



Husqvarna®



LC 353AWD



EN	Operator's manual	8-20
BG	Ръководство за експлоатация	21-35
CS	Návod k použití	36-48
DA	Brugsanvisning	49-61
DE	Bedienungsanweisung	62-75
EL	Οδηγίες χρήσης	76-89
ES	Manual de usuario	90-103
ET	Kasutusjuhend	104-116
FI	Käyttöohje	117-129
FR	Manuel d'utilisation	130-143
HR	Priručnik za korištenje	144-156
HU	Használati utasítás	157-169
IT	Manuale dell'operatore	170-183
LT	Operatoriaus vadovas	184-196
LV	Lietošanas pamācība	197-209
NL	Gebruiksaanwijzing	210-222
NO	Bruksanvisning	223-235
PL	Instrukcja obsługi	236-249
PT	Manual do utilizador	250-263
RO	Instrucțiuni de utilizare	264-276
RU	Руководство по эксплуатации	277-291
SK	Návod na obsluhu	292-304
SL	Navodila za uporabo	305-317
SR	Priručnik za rukovaoca	318-330
SV	Bruksanvisning	331-343
TR	Kullanım kılavuzu	344-356
UK	Посібник користувача	357-370

1

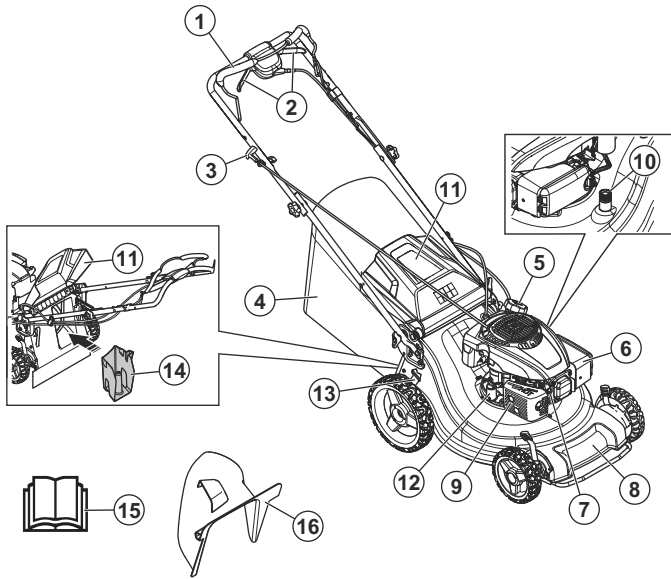

2

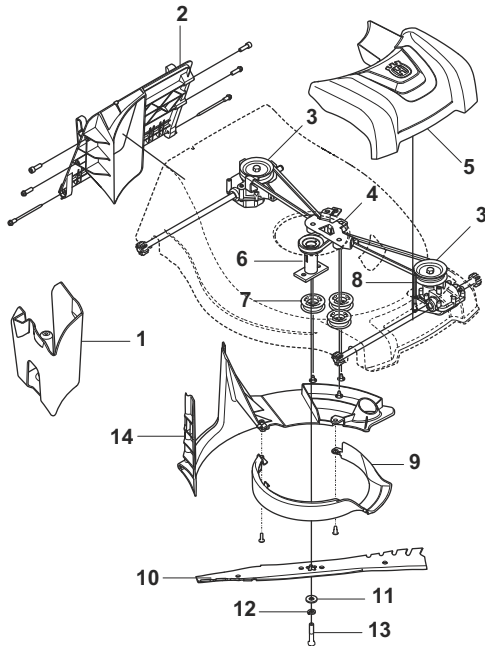

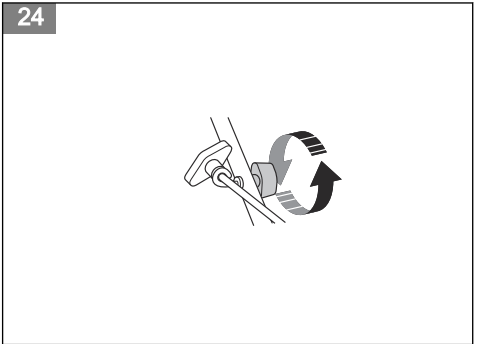
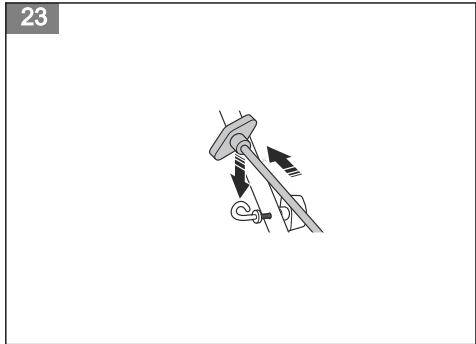
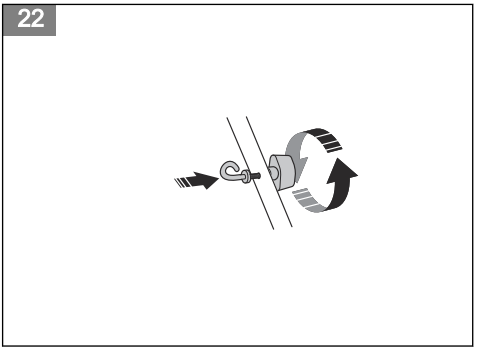
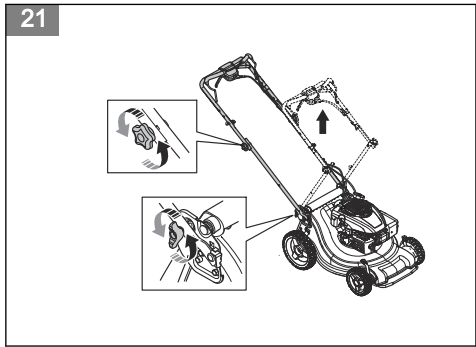
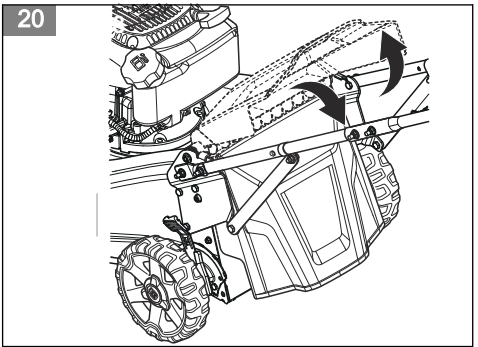
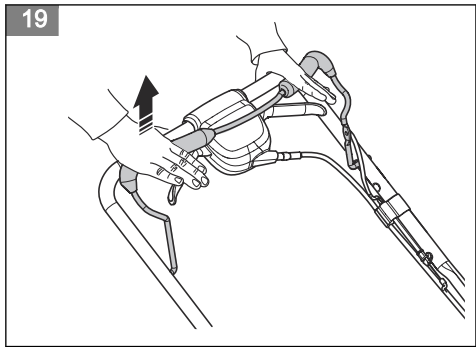
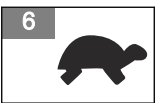

25

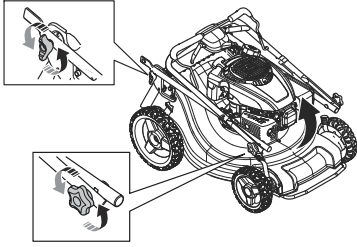

26

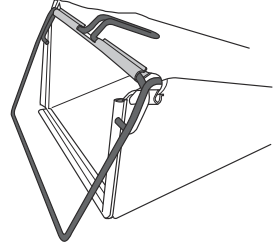

27

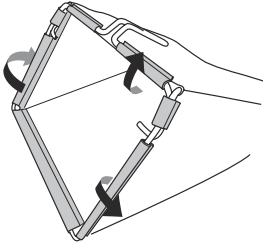

28

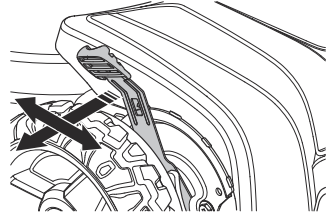

29

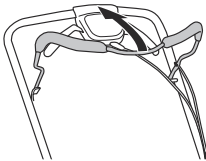

30

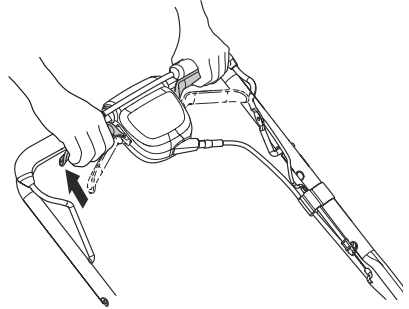

31

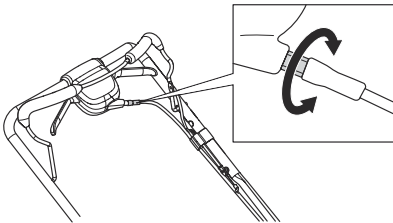

32

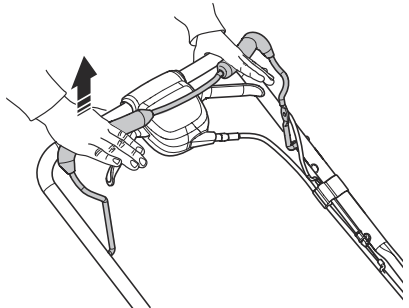

33

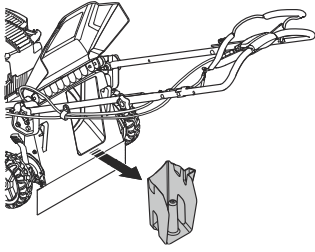

34

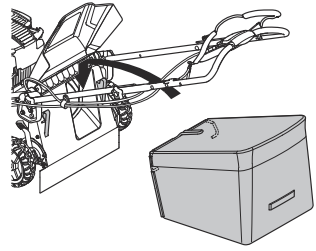

35

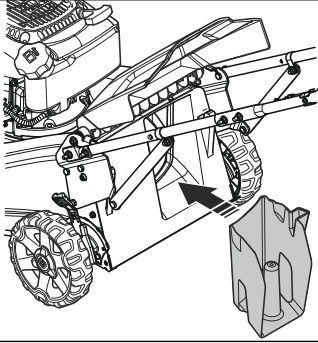

36

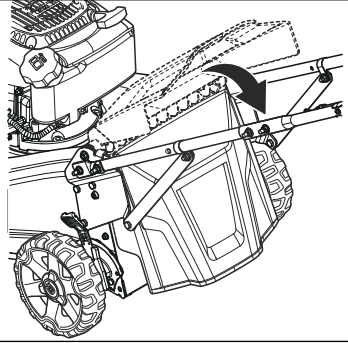

37

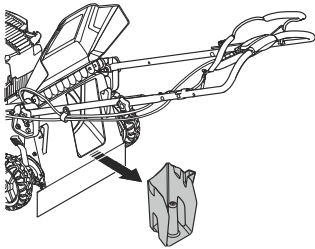

38

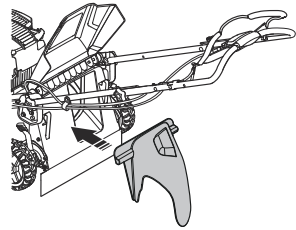

39

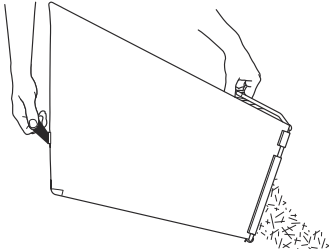

40

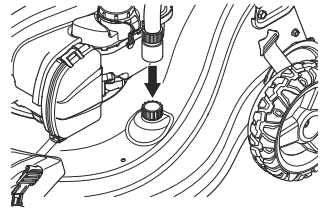

41

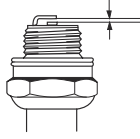

42

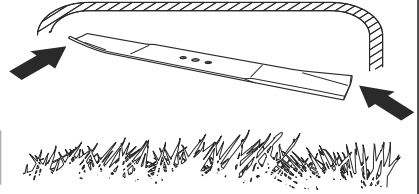

43

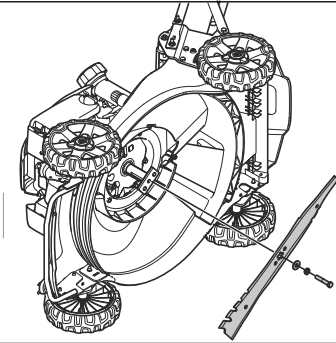

44

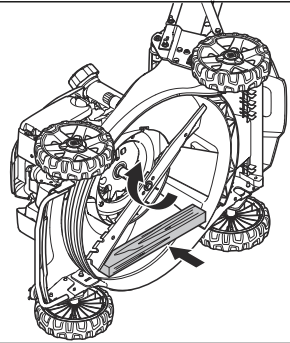

45

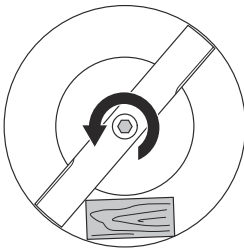

46

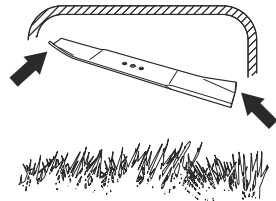

47

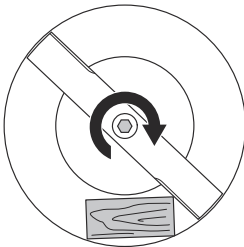

48

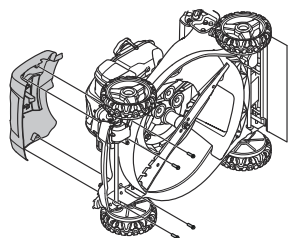

49

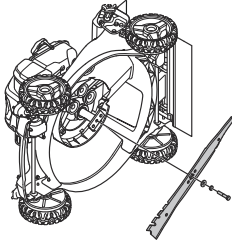

50

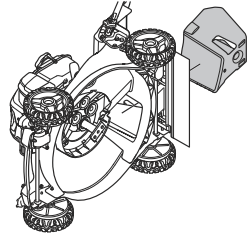

51

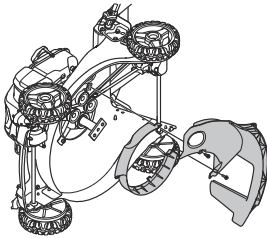

52

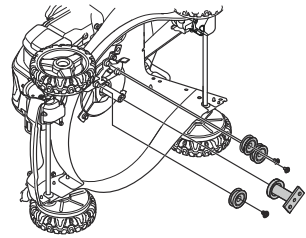

53

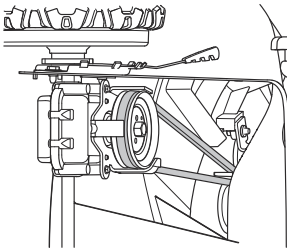

Inhalt

Einleitung.....	62	Fehlerbehebung.....	72
Sicherheit.....	63	Transport, Lagerung und Entsorgung.....	73
Montage.....	66	Technische Angaben.....	74
Betrieb.....	67	Inhalt der EG-Konformitätserklärung.....	75
Wartung.....	68		

Einleitung

Gerätebeschreibung

Beim Gerät handelt es sich um einen handgeführten Rasenmäher, der von einem Verbrennungsmotor angetrieben wird. Das Gras wird in einem Grasfänger gesammelt. Entfernen Sie den Grasfänger, um an den Heckauswurf des Grasses zu gelangen. Befestigen Sie ein Mulch-Kit, um das Gras in Dünger zu schneiden.

Geräteübersicht

(Abb. 1)

1. Motorbremsgriff
2. Steuerhebel
3. Startseilhandgriff
4. Grasfänger
5. Kraftstofftankdeckel
6. Luftfilter
7. Zündkerze
8. Antriebsabdeckung
9. Schalldämpfer
10. Wasserschlauchanschluss
11. Hinteres Prallblech
12. Messstab/Öltank
13. Schnitthöhenregelung
14. Mulcheinsatz
15. Bedienungsanleitung
16. Auswurfsammler

Symbole auf dem Gerät

(Abb. 3) **WARNUNG:** Dieses Gerät kann gefährlich sein und schwere oder tödliche Verletzungen des Bedieners oder anderer Personen verursachen. Gehen Sie vorsichtig vor, und verwenden Sie das Gerät ordnungsgemäß.

(Abb. 4) Lesen Sie die Bedienungsanleitung aufmerksam durch und machen Sie sich mit den Anweisungen vertraut, bevor Sie das Gerät verwenden.

(Abb. 5) Schnell

(Abb. 6) Langsam

Verwendungszweck

Verwenden Sie das Produkt, um Gras in privaten Gärten zu schneiden. Verwenden Sie das Gerät nicht für andere Aufgaben.

(Abb. 7) Halten Sie Hände und Füße von rotierenden Teilen fern.

(Abb. 8) Andere Personen oder Tiere müssen sich in sicherem Abstand vom Arbeitsbereich befinden.

(Abb. 9) Seien Sie vorsichtig, wenn Sie das Gerät nach hinten ziehen. Schauen Sie nach hinten und nach unten, um sicherzustellen, dass keine kleinen Kinder, Tiere oder andere Gefahren im Weg sind, die Sie zum Stürzen bringen könnten.

(Abb. 10) Der Betrieb des Geräts an Steigungen kann gefährlich sein.

(Abb. 11) Halten Sie Hände und Füße von der rotierenden Rasenmäherklinge fern.

(Abb. 12) Achten Sie auf hochgeschleuderte und abprallende Gegenstände.

(Abb. 13) Umweltbelastende Geräuschemissionen gemäß der Richtlinie der Europäischen Gemeinschaft. Die Emission des Geräts ist unter *Technische Angaben auf Seite 74* und auf dem Geräteschild angegeben.

(Abb. 14) Dieses Gerät stimmt mit den geltenden CE-Richtlinien überein.

(Abb. 15) Dieses Gerät entspricht den geltenden EAC-Richtlinien.

(Abb. 16) Dieses Gerät stimmt mit den geltenden RCM-Richtlinien überein. Dies gilt nur für AU/NZ.

(Abb. 17) Dieses Gerät entspricht den geltenden Richtlinien der Ukraine.

(Abb. 18) Tragen Sie einen zugelassenen Gehörschutz.

Hinweis: Weitere Symbole/Aufkleber auf dem Gerät beziehen sich auf die Zertifizierungsanforderungen für andere kommerzielle Bereiche.

Produkthaftung

Im Sinne der Produkthaftungsgesetze übernehmen wir keine Haftung für Schäden, die unser Gerät verursacht, wenn...

Sicherheit

Sicherheitsdefinitionen

Warnungen, Vorsichtsmaßnahmen und Hinweise werden verwendet, um auf besonders wichtige Teile der Bedienungsanleitung hinzuweisen.



WARNUNG: Wird verwendet, wenn bei Nichtbeachtung der Anweisungen in diesem Handbuch die Gefahr von Verletzung oder Tod des Bedieners oder anderer Personen besteht.



ACHTUNG: Wird verwendet, wenn bei Nichtbeachtung der Anweisungen in diesem Handbuch die Gefahr von Schäden am Gerät, an anderen Materialien oder in der Umgebung besteht.

Hinweis: Für weitere Informationen, die in bestimmten Situationen nötig sind.

Allgemeine Sicherheitshinweise



WARNUNG: Lesen Sie die folgenden Warnhinweise, bevor Sie das Gerät benutzen.

- Dieses Gerät ist gefährlich, wenn es falsch bedient wird oder Sie unvorsichtig sind. Wenn die Sicherheitshinweise nicht befolgt werden, kann dies zu Verletzungen oder zum Tod führen.
- Dieses Gerät erzeugt beim Betrieb ein elektromagnetisches Feld. Dieses Feld kann sich unter bestimmten Bedingungen auf die Funktionsweise aktiver oder passiver medizinischer Implantate auswirken. Um die Gefahr von Situationen, die zu schweren oder tödlichen Verletzungen führen können, zu reduzieren, sollten Personen mit einem medizinischen Implantat vor der Nutzung dieses Geräts ihren Arzt und den Hersteller des Implantats konsultieren.

- das Gerät nicht ordnungsgemäß repariert wird.
- das Gerät mit Teilen repariert wird, die nicht vom Hersteller stammen oder nicht vom Hersteller zugelassen sind.
- ein Zubehörteil mit dem Gerät verwendet wird, das nicht vom Hersteller stammt oder nicht vom Hersteller zugelassen ist.
- das Gerät nicht bei einem zugelassenen Service Center oder von einem zugelassenen Fachmann repariert wird.

- Lassen Sie immer Vorsicht walten, und arbeiten Sie mit gesundem Menschenverstand. Wenn Sie sich nicht sicher sind, wie Sie das Gerät in einer bestimmten Situation zu bedienen ist, unterbrechen Sie die Arbeit und wenden sich an Ihren Husqvarna Händler, bevor Sie fortfahren.
- Denken Sie daran, dass der Bediener für Unfälle mit anderen Personen oder deren Eigentum verantwortlich ist.
- Halten Sie das Gerät sauber. Stellen Sie sicher, dass Symbole und Aufkleber deutlich lesbar sind.
- Lassen Sie keine andere Person das Gerät verwenden, es sei denn, Sie haben sich zuvor vergewissert, dass diese Person den Inhalt der Bedienungsanleitung gelesen und verstanden hat.
- Lassen Sie nicht zu, dass Kinder das Gerät verwenden.
- Halten Sie Kinder vom Arbeitsbereich fern. Es muss immer ein verantwortlicher Erwachsener anwesend sein.
- Erlauben Sie nicht, dass Personen ohne Kenntnis der Anweisungen das Gerät bedienen.
- Stellen Sie sicher, dass Personen mit verminderter physischer oder psychischer Leistungsfähigkeit dieses Gerät nicht unbeobachtet verwenden. Es muss immer ein verantwortlicher Erwachsener anwesend sein.
- Verwenden Sie das Gerät nicht, wenn Sie müde oder krank sind oder unter Einfluss von Alkohol, Drogen oder Medikamenten stehen. Dies wirkt sich negativ auf Ihre Sehkraft, Ihre Aufmerksamkeit sowie Ihr Koordinations- und Urteilsvermögen aus.
- Verwenden Sie das Gerät nicht, wenn es defekt ist.
- Verändern oder verwenden Sie dieses Gerät nicht, wenn die Möglichkeit besteht, dass andere es verändert haben.

Sicherheit im Arbeitsbereich



WARNUNG: Lesen Sie die folgenden Warnhinweise, bevor Sie das Gerät benutzen.

- Entfernen Sie Gegenstände wie Äste, Zweige und Steine aus dem Arbeitsbereich, bevor Sie das Produkt verwenden.
- Gegenstände, die auf die Schneidausrüstung treffen, können herausgeschleudert werden und Personen und Gegenständen Schaden zufügen. Halten Sie andere Personen und Tiere in einem sicheren Abstand zum Produkt.
- Benutzen Sie das Produkt niemals bei schlechtem Wetter wie Nebel, Regen, starkem Wind, intensiver Kälte und bei der Gefahr eines Blitzschlags. Die Verwendung des Produkts bei schlechtem Wetter oder an feuchten oder nassen Stellen ist anstrengend. Schlechtes Wetter kann gefährliche Zustände wie rutschige Oberflächen verursachen.
- Achten Sie auf Personen, Gegenstände und Situationen, die einen sicheren Betrieb des Produkts verhindern könnten.
- Achten Sie auf Hindernisse wie Wurzeln, Steine, Zweige, Löcher und Gräben. Langes Gras kann Hindernisse verdecken.
- Das Mähen von Gras an Steigungen kann gefährlich sein. Verwenden Sie das Produkt nicht in einem Gelände mit einer Neigung von mehr als 15°.
- Betreiben Sie das Produkt quer zum Hang. Bewegen Sie sich nicht nach oben und nach unten.
- Seien Sie vorsichtig, wenn Sie um versteckte Ecken oder Objekte herum fahren, die Ihre freie Sicht verhindern.

Arbeitssicherheit



WARNUNG: Lesen Sie die folgenden Warnhinweise, bevor Sie das Gerät benutzen.

- Verwenden Sie dieses Produkt nur zum Mähen von Rasenflächen. Es ist nicht erlaubt, das Produkt für andere Aufgaben zu verwenden.
- Benutzen Sie eine persönliche Schutzausrüstung. Siehe *Persönliche Schutzausrüstung auf Seite 64*.
- Stellen Sie sicher, dass Sie wissen, wie der Motor in einem Notfall schnell gestoppt werden kann.
- Starten Sie den Motor niemals in einem geschlossenen Raum oder in der Nähe von brennbarem Material. Die Motorabgase sind heiß und können Funken enthalten, die einen Brand verursachen können.
- Starten Sie das Produkt nicht, bevor die Klinge und alle Abdeckungen korrekt befestigt sind. Eine falsch befestigte Klinge kann sich lösen und Personenschaden verursachen.
- Stellen Sie sicher, dass die Klinge nicht auf Gegenstände wie Steine und Wurzeln trifft. Dies kann die Klinge beschädigen und die Motorwelle verbiegen. Eine verbogene Achse führt zu starken Vibrationen und birgt ein hohes Risiko, dass die Klinge sich löst.
- Wenn die Klinge auf ein Objektiv trifft oder Vibrationen auftreten, müssen Sie das Produkt sofort

abstellen. Ziehen Sie das Zündkabel von der Zündkerze ab. Untersuchen Sie das Produkt auf beschädigte Teile. Reparieren Sie Schäden oder lassen Sie einen autorisierten Kundendienst die Reparatur durchführen.

- Befestigen Sie die Motorbremse niemals fest am Griff, wenn der Motor läuft.
- Stellen Sie das Produkt auf eine stabile, flache Oberfläche und starten Sie es. Stellen Sie sicher, dass die Klinge nicht den Boden oder ein anderes Objekt berührt.
- Bleiben Sie immer hinter dem Produkt, wenn Sie es betreiben.
- Lassen Sie alle Räder auf dem Boden bleiben und halten Sie den Griff mit 2 Händen, wenn Sie das Produkt betreiben. Halten Sie Hände und Füße von den rotierenden Rasenmäherklingen fern.
- Kippen Sie das Produkt nicht, wenn der Motor läuft.
- Seien Sie vorsichtig, wenn Sie das Produkt nach hinten ziehen.
- Heben Sie das Produkt nicht hoch, wenn der Motor läuft. Wenn Sie das Produkt anheben müssen, schalten Sie zunächst den Motor aus und ziehen Sie das Zündkabel von der Zündkerze ab.
- Gehen Sie nicht rückwärts, wenn Sie das Produkt betreiben.
- Stellen Sie den Motor ab, wenn Sie sich über Bereiche ohne Gras bewegen, zum Beispiel Wege aus Kies, Stein und Asphalt.
- Rennen Sie nicht mit dem Produkt, wenn der Motor läuft. Gehen Sie immer, wenn Sie das Produkt benutzen.
- Stellen Sie den Motor ab, bevor Sie die Schnitthöhe verändern. Verändern Sie die Einstellungen niemals, wenn der Motor läuft.
- Lassen Sie das Produkt niemals aus den Augen, wenn der Motor läuft. Stellen Sie den Motor ab und stellen Sie sicher, dass sich die Schneidausrüstung nicht dreht.

Sicherheitshinweise für den Betrieb

Persönliche Schutzausrüstung



WARNUNG: Lesen Sie die folgenden Warnhinweise, bevor Sie das Gerät benutzen.

- Die persönliche Schutzausrüstung kann Verletzungen nicht vollständig vermeiden, vermindert aber den Umfang der Verletzungen und Schäden bei einem Unfall. Lassen Sie sich von Ihrem Händler bei der Auswahl der richtigen Ausrüstung unterstützen.
- Tragen Sie einen Gehörschutz, wenn der Geräuschpegel höher als 85 dB ist
- Tragen Sie rutschfeste Sicherheitstiefel oder -schuhe. Verwenden Sie keine offenen Schuhe, und gehen Sie nicht barfuß.

- Tragen Sie schwere, lange Hosen.
- Tragen Sie bei Bedarf Schutzhandschuhe, beispielsweise bei der Montage, der Untersuchung oder der Reinigung der Schneidausrüstung.

Sicherheitsvorrichtungen am Gerät



WARNUNG: Lesen Sie die folgenden Warnhinweise, bevor Sie das Gerät benutzen.

- Benutzen Sie kein Gerät mit defekten Sicherheitsvorrichtungen.
- Führen Sie regelmäßig eine Überprüfung der Sicherheitsvorrichtungen durch. Wenn die Sicherheitsvorrichtungen defekt sind, wenden Sie sich an Ihre Husqvarna-Servicewerkstatt.

So überprüfen Sie den Schneidschutz

Der Schneidschutz verringert Vibrationen im Gerät und das Verletzungsrisiko durch die Klinge.

- Untersuchen Sie die Schneidewerkabdeckung, um sicherzustellen, dass es keine Beschädigungen wie zum Beispiel Risse gibt.

So führen Sie eine Prüfung des Motorbremsbügels durch

Der Motorbremshebel stoppt den Motor. Wenn der Motorbremshebel losgelassen wird, stoppt der Motor.

- Starten Sie den Motor, und lassen Sie den Motorbremshebel los. Wenn der Motor nicht innerhalb von 3 Sekunden stoppt, lassen Sie die Motorbremse von einer autorisierten Husqvarna Servicewerkstatt einstellen. (Abb. 19)

So prüfen Sie das hintere Prallblech

Das hintere Prallblech verringert das Risiko, dass Gegenstände in Richtung des Bedieners ausgeworfen werden.

- Vergewissern Sie sich, dass das hintere Prallblech nicht beschädigt ist. (Abb. 20)
- Stellen Sie sicher, dass die Federn, die das hintere Prallblech schließen, nicht beschädigt sind.
- Ersetzen Sie gebrochene Federn und beschädigte Teile.
- Stellen Sie sicher, dass sich das hintere Prallblech problemlos an den Scharnieren bewegen lässt.

Schalldämpfer

Der Schalldämpfer senkt den Geräuschpegel so weit wie möglich und hält die Abgase des Motors vom Anwender fern.

Verwenden Sie das Gerät nicht, wenn der Schalldämpfer fehlt oder defekt ist. Ein defekter Schalldämpfer erhöht den Geräuschpegel und die Brandgefahr.



WARNUNG: Der Schalldämpfer wird während und nach Gebrauch und wenn der Motor im Leerlauf läuft, sehr heiß. Seien Sie in der Nähe von entzündlichen Materialien und/oder Dämpfen besonders vorsichtig, um Brandgefahr zu verhindern.

So prüfen Sie den Schalldämpfer

- Überprüfen Sie den Schalldämpfer regelmäßig, um sicherzustellen, dass er richtig angebracht und nicht beschädigt ist.

So prüfen Sie den Ölstand



ACHTUNG: Ein zu niedriger Ölstand kann den Motor beschädigen. Prüfen Sie den Ölstand, bevor Sie das Produkt starten.

1. Stellen Sie das Produkt auf einer ebenen Fläche ab.
2. Entfernen Sie den Öltankverschluss mit dem beigefügten Messstab.
3. Reinigen Sie den Messstab von Öl.
4. Tauchen Sie den Messstab vollständig in den Ölbehälter ein, um ein korrektes Bild über den Ölstand zu erhalten.
5. Entfernen Sie den Messstab.
6. Prüfen Sie den Ölstand am Messstab.
7. Wenn der Ölstand zu niedrig ist, füllen Sie Motoröl ein, und kontrollieren Sie den Ölstand erneut.

Sicherer Umgang mit Kraftstoff



WARNUNG: Lesen Sie die folgenden Warnhinweise, bevor Sie das Gerät benutzen.

- Starten Sie das Gerät nicht, wenn sich Kraftstoff oder Öl darauf befindet. Entfernen Sie den unerwünschten Kraftstoff bzw. das Öl und lassen Sie das Gerät trocknen.
- Wechseln Sie sofort die Kleidung, wenn Sie Kraftstoff darauf verschütten.
- Lassen Sie keinen Kraftstoff auf Ihren Körper gelangen, denn dies kann zu Verletzungen führen. Wenn Kraftstoff auf Ihre Haut gelangt, waschen Sie diesen mit Wasser und Seife ab.
- Starten Sie das Gerät nicht, wenn der Motor undicht ist. Überprüfen Sie den Motor regelmäßig auf Undichtigkeiten.
- Gehen Sie vorsichtig mit Kraftstoff um. Kraftstoff ist feuergefährlich, und die Dämpfe sind explosiv und können zu Verletzungen oder sogar zum Tod führen.
- Atmen Sie die Kraftstoffdämpfe nicht ein, denn sie sind gesundheitsschädigend. Achten Sie auf ausreichende Belüftung.
- Rauchen Sie nicht in der Nähe des Kraftstoffs oder des Motors.

- Stellen Sie keine heißen Gegenstände in der Nähe des Kraftstoffs oder Motors ab.
- Füllen Sie keinen Kraftstoff nach, während der Motor läuft.
- Vergewissern Sie sich, dass der Motor abgekühlt ist, bevor Sie Kraftstoff nachfüllen.
- Öffnen Sie vor dem Nachfüllen den Tankdeckel langsam und lassen Sie den Druck vorsichtig entweichen.
- Füllen Sie keinen Kraftstoff in den Motor, wenn Sie sich in einem Innenraum befinden. Eine mangelhafte Luftzirkulation kann zu schweren oder tödlichen Verletzungen durch Ersticken oder eine Kohlenmonoxidvergiftung führen.
- Schrauben Sie den Kraftstofftankdeckel fest zu. Wenn der Tankverschluss nicht fest zugeschraubt ist, besteht Feuergefahr.
- Bewegen Sie das Produkt vor dem Starten mindestens 3 m von der Stelle fort, an der Sie den Tank befüllt hatten.
- Füllen Sie den Kraftstofftank nicht vollständig auf. Durch Hitze dehnt sich der Kraftstoff aus. Lassen Sie deshalb einen Freiraum im oberen Bereich des Kraftstofftanks.
- Die Abgase des Motors enthalten Kohlenmonoxid, ein geruchloses, giftiges und sehr gefährliches Gas. Starten Sie den Motor nicht in Innenräumen oder in geschlossenen Räumen.
- Bevor Sie an dem Produkt eine Wartung durchführen, schalten Sie den Motor aus und ziehen Sie das Zündkabel von der Zündkerze ab.
- Tragen Sie Schutzhandschuhe, wenn Sie an der Schneidausrüstung eine Wartung durchführen. Die Klinge ist sehr scharf und man schneidet sich sehr leicht.
- Zubehörteile und Änderungen am Produkt, die vom Hersteller nicht genehmigt wurden, können zu schweren Verletzungen oder zum Tod führen. Verändern Sie das Produkt nicht. Verwenden Sie immer Teile, die vom Hersteller genehmigt wurden.
- Wenn die Wartung nicht ordnungsgemäß und regelmäßig erfolgt, erhöht sich die Verletzungsgefahr und das Risiko für eine Beschädigung des Produkts.
- Führen Sie die Wartung nur gemäß dieser Betriebsanleitung durch. Alle anderen Wartungsarbeiten müssen von einer autorisierten Husqvarna Servicewerkstatt durchgeführt werden.
- Lassen Sie eine autorisierte Husqvarna Servicewerkstatt das Produkt regelmäßig warten.
- Ersetzen Sie beschädigte, abgenutzte oder defekte Teile.

Sicherheitshinweise für die Wartung



WARNUNG: Lesen Sie die folgenden Warnhinweise, bevor Sie das Gerät benutzen.

Montage

Einleitung



WARNUNG: Vor dem Betrieb des Gerätes müssen Sie die Sicherheitsinformationen lesen und verstehen.



WARNUNG: Ziehen Sie den Zündkerzenstecker von der Zündkerze ab, bevor Sie das Gerät zusammenbauen.

So montieren Sie den Griff

1. Heben Sie den unteren Griff an. (Abb. 21)
2. Richten Sie die Löcher an der Unterseite des unteren Griffs an den Löchern in den Griffhalterungen aus.
Hinweis: Wählen Sie die Löcher aus, durch die die beste Arbeitshaltung entsteht.
3. Ziehen Sie die unteren Griffschrauben an.
4. Heben Sie den oberen Griff an, und richten Sie ihn am unteren Griff aus.
5. Ziehen Sie die oberen Griffschrauben vollständig an.

So befestigen Sie den Startseilhandgriff

1. Befestigen Sie die Schlaufe für das Startseil und den T-Knauf. Ziehen Sie diese nicht vollständig an. (Abb. 22)
2. Halten Sie den Motorbremsgriff gegen den Lenker.
3. Ziehen Sie das Startseil langsam heraus, und führen Sie es durch die entsprechende Schlaufe für das Startseil. (Abb. 23)
4. Ziehen Sie den T-Knauf fest. (Abb. 24)

So bringen Sie das Gerät in die Transportposition

1. Entfernen Sie den Grasfänger.
2. Lösen Sie die unteren Griffschrauben, um den Griff zu entsperren. (Abb. 25)
3. Klappen Sie den Griff nach unten und nach hinten.
4. Entfernen Sie die Griffschrauben und die Stifte am unteren Griff.
5. Klappen Sie den Griff nach vorn.

So montieren Sie den Grasfänger

1. Befestigen Sie den Rahmen des Grasfängers am Grasfangbeutel, sodass der starre Teil des Beutels nach unten weist. Sorgen Sie dafür, dass sich der

Rahmengriff stets außerhalb des Beutels befindet. (Abb. 26)

2. Befestigen Sie den Grasfangbeutel mit den Schnellbefestigern am Rahmen. (Abb. 27)

Betrieb

Einleitung



WARNUNG: Vor dem Betrieb des Gerätes müssen Sie die Sicherheitsinformationen lesen und verstehen.

Bevor Sie das Produkt in Betrieb nehmen

1. Lesen Sie die Bedienungsanleitung sorgfältig durch, und vergewissern Sie sich, dass Sie die Anweisungen verstehen.
2. Untersuchen Sie die Schneidaurüstung, um sicherzustellen, dass sie ordnungsgemäß befestigt und eingestellt ist. Siehe *So prüfen Sie die Schneidaurüstung auf Seite 70*.
3. Füllen Sie es in den Kraftstofftank. Siehe *So füllen Sie Kraftstoff ein auf Seite 67*.
4. Füllen Sie den Öltank, und überprüfen Sie den Ölstand. Siehe *So prüfen Sie den Ölstand auf Seite 65*.

So füllen Sie Kraftstoff ein

Falls vorhanden, verwenden Sie schadstoffarmes Benzin/Alkylatbenzin. Wenn schadstoffarmes Benzin/Alkylatbenzin nicht verfügbar ist, verwenden Sie ein qualitativ hochwertiges, bleifreies Benzin oder verbleites Benzin mit einer Oktanzahl von mindestens 90.



ACHTUNG: Verwenden Sie kein Benzin mit einer geringeren Oktanzahl als 90 RON (87 AKI). Dies kann das Gerät beschädigen.

1. Öffnen Sie den Tankdeckel langsam, damit der Druck entweichen kann.
2. Füllen Sie langsam mit einem Kraftstoffkanister auf. Wenn Sie Kraftstoff verschütten, entfernen Sie ihn mit einem Tuch und lassen Sie den verbleibenden Treibstoff trocknen.
3. Säubern Sie den Bereich um den Tankdeckel herum.
4. Schrauben Sie den Kraftstofftankdeckel fest zu. Wenn der Tankverschluss nicht fest zugeschraubt ist, besteht Feuergefahr.
5. Bewegen Sie das Produkt vor dem Starten mindestens 3 m von der Stelle fort, an der Sie den Tank befüllt hatten.

So stellen Sie die Schnitthöhe ein

Die Schnitthöhe lässt sich in 9 Stufen einstellen.

1. Drücken Sie den Schnitthöhenhebel in Richtung des Rades und dann nach hinten, um die Schnitthöhe zu vergrößern.
2. Drücken Sie den Schnitthöhenhebel in Richtung des Rades und dann nach vorn, um die Schnitthöhe zu verringern. (Abb. 28)



ACHTUNG: Stellen Sie die Schnitthöhe nicht zu niedrig ein. Die Klängen können auf den Boden treffen, wenn die Oberfläche des Rasens nicht eben ist.

So starten Sie das Gerät

1. Halten Sie sich immer hinter dem Gerät auf.
2. Halten Sie den Motorbremsgriff gegen den Lenker. (Abb. 29)
3. Ziehen Sie den Griff am Startseilhandgriff mit Ihrer rechten Hand.
4. Ziehen Sie langsam das Startseil, bis Sie etwas Widerstand spüren.
5. Ziehen Sie kräftig, um den Motor anzulassen.



WARNUNG: Wickeln Sie das Startseil nicht um Ihre Hand.

So treiben Sie die Räder an

- Ziehen Sie die Antriebshebel in die Richtung des Lenkers. (Abb. 30)
- Bevor Sie das Gerät nach hinten ziehen, kuppeln Sie den Antrieb aus und schieben das Gerät ca. 10 cm nach vorn.
- Lassen Sie die Antriebshebel los, um den Antrieb auszuschalten, z. B. wenn Sie sich in die Nähe eines Hindernisses befinden.

So stellen Sie den Gaszug ein

- Verwenden Sie die Stellschraube, um den Gaszug einzustellen. (Abb. 31)
- Schalten Sie den Motor aus. Trennen Sie immer zuerst die Zündkerze, bevor Sie die beweglichen Teile in Betrieb nehmen.
- Drehen Sie die Stellschraube gegen den Uhrzeigersinn, um das Kabel zu spannen und die Drehzahl zu erhöhen.

- Drehen Sie die Stellschraube im Uhrzeigersinn, um Spannung vom Kabel zu nehmen und die Drehzahl zu verringern.

So schalten Sie das Gerät aus

- Um nur den Antrieb zu stoppen, lassen Sie die Antriebshebel los.
- Um den Motor zu stoppen, lassen Sie den Motorbremsgriff los. (Abb. 32)

So verwenden Sie das Gerät mit dem Grasfänger



WARNUNG: Bedienen Sie das Gerät nicht ohne Grasfänger oder mit geöffnetem hinterem Prallblech. Objekte können heraus geschleudert werden und den Bediener verletzen.

1. Heben Sie das hintere Prallblech an, und entfernen Sie den Mulcheinsatz. (Abb. 33)
2. Siehe *So montieren Sie den Grasfänger auf Seite 67* für Informationen zur Montage des Grasfängers.
3. Bringen Sie den Grasfänger auf der Halterung an. (Abb. 34)
4. Lösen Sie das hintere Prallblech, und legen Sie sie auf den Rahmen des Grasfängers.

So versetzen Sie das Gerät in den Mulchmodus

Im Mulchmodus schneidet das Gerät den Grasschnitt kleiner. Der Grasschnitt fällt dann auf den Rasen und wird über das Gras verteilt. Gemulchtes Gras zersetzt sich schnell und liefert Nährstoffe für den Rasen.

1. Heben Sie das hintere Prallblech an, und entfernen Sie den Grasfangbeutel (sofern vorhanden).
2. Setzen Sie den Mulcheinsatz in den Aufsammlerkanal. (Abb. 35)

3. Schließen Sie das hintere Prallblech, und stellen Sie sicher, dass es am Mulcheinsatz gut verschließt. (Abb. 36)

So versetzen Sie das Gerät in den Auswurfmodus zur Seite und nach hinten

1. Heben Sie das hintere Prallblech an, und entfernen Sie den Mulcheinsatz. (Abb. 37)
2. Bringen Sie den Auswurfsammler an. (Abb. 38)

So leeren Sie den Grasfänger



ACHTUNG: Ziehen Sie beim Entleeren des Grasfängers nicht am Beutel, um Verschleiß zu vermeiden.

1. Heben Sie den Grasfänger mit dem Rahmengriff an. (Abb. 39)
2. Entfernen Sie den Rasenschnitt aus dem Grasfänger unterhalb des Griffs.
3. Leeren Sie den Rasenschnitt mit dem Rahmengriff und dem Beutelgriff aus dem Beutel.

So erhalten Sie ein gutes Mähergebnis

- Benutzen Sie immer eine scharfe Klinge. Eine stumpfe Klinge liefert ein unregelmäßiges Ergebnis, und die Schnittfläche des Grases wird gelb. Eine scharfe Klinge verbraucht außerdem weniger Energie als eine stumpfe Klinge.
- Schneiden Sie nicht mehr als $\frac{1}{3}$ der Länge des Grases ab. Mähen Sie zuerst mit einer hohen Schnitthöhe. Überprüfen Sie das Ergebnis, und senken Sie die Schnitthöhe auf eine entsprechende Stufe. Wenn das Gras sehr lang ist, fahren Sie langsam und mähen bei Bedarf 2-mal.
- Mähen Sie bei jedem Mal in eine andere Richtung, um Streifen auf dem Rasen zu vermeiden.

Wartung

Einleitung



WARNUNG: Bevor Sie eine Wartung durchführen, müssen Sie das Kapitel über die Sicherheit lesen und verstehen.

Für alle Wartungs- und Reparaturarbeiten am Produkt ist eine spezielle Schulung erforderlich. Wir garantieren die Verfügbarkeit von professionellen Reparaturen und Wartungsarbeiten. Wenn Ihr Händler keine Servicewerkstatt ist, sprechen Sie mit ihm, um Informationen über die nächste Servicewerkstatt zu erhalten.

Wartungsplan



ACHTUNG: Stellen Sie sicher, dass der Luftfilter nach oben und nicht zum Boden hin ausgerichtet ist, wenn Sie das Gerät schräg stellen. Risiko von Motorschäden

Die Wartungsintervalle werden anhand der täglichen Nutzung des Geräts berechnet. Die Intervalle ändern sich, wenn das Gerät nicht täglich verwendet wird.

Für Wartungsarbeiten, die mit * gekennzeichnet sind, siehe Anweisungen in *Sicherheitsvorrichtungen am Gerät auf Seite 65*.

Wartung	Taglich	Wochentlich	Monatlich
Fuhren Sie eine allgemeine Inspektion durch	X		
Prufen Sie den Olstand	X		
Reinigen Sie das Gerat	X		
Prufen Sie die Schneidausrustung	X		
Prufen Sie die Schneidewerkabdeckung *	X		
Prufen Sie den Motorbremsgriff *	X		
Prufen Sie den Klngenbremsenhebel *	X		
Prufen Sie den Schalldampfer *		X	
Prufen Sie die Zundkerze		X	
Wechseln Sie das Ol (das erste Mal nach 5 Betriebsstunden und anschlieen nach allen 50 Betriebsstunden)			X
Reinigen oder ersetzen Sie den Luftfilter.			X
Prufen Sie den Kraftstofffilter			X

So fuhren Sie eine allgemeine Inspektion durch

- Stellen Sie sicher, dass alle Muttern und Schrauben am Gerat richtig angezogen sind.

So reinigen Sie das Produkt auen

- Verwenden Sie einen Pinsel, um Blatter, Gras und Schmutz zu entfernen.
- Achten Sie darauf, dass der Lufteinlass auf der Oberseite des Motors nicht blockiert ist.
- Reinigen Sie das Gerat nicht mit einem Hochdruckreiniger.
- Wenn Sie Wasser verwenden, um das Produkt zu reinigen, bringen Sie das Wasser nicht direkt auf den Motor auf.

So reinigen Sie die Innenseite der Schneidewerkabdeckung

1. Leeren Sie den Kraftstofftank.
2. Legen Sie das Produkt mit dem Schalldampfer nach unten auf die Seite.



ACHTUNG: Wenn das Produkt mit dem Luftfilter nach unten gelegt wird, kann der Motor beschadigt werden.

3. Spritzen Sie die Innenflache der Schneidewerkabdeckung mit dem Wasserschlauch ab.

So verwenden Sie den Wasserschlauchanschluss

1. Bewegen Sie das Gerat auf ein gemahes Rasenstuck oder auf einen anderen festen Untergrund.
2. Entfernen Sie den Grasfanger oder den Mulcheinsatz vom Gerat.
3. Schlieen Sie das hintere Prallblech.
4. Schlieen Sie einen Wasserschlauch an den Wasserschlauchanschluss an. (Abb. 40)
5. Unterbrechen Sie die Wasserversorgung, und prufen Sie den Wasserschlauchanschluss auf Undichtigkeiten.
6. Wenn Sie keine Undichtigkeit feststellen, starten Sie den Motor. Lassen Sie den Motor laufen, bis das Gerat im Gehauseinneren sauber ist.
7. Stellen Sie den Motor ab.
8. Unterbrechen Sie die Wasserversorgung, und entfernen Sie den Schlauch vom Wasserschlauchanschluss.

Hinweis: Trennen Sie den Wasserschlauch nicht vom Wasserschlauchanschluss, wahrend der Motor in Betrieb ist. Wasser im Motor kann die Lebensdauer des Motors verringern.

9. Starten Sie den Motor, und lassen Sie diesen eine Minute lang laufen, um Restwasser vom Gerat zu entfernen.

So tauschen Sie das Motoröl aus



WARNUNG: Das Motoröl ist direkt nach dem Abstellen des Motors sehr heiß. Lassen Sie den Motor abkühlen, bevor Sie das Motoröl ablassen. Wenn Sie Motoröl auf Ihre Haut verschütten, reinigen Sie sie mit Wasser und Seife.

1. Arbeiten Sie so lange mit dem Gerät, bis der Tank leer ist.
2. Trennen Sie das Zündkabel von der Zündkerze.
3. Entfernen Sie den Öltankdeckel.
4. Stellen Sie einen Behälter unter das Gerät, um das Motoröl aufzufangen.
5. Kippen Sie das Gerät, um das Öl aus dem Öltank ablaufen zu lassen.
6. Füllen Sie ein Motoröl des Typs ein, der in *Technische Daten auf Seite 74* empfohlen wird.
7. So prüfen Sie den Ölstand. Siehe *So prüfen Sie den Ölstand auf Seite 65*.

So überprüfen Sie die Zündkerze



ACHTUNG: Verwenden Sie stets den vom Hersteller empfohlenen Zündkerzentyp! Die Verwendung eines falschen Zündkerzentyps kann zu Schäden am Gerät führen.

- Überprüfen Sie die Zündkerze, wenn der Motor nur schwache Leistung bringt, sich nur schwer starten lässt oder im Leerlauf nicht ordnungsgemäß funktioniert.
- Wenn Sie diese Anweisungen befolgen, verringern Sie die Gefahr von unerwünschtem Material an den Elektroden der Zündkerze:
 - a) Stellen Sie sicher, dass die Leerlaufdrehzahl richtig eingestellt ist.
 - b) Vergewissern Sie sich, dass das Kraftstoffgemisch korrekt ist.
 - c) Vergewissern Sie sich, dass der Luftfilter sauber ist.
- Ist die Zündkerze verschmutzt, so ist sie zu reinigen; gleichzeitig ist zu prüfen, ob der Elektrodenabstand korrekt ist, siehe *Technische Daten auf Seite 74*. (Abb. 41)
- Tauschen Sie die Zündkerze bei Bedarf aus.

So reinigen Sie den Luftfilter

1. Nehmen Sie Luftfilterdeckel ab, und entfernen Sie den Luftfilter.
2. Schlagen Sie den Filter gegen eine flache Oberfläche, um die Partikel auszuklopfen.



ACHTUNG: Verwenden Sie kein Lösungsmittel und keine Druckluft, um den Luftfilter zu reinigen.

3. Setzen Sie den Luftfilter wieder ein. Achten Sie darauf, dass der Luftfilter den Luftfilterhalter vollständig abdichtet.
4. Setzen Sie den Luftfilterdeckel wieder ein.

Hinweis: Ein Luftfilter, der über lange Zeit verwendet wurde, kann nicht vollständig gereinigt werden. Tauschen Sie den Luftfilter in regelmäßigen Abständen aus. Tauschen Sie einen beschädigten Luftfilter unbedingt aus.

So prüfen Sie die Schneid-ausrüstung



WARNUNG: Um ein unbeabsichtigtes Starten zu vermeiden, entfernen Sie das Zündkabel von der Zündkerze.



WARNUNG: Tragen Sie Schutzhandschuhe, wenn Sie an der Schneid-ausrüstung eine Wartung durchführen. Die Klinge ist sehr scharf und man schneidet sich sehr leicht.

1. Prüfen Sie die Schneid-ausrüstung auf Beschädigungen oder Risse. Wechseln Sie eine beschädigte Schneid-ausrüstung unbedingt aus.
2. Schauen Sie sich die Klinge an, um festzustellen, ob sie beschädigt oder stumpf ist.

Hinweis: Nach dem Schärfen muss die Klinge ausbalanciert werden. Lassen Sie eine Servicewerkstatt die Klinge schärfen, ersetzen und ausbalancieren. Wenn Sie auf ein Hindernis treffen, das das Produkt zum Halten bringt, ersetzen Sie die beschädigte Klinge. Lassen Sie die Werkstatt beurteilen, ob die Klinge geschliffen werden kann oder ersetzt werden muss.

So montieren Sie die Klinge

1. Bringen Sie den Klinglehalter an der Kurbelwelle des Motors an. Stellen Sie sicher, dass die Passfeder im Halter an der Passfedernut der Kurbelwelle ausgerichtet ist. (Abb. 42)
2. Montieren Sie die neue Klinge immer mit den abgewinkelten Enden in Richtung des Motors. (Abb. 43)
3. Setzen Sie einen Holzklötzchen zwischen Klinge und Gehäuse des Geräts. Ziehen Sie die Klingle schraube an, und drehen Sie sie im Uhrzeigersinn.
4. Ziehen Sie die Schraube immer mit einem Anzugmoment von 35–40 ft/lbs (47–54 Nm) an. (Abb. 44)
5. Stellen Sie sicher, dass das Zündkabel von der Zündkerze abgezogen ist.



ACHTUNG: Um ein versehentliches Starten zu vermeiden, ziehen Sie immer das Zündkabel ab und platzieren es so, dass es die Zündkerze nicht berühren kann.

6. Lassen Sie die Klinge per Hand rotieren, um sicherzustellen, dass die Rotation einwandfrei funktioniert.

So tauschen Sie das Messer aus

1. Arretieren Sie die Klinge mit einem Holzblock. (Abb. 45)
2. Entfernen Sie den Bolzen der Klinge.
3. Entfernen Sie die Klinge.
4. Prüfen Sie die Halterung und den Bolzen der Klinge, um festzustellen, ob Beschädigungen vorliegen.
5. Prüfen Sie die Motorwelle, um sicherstellen, dass sie nicht geknickt ist.
6. Wenn Sie die neue Klinge montieren, zeigen die abgewinkelten Enden der Klinge in die Richtung der Schneidwerkabdeckung. (Abb. 46)

Getriebebaugruppe – Übersicht

(Abb. 2)

1. Mulcheinsatz
2. Einsatz hinten
3. Getriebebescheibe
4. Riemenscheibenhalterung
5. Getriebeabdeckung
6. Klingenthaler
7. Riemenscheibe
8. Riemenhalter vorn
9. Ring
10. Klinge
11. Feste Unterlegscheibe
12. Sicherungsscheibe
13. Klingenschraube
14. Riemenabdeckung

So entfernen Sie den Treibriemen

1. Arbeiten Sie so lange mit dem Gerät, bis der Tank leer ist.
2. Entfernen Sie die Zündkappe von der Zündkerze.
3. Legen Sie das Gerät mit dem Schalldämpfer nach unten auf die Seite.



ACHTUNG: Wenn das Gerät mit dem Luftfilter nach unten gelegt wird, kann der Motor beschädigt werden.

7. Stellen Sie sicher, dass das Messer mit der Mitte der Motorwelle ausgerichtet ist.
8. Arretieren Sie die Klinge mit einem Holzblock. Befestigen Sie die Federscheibe und ziehen Sie die Schraube und die Unterlegscheibe mit einem Drehmoment von 47-54 Nm an. (Abb. 47)
9. Drehen Sie die Klinge mit der Hand, um sicherzustellen, dass sie sich einwandfrei dreht.



WARNUNG: Tragen Sie Sicherheitshandschuhe. Die Klinge ist sehr scharf und man schneidet sich sehr leicht.

10. Starten Sie das Produkt, um die Klinge zu prüfen. Wenn die Klinge nicht richtig befestigt ist, gibt es im Produkt Vibrationen oder das Schneidergebnis ist unbefriedigend.

4. Nehmen Sie die Antriebsabdeckung ab. (Abb. 48)
5. Entfernen Sie die Klingenschraube, die Sicherungsscheibe und die Klinge. (Abb. 49)
6. Entfernen Sie den Mulcheinsatz. (Abb. 50)
7. Entfernen Sie den hinteren Einsatz.
8. Entfernen Sie die Riemenabdeckung und den Ring. (Abb. 51)
9. Trennen Sie das Kabel vom Getriebe, und entfernen Sie die Riemenscheibe von der Riemenscheiben-Baugruppe.
10. Entfernen Sie den vorderen Riemenhalter.
11. Entfernen Sie den Treibriemen von der Getriebebescheibe.
12. Entfernen Sie die 3 Riemenscheiben von der Riemenscheiben-Baugruppe. (Abb. 52)
13. Entfernen Sie den Treibriemen vom Klingenthaler und der Riemenscheiben-Baugruppe. (Abb. 53)
14. Bringen Sie eine Feststellzange an der Antriebswelle des Getriebes an. Lösen Sie die Motorriemenscheibe mit einem 9/16"-Zoll-Schraubenschlüssel, um die Getriebebescheibe zu entfernen.
15. Entfernen Sie den Treibriemen.

Fehlerbehebung

Störung	Mögliche Ursache	Lösung
Der Motor springt nicht an.	Das Zündkabel ist nicht richtig angeschlossen.	Schließen Sie das Zündkabel an die Zündkerze an.
	Der Kraftstofftank ist leer.	Füllen Sie den Kraftstofftank mit dem richtigen Kraftstofftyp auf.
	Es befindet sich Schmutz im Vergaser oder in der Kraftstoffleitung.	Reinigen Sie den Vergaser bzw. die Kraftstoffleitung.
	Die Zündkerze ist defekt.	Korrigieren Sie den Elektrodenabstand, und reinigen oder ersetzen Sie die Zündkerze.
Der Motor stoppt nicht.	Die Arretierung ist defekt.	Ziehen Sie das Zündkabel von der Zündkerze ab. Lassen Sie die Reparatur von einer autorisierten Servicewerkstatt durchführen.
Der Motor läuft nicht rund.	Das Zündkabel ist nicht richtig angeschlossen.	Schließen Sie das Zündkabel an die Zündkerze an.
	Es befindet sich Schmutz in der Kraftstoffleitung, oder der Kraftstoff ist abgelaufen.	Reinigen Sie die Kraftstoffleitung. Füllen Sie den Kraftstofftank mit neuem Kraftstoff des richtigen Typs auf.
	Der Kraftstofftankdeckel ist verstopft.	Reinigen Sie den Kraftstofftankdeckel.
	Es befindet sich Wasser oder Schmutz im Kraftstoffsystem.	Leeren Sie den Kraftstofftank. Füllen Sie den Kraftstofftank mit neuem Kraftstoff des richtigen Typs auf.
	Der Luftfilter ist verschmutzt.	Reinigen Sie den Luftfilter.
	Der Vergaser muss eingestellt werden.	Lassen Sie den Vergaser von einem Servicehändler einstellen.
Der Motor wird zu heiß.	Der Motorölstand ist zu niedrig.	Füllen Sie Motoröl ein.
	Der Luftstrom ist zu schwach.	Reinigen Sie den Luftfilter und das Luftfiltergehäuse.
	Der Vergaser muss eingestellt werden.	Lassen Sie den Vergaser von einem Servicehändler einstellen.
Es kommt zu Fehlzündungen, wenn der Motor bei hoher Drehzahl läuft.	Der Elektrodenabstand in der Zündkerze ist zu gering.	Stellen Sie den Elektrodenabstand ein.
Der Motor läuft bei Leerlaufdrehzahl nicht gleichmäßig.	Die Zündkerze ist verschmutzt oder beschädigt, oder der Elektrodenabstand ist zu groß.	Korrigieren Sie den Elektrodenabstand, oder verwenden Sie eine andere Zündkerze.
	Der Vergaser muss eingestellt werden.	Stellen Sie den Vergaser ein.
	Der Luftfilter ist verschmutzt.	Reinigen Sie den Luftfilter.

Störung	Mögliche Ursache	Lösung
Es entstehen zu viele Schwingungen im Griff.	Eine Klinge ist locker oder nicht richtig ausgewuchtet.	Ziehen Sie die Klingenschrauben an. Tauschen Sie die Klingen bei Beschädigung aus.
	Eine Klinge ist verbogen.	Tauschen Sie die Klingen bei Beschädigung aus.
Das Gras wird nicht zu Mulch zerschnitten.	Das Gras ist feucht.	Bedienen Sie das Gerät nicht bei feuchtem Gras. Warten Sie, bis das Gras trocken ist.
	Das Gras ist zu hoch.	Mähen Sie zuerst mit einer hohen Schnitthöhe. Verringern Sie die Schnitthöhe, und mähen Sie erneut. Verringern Sie die Schnitthöhe immer nur um die Hälfte.
	Eine oder mehrere Klingen sind nicht scharf genug.	Schärfen oder ersetzen Sie die Klingen.
Das Gras wird ungleichmäßig geschnitten.	Die Räder befinden sich nicht in der richtigen Position.	Stellen Sie bei allen 4 Rädern dieselbe Schnitthöhe ein.
	Eine oder mehrere Klingen sind nicht scharf genug.	Schärfen oder ersetzen Sie die Klingen.
Das Antriebssystem funktioniert nicht ordnungsgemäß.	Der Treibriemen ist nicht ausreichend fest gespannt, oder es befindet sich Schmutz auf den Riemenscheiben oder dem Treibriemen.	Lassen Sie das Antriebssystem von einer autorisierten Servicewerkstatt warten.

Transport, Lagerung und Entsorgung

Transport und Lagerung

- Für die Lagerung und den Transport des Produkts und des Kraftstoffs ist darauf zu achten, dass keine Lecks oder Dämpfe vorhanden sind. Funken oder offene Flammen, zum Beispiel von elektrischen Geräten oder einem Boiler, können ein Feuer auslösen.
- Verwenden Sie für die Lagerung und den Transport von Kraftstoff immer zugelassene Behälter.
- Leeren Sie den Kraftstofftank, bevor Sie das Produkt über einen längeren Zeitraum einlagern. Entsorgen Sie den Kraftstoff in einer geeigneten Abfallentsorgungsstelle.
- Sichern Sie das Produkt während des Transports ab, um Schäden und Unfälle zu vermeiden.
- Bewahren Sie das Produkt in einem verschlossenen Bereich auf, um einen unerlaubten Zugriff durch Kinder oder andere Personen zu verhindern.
- Bewahren Sie das Produkt an einem trockenen und frostfreien Raum auf.

Entsorgung

- Befolgen Sie die örtlichen Recyclinganforderungen und geltenden Vorschriften.
- Entsorgen Sie alle Chemikalien, z. B. Motoröl oder Kraftstoff, in einer Servicewerkstatt oder in einer geeigneten Abfallentsorgungsstelle.
- Wenn Sie das Produkt nicht mehr benutzen, senden Sie es an einen Husqvarna Händler oder entsorgen Sie es in einer Wiederverwertungsanlage.

Technische Angaben

Technische Daten

	LC 353AWD
Motor	
Marke	Honda
Hubraum, Zoll ³ /cm ³	10,4/170
Drehzahl, U/min	2900–3200
Nennleistung des Motors, kW/PS bei U/min ²¹	3,6/4,9 bei 2900–3200
Zündanlage	
Zündkerze	NGK BPR5ES
Elektrodenabstand, Zoll/mm	0,028/0,7
Kraftstoff- und Schmiersystem	
Kraftstoff, bleifrei, minimale Oktanzahl	90 RON/87 AKI
Füllmenge Kraftstofftank, US-gal/l	0,27/1,02
Füllmenge Öltank, US-gal/l	0,14/0,53
Motoröl ²²	SAE 30/SAE 10W-30
Gewicht	
Mit leeren Tanks, lb/kg	92/41,7
Geräuschemissionen ²³	
Gemessener Schallleistungspegel dB (A)	95
Schallleistungspegel, garantiert L _{WA} dB (A)	96
Geräuschpegel ²⁴	
Schalldruckpegel am Ohr des Bedieners, dB (A)	85
Vibrationswerte ²⁵	
Griff, m/s ² mit Grasfänger/ohne Grasfänger	7/7

²¹ Die Nennleistung des Motors ist die durchschnittlich nach SAE-Standard J1349/ISO1585 gemessene Nettoleistung eines typischen Produktionsmotors, die (bei einer bestimmten Drehzahl) an das Motormodell abgegeben wird. Motoren für die Massenproduktion können von diesem Wert abweichen. Die tatsächliche Ausgangsleistung des eingebauten Motors hängt von der Betriebsdrehzahl, den Umgebungsbedingungen und anderen Werten ab.

²² Verwenden Sie ein Motoröl der Qualität SJ oder höher. Werfen Sie einen Blick auf die Viskositätstabelle im Motorhandbuch, und wählen Sie je nach erwarteter Außentemperatur die beste Viskosität aus.

²³ Umweltbelastende Geräuschemissionen, gemessen als Schallleistung (L_{WA}) gemäß EG-Richtlinie 2000/14/EG.

²⁴ Schalldruckpegel gemäß ISO 5395. Berichten zufolge liegt der Schalldruckpegel normalerweise bei einer Ausbreitungsklasse (standardmäßige Ausbreitung) von 1,2 dB (A).

²⁵ Vibrationspegel gemäß ISO 5395. Berichten zufolge liegt der Vibrationspegel normalerweise bei einer Ausbreitungsklasse (Standardabweichung) von 0,2 m/s².

	LC 353AWD
Schneldausrüstung	
Schnitthöhe, Zoll/mm	1,0-4,0/25,4-101,6
Schnittbreite, Zoll/mm	21/530
Klinge	
Artikelnummer:	586 85 96-02
Kapazität Grasfänger, ft ³ /l	2,3/65
Antrieb	
Fahrgeschwindigkeit, mph/km/h	0-3/0-4,8

Inhalt der EG-Konformitätserklärung

Wir, Husqvarna AB, SE 561 82 Huskvarna, SCHWEDEN, erklären in alleiniger Verantwortung, dass das beschriebene Gerät:

Der gelieferte mit Verbrennungsmotor betriebene und per Flurbedienung gesteuerte Rasenmäher entspricht dem Geräteexemplar, das die Prüfung durchlaufen hat.

Beschreibung	Mit Verbrennungsmotor betriebener, per Flurbedienung gesteuerter Rasenmäher
Marke	Husqvarna
Plattform/Typ/Modell	Plattform E21THV, Modell LC 353AWD.
Charge	Seriennummer ab 2019.

die folgenden EU-Richtlinien und -Vorschriften voll erfüllt:

Richtlinie/Vorschrift	Beschreibung
2006/42/EG	„über Maschinen“
2014/30/EG	„über EMV-Richtlinie“
2000/14/EU; 2005/88/EC	„über umweltbelastende Geräuschemissionen“
2011/65/EG	„Beschränkung der Verwendung bestimmter gefährlicher Stoffe“

Es gelten folgende harmonisierten Normen und/oder technischen Spezifikationen: EN ISO 12100, ISO 5395-1+A1/A2, ISO 5395-2+A1/A2, EN ISO 14982, ISO 3744, ISO 11094, EN 1032

Die im Abschnitt „Technische Daten“ in dieser Bedienungsanleitung und in der signierten EU-Konformitätserklärung angegebenen Schallwerte entsprechen der EU-Richtlinie 2000/14/EG, Anhang VI.