

# **STIHL®**

## **STIHL FW 20 - TS 700, 800**

Gebrauchsanleitung  
Instruction Manual  
Notice d'emploi  
Manual de instrucciones



Uputa za uporabu  
Skötselavvisning  
Käyttöohje  
Istruzioni d'uso  
Betjeningsvejledning  
Bruksanvisning  
Návod k použití  
Használati utasítás  
Instruções de serviço  
Návod na obsluhu  
Handleiding  
Инструкция по эксплуатации  
Lietošanas instrukcija  
Інструкція з експлуатації  
οδηγίες χρήσης  
取扱説明書  
Instrukcja użytkowania  
Kasutusjuhend  
Eksploataavimo instrukcija



- Ⓓ Gebrauchsanleitung  
1 - 4
- ⒼB Instruction Manual  
5 - 8
- Ⓕ Notice d'emploi  
9 - 12
- Ⓔ Manual de instrucciones  
13 - 16
- ⒻR Uputa za uporabu  
17 - 20
- ⒻS Skötselanvisning  
21 - 24
- ⒻFIN Käyttöohje  
25 - 28
- ⒻI Istruzioni d'uso  
29 - 32
- ⒻDK Betjeningsvejledning  
33 - 36
- ⒻN Bruksanvisning  
37 - 40
- ⒻCZ Návod k použití  
41 - 44
- ⒻH Használati utasítás  
45 - 48
- ⒻP Instruções de serviço  
49 - 52
- ⒻSK Návod na obsluhu  
53 - 56
- ⒻNL Handleiding  
57 - 60
- ⒻRUS Инструкция по  
эксплуатации  
61 - 64
- ⒻLV Lietošanas instrukcija  
65 - 68
- ⒻUA Інструкція з експлуатації  
69 - 72
- ⒻGR οδηγίες χρήσης  
73 - 76
- ⒻJ 取扱説明書  
77 - 80
- ⒻPL Instrukcja użytkowania  
81 - 84
- ⒻEST Kasutusjuhend  
85 - 88
- ⒻLT Eksploatavimo instrukcija  
89 - 92
- ⒻBG Ръководство за  
употреба  
93 - 96
- ⒻSLO Navodilo za uporabo  
97 - 100

## Indice

Carrello per trasporto	30
Montaggio	30

Originale Istruzioni d'uso

Stampato su carta candeggiata senza cloro.  
I colori di stampa contengono oli vegetali, la carta è riciclabile.

© ANDREAS STIHL AG & Co. KG, 2012  
0458-537-9921-A\_VA3.H12.  
000000856\_002\_1

**STIHL**®

FW 20 - TS 700, TS 800

Le presenti Istruzioni d'uso sono tutelate dai diritti d'autore. Tutti i diritti sono riservati, specialmente quelli di riproduzione, traduzione ed elaborazione con sistemi elettronici.

## Carrello per trasporto

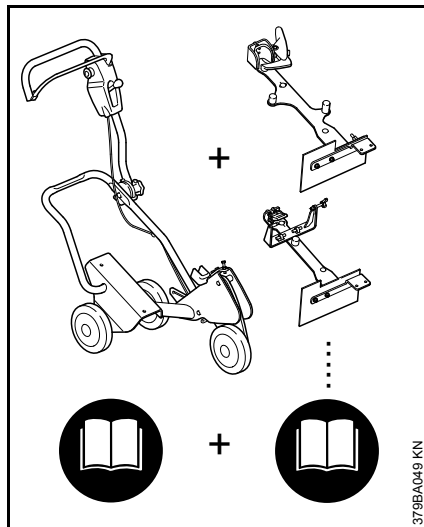

Il carrello di guida FW 20 completo è composto dall'apparecchiatura di base e dal gruppo di applicazione.

Le Istruzioni d'uso complete per il carrello di guida FW 20 sono perciò composte da 2 libretti d'uso – dell'apparecchiatura di base FW 20 e del gruppo di applicazione FW-TS.

Non mettere mai in funzione per la prima volta senza avere letto attentamente le **due** Istruzioni d'uso; conservarle con cura per la successiva consultazione.

Osservare inoltre le istruzioni d'uso della troncatrice usata.

## Montaggio

### Montaggio della sede

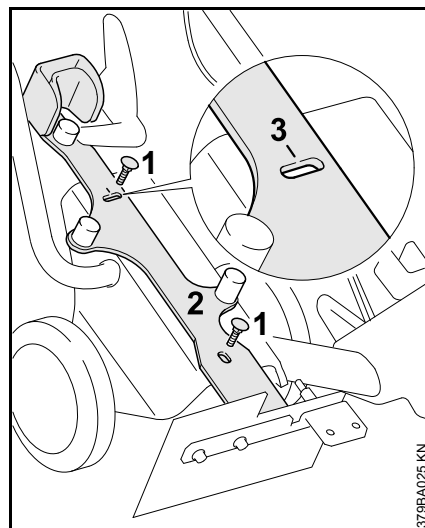

- Infilare dall'alto, attraverso le asole, le viti (1) M8x25 nella sede (2)
- Orientare la sede in modo che la tacca (3) dell'asola superiore si trovi al centro rispetto alla vite
- Avvitare e stringere il dado esagonale con rondella

### Montaggio della troncatrice

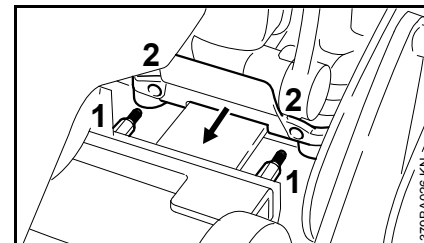

- Appoggiare la troncatrice in modo che i prigionieri (1) sporgano dentro i fori del supporto (2)

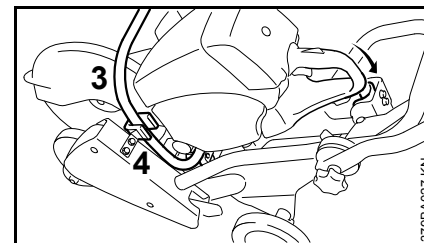

- Il manico tubolare (3) deve trovarsi nell'archetto di sostegno (4)

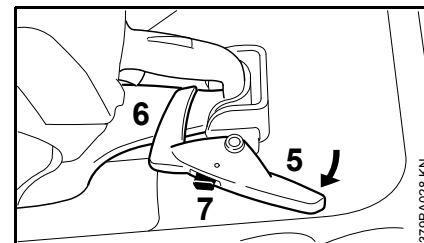

- Spostare la leva di bloccaggio (5) sopra lo scudo di protezione mano (6) e innestarla a scatto
- Il nottolino di arresto (7) si disinnesta bloccando il manico

## Montaggio del comando gas

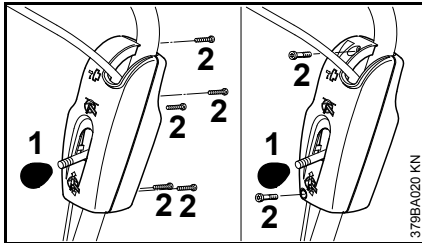

- Svitare e togliere il pomello (1) sulla leva per la regolazione della profondità di taglio
- Svitare le viti (2) e togliere il semicarter

## Montaggio del tirante gas

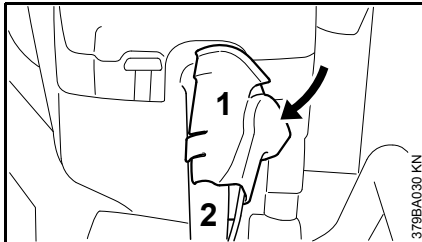

- Proveniente dal lato, innestare a scatto il porta-tirante (1) sulla maniglia (2)

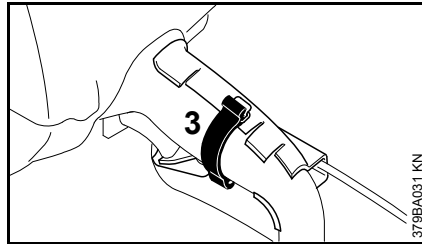

- Bloccare il porta-tirante con il nastro di gomma (3)
- Svitare il dado esagonale superiore dalla bussola filettata del tirante gas e toglierlo

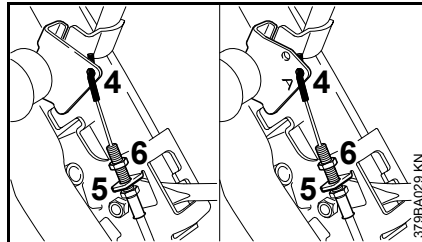

- Fare passare il nipplo del tirante gas (4) e la bussola filettata attraverso il supporto (5)
- Avvitare il dado esagonale (6)
- Agganciare il nipplo nel foro di sede (A)

## Impostazione del tirante gas

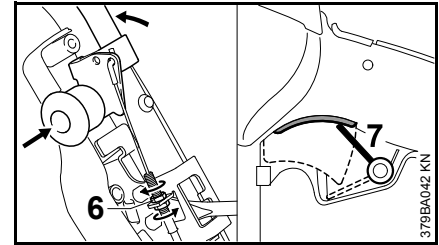

- Spostare la staffa in posizione di tutto gas
- Tendere il tirante con il dado inferiore fino ad appoggiare sull'arresto la leva (7) – grilletto in posizione di tutto gas
- Stringere il dado esagonale (6)
- Sbloccare la staffa – posizione di minimo – il grilletto della troncatrice deve trovarsi in posizione del minimo
- Ricollegare a vite i semicarter e avvitare il pomello sulla leva

## Smontaggio della troncatrice

- Premendo il nottolino della leva di bloccaggio, allontanarla dallo scudo di riparo
- staccare il nastro di gomma dal porta-tirante e rimuovere questo dalla maniglia
- Rimuovere la troncatrice

### **Taglio di prova**

---

Se dal taglio di prova la larghezza del giunto risulta molto maggiore rispetto a quella del segmento della mola (circa 1,5 volte), si deve controllare se questa è montata correttamente.

### **Trasporto**

---

Per risparmiare spazio nel trasporto, si può sbloccare l'impugnatura a stella e orientare in avanti il tubo di guida (togliere ev. il serbatoio dell'acqua montato).