

RCA 20.0

STIHL



2 - 28	Gebrauchsanleitung
28 - 53	Instruction Manual
53 - 80	Manual de instrucciones
80 - 104	Skötselföreläsning
104 - 128	Käyttöohje
128 - 152	Betjeningsvejledning
152 - 177	Bruksanvisning
177 - 202	Návod k použití
202 - 228	Használati utasítás
228 - 256	Instruções de serviço
256 - 285	Инструкция по эксплуатации
285 - 311	Instrukcja użytkowania
311 - 342	Ръководство за употреба
342 - 368	Instrucțiuni de utilizare





Robert Olma, Vice President, Regulatory Affairs
& Global Governmental Relations

25 Addresses

www.stihl.com

Índice

1	Prólogo.....	53
2	Informaciones relativas a estas instrucciones para la reparación.....	53
3	Sinopsis.....	54
4	Indicaciones relativas a la seguridad.....	56
5	Preparar la hidrolimpiadora para el trabajo.....	64
6	Cargar el acumulador y LEDs.....	65
7	Ensamblar la hidrolimpiadora.....	66
8	Conectar a una fuente de agua.....	67
9	Colocar y sacar el acumulador.....	69
10	Conectar y desconectar la hidrolimpiadora.....	69
11	Comprobar la hidrolimpiadora y el acumulador.....	69
12	Trabajar con la hidrolimpiadora.....	70
13	Después del trabajo.....	72
14	Transporte.....	72
15	Almacenamiento.....	72
16	Limpiar.....	73
17	Mantenimiento.....	74
18	Reparación.....	74
19	Subsanar las perturbaciones.....	74
20	Datos técnicos.....	77
21	Piezas de repuesto y accesorios.....	78
22	Gestión de residuos.....	79
23	Declaración de conformidad UE.....	79
24	Declaración de conformidad UKCA.....	79
25	Direcciones.....	80

1 Prólogo

Distinguidos clientes,

Nos alegramos de que se hayan decidido por STIHL. Desarrollamos y confeccionamos nuestros productos en primera calidad y con arreglo a las necesidades de nuestros clientes. De esta manera conseguimos elaborar productos altamente fiables incluso en condiciones de esfuerzo extremas.

STIHL también presta un Servicio Postventa de primera calidad. Nuestros comercios especializados garantizan un asesoramiento e instrucciones competentes así como un amplio asesoramiento técnico.

STIHL se declara expresamente a favor de tratar la naturaleza de forma sostenible y responsable. Estas instrucciones de servicio pretenden asistirle para hacer un uso ecológico y seguro de su producto STIHL durante toda su vida útil.

Le agradecemos su confianza y le deseamos que disfrute de su producto STIHL.



Dr. Nikolas Stihl

IMPORTANTE: LEER ANTES DE USAR Y GUARDAR.

2 Informaciones relativas a estas instrucciones para la reparación

2.1 Documentación vigente

Rigen las normas de seguridad locales.

- ▶ Además de este manual de instrucciones, se deben leer detenidamente y con máxima atención los siguientes documentos:
 - Información de seguridad sobre acumuladores STIHL y productos con acumulador incorporado: www.stihl.com/safety-data-sheets
 - Manual de instrucciones y embalaje del accesorio empleado
 - Manual de instrucciones y embalaje del detergente utilizado

2.2 Marca de las indicaciones de advertencia en el texto

 **PELIGRO**

- La indicación hace referencia a peligros que pueden provocar lesiones graves o la muerte.
 - ▶ Con las medidas mencionadas se pueden evitar lesiones graves o mortales.

! ADVERTENCIA

- La indicación hace referencia a peligros que **pueden** provocar lesiones graves o la muerte.
 - ▶ Con las medidas mencionadas se pueden evitar lesiones graves o mortales.

INDICACIÓN

- La indicación hace referencia a peligros que pueden provocar daños materiales.
 - ▶ Con las medidas mencionadas se pueden evitar daños materiales.

2.3 Símbolos en el texto



Este símbolo remite a un capítulo de este manual de instrucciones.

3 Sinopsis

3.1 Hidrolimpiadora

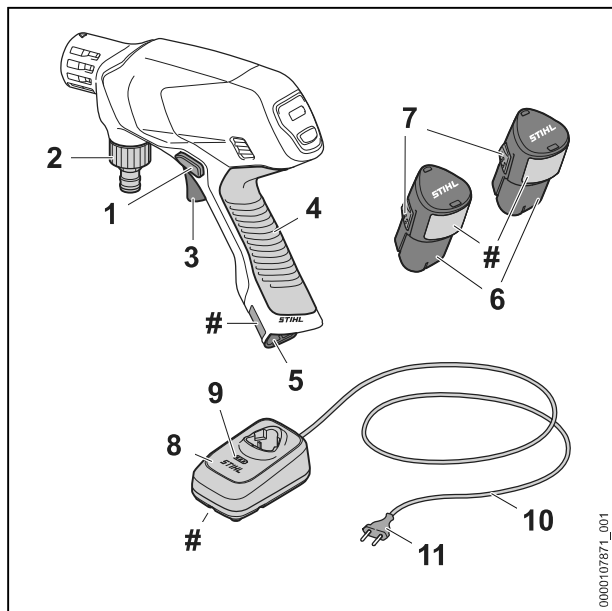

- 1 Corredera de bloqueo**
La corredera de bloqueo desbloquea la palanca de mando.
- 2 Racor**
El racor sirve para acoplar la manguera de agua.
- 3 Palanca de mando**
La palanca de mando conecta y desconecta la hidrolimpiadora.
- 4 Empuñadura de mando**
La empuñadura de mando sirve para manejar, sujetar y guiar la hidrolimpiadora.

- 5 Cavity para el acumulador**
La cavity para el acumulador aloja el acumulador.
 - 6 Acumulador**
El acumulador suministra la energía a la hidrolimpiadora.
 - 7 Gancho de sujeción**
El gancho de sujeción mantiene el acumulador en su cavity.
 - 8 Cargador**
El cargador carga el acumulador.
 - 9 LEDs**
Los LEDs indican el estado de carga del acumulador y las anomalías.
 - 10 Cable de conexión**
El cable de conexión conecta el cargador al enchufe.
 - 11 Clavija**
El enchufe de red une el cable de conexión a una caja de enchufe
- # **Placa de características con número de máquina**

3.2 Panel de mando

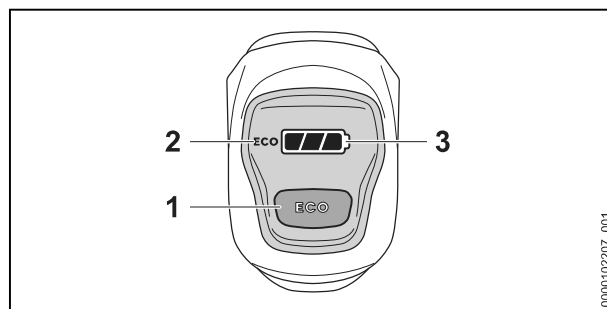

- 1 Pulsador ECO**
El pulsador inicia y para el modo ECO.
- 2 Indicación de la pantalla eco**
La indicación de la pantalla muestra el servicio ECO.
- 3 Indicación de la pantalla**
La indicación de la pantalla muestra el estado de carga del acumulador y las averías.

3.3 Accesorios

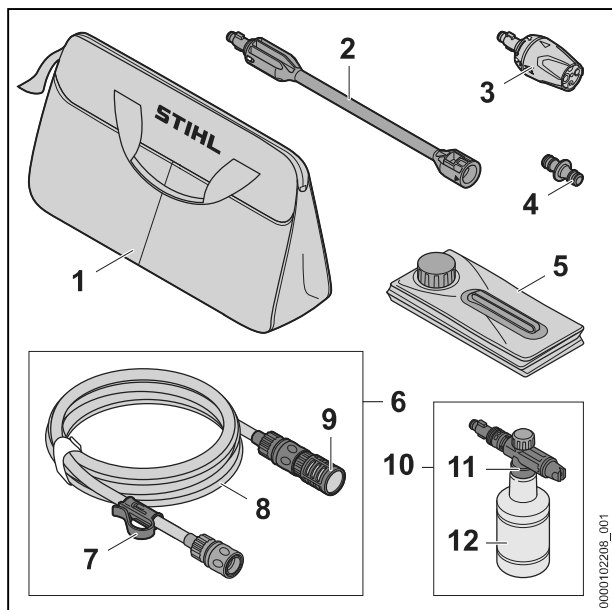

1 Bolsa

La bolsa sirve para transportar y guardar la hidrolimpiadora, los accesorios, el acumulador y el cargador.

2 Tubo de proyección

El tubo de proyección conecta la hidrolimpiadora con la tobera.

3 Tobera multifuncional

La tobera multifuncional se compone de una tobera de chorro plano, una tobera de rotor, una tobera de chorro estrecho y una tobera para regar.

4 Adaptador

El adaptador une la manguera de agua del juego de aspiración y la manguera de agua de la toma de agua.

5 Recipiente plegable

El recipiente plegable se utiliza como depósito de agua en el servicio de aspiración.

6 Juego de aspiración

El juego de aspiración se utiliza para aspirar agua del recipiente plegable, de cubas de agua de lluvia, cisternas y de aguas corrientes o agua estancada.

7 Clip

El clip asegura la manguera de agua y la ventosa en el recipiente plegable para que no se salga.

8 Tubo flexible de agua

La manguera de agua conecta la hidrolimpiadora a la toma de agua.

9 Ventosa

La ventosa filtra el agua aspirada.

10 Equipo pulverizador

El equipo pulverizador sirve para limpiar con detergentes.

11 Tobera pulverizadora

La tobera pulverizadora mezcla el detergente con el agua.

12 Botella

La botella contiene el detergente.

3.4 Símbolos

Los símbolos pueden estar en la hidrolimpiadora, en el accesorio, en el acumulador y en el cargador y significan lo siguiente:

En esta posición, la tobera de chorro plano está ajustada en la tobera múltiple.

En esta posición, la tobera de rotor está ajustada en la tobera múltiple.

En esta posición, la boquilla de chorro estrecho está ajustada en la tobera múltiple.

En esta posición, la tobera para regar está ajustada en la tobera múltiple.

En esta posición, el accesorio está desbloqueado.

En esta posición, el accesorio está encastado.

Este producto se utiliza con un acumulador STIHL. Los acumuladores admisibles se indican en este manual de instrucciones.

Este acumulador se carga con un cargador STIHL. Los cargadores autorizados se indican en este manual de instrucciones.

Nivel de potencia acústica garantizado según la directriz 2000/14/CE en dB(A) para que las emisiones sonoras de los productos sean equiparables.

El dato junto al símbolo indica el contenido de energía del acumulador según la especificación del fabricante de las células. El contenido de energía disponible en la aplicación es más bajo.

Trabajar con el aparato eléctrico en locales cerrados y secos.

No desechar este producto con la basura doméstica.

Leer detenidamente y con máxima atención el manual de instrucciones y guardarlo.

STIHL Estos símbolos caracterizan las piezas de repuesto STIHL originales y los accesorios originales STIHL.

4 Indicaciones relativas a la seguridad

4.1 Símbolos de advertencia

4.1.1 Hidrolimpiadora

Los símbolos de advertencia en la hidrolimpiadora significan lo siguiente:



Tener en cuenta las indicaciones de seguridad y sus respectivas medidas.



Leer detenidamente y con máxima atención el manual de instrucciones y guardarlo.



Ponerse gafas protectoras.



No conectar la hidrolimpiadora directamente a la red de agua potable.



Sacar el acumulador durante las interrupciones de los trabajos, el transporte, cuando se guarde y se realicen trabajos de mantenimiento o reparación.

4.1.2 Acumulador

Los símbolos de advertencia en el acumulador significan lo siguiente:



Tener en cuenta las indicaciones de seguridad y sus respectivas medidas.



Leer detenidamente y con máxima atención el manual de instrucciones y guardarlo.



Proteger el acumulador del calor y el fuego.



No sumergir el acumulador en líquidos.

4.1.3 Cargador

Los símbolos de advertencia en el cargador significan lo siguiente:



Tener en cuenta las indicaciones de seguridad y sus respectivas medidas.



Leer detenidamente y con máxima atención el manual de instrucciones y guardarlo.



Proteger el cargador contra la lluvia y la humedad.

4.2 Uso previsto

La hidrolimpiadora STIHL RCA 20.0 se utiliza para limpiar alrededor de la casa, por ejemplo, muebles de jardín, bicicletas, juguetes, barba-coas, cubos de basura y vehículos o para hacer una limpieza móvil.

La hidrolimpiadora no es adecuada para el uso industrial.

La hidrolimpiadora no se deberá utilizar bajo la lluvia.

El acumulador STIHL AS suministra la energía a la hidrolimpiadora.

Este cargador carga el acumulador STIHL AS: STIHL ALS 31, AL 1, AL 5, AL 5-2.

⚠ ADVERTENCIA

- En caso de que la hidrolimpiadora no se utilice de forma adecuada, las personas pueden sufrir lesiones graves o mortales y se pueden producir daños materiales.

- ▶ Utilizar la hidrolimpiadora tal y como se especifica en este manual de instrucciones.

La hidrolimpiadora STIHL RCA 20.0 no es adecuada para las siguientes aplicaciones:

- Limpieza de cemento a base de amianto y superficies similares
- Limpieza de superficies que están pintadas o lacadas con pinturas que contienen plomo
- Limpieza de superficies que entran en contacto con alimentos

⚠ ADVERTENCIA

- Los acumuladores y cargadores no autorizados por STIHL para la hidrolimpiadora pueden originar incendios y explosiones. Las personas pueden resultar gravemente heridas o morir y se pueden producir daños materiales.

- ▶ Utilizar la hidrolimpiadora con un acumulador STIHL AS.

- ▶ Cargar el acumulador STIHL AS con el siguiente cargador:

STIHL ALS 31, AL 1, AL 5, AL 5-2.

- En el caso de que la hidrolimpiadora, el acumulador o el cargador no se utilicen de forma adecuada, las personas pueden sufrir lesiones

graves o mortales y se pueden producir daños materiales.

- ▶ Utilizar la hidrolimpiadora, el acumulador y el cargador tal y como se especifica en este manual de instrucciones.

4.3 Requisitos para el usuario

⚠ ADVERTENCIA

- Los usuarios no instruidos no pueden detectar o calcular los peligros de la hidrolimpiadora, el acumulador y el cargador. El usuario u otras personas pueden resultar gravemente heridos o morir.



- ▶ Leer detenidamente y con máxima atención el manual de instrucciones y guardarlo.

- ▶ En caso de prestar la hidrolimpiadora, el acumulador o el cargador a otra persona: entregarle el manual de instrucciones.
- ▶ Asegurarse de que el usuario cumpla los siguientes requisitos:
 - El usuario está descansado.
 - Esta máquina y el acumulador no los deberán utilizar personas (incluidos niños) con capacidades físicas, sensoriales o mentales limitadas o con falta de experiencia o conocimientos.
 - El usuario puede reconocer y evaluar los peligros de la hidrolimpiadora y el acumulador.
 - El usuario es mayor de edad o se está formando profesionalmente bajo tutela en el marco de las normativas nacionales.
 - El usuario ha recibido instrucciones de un distribuidor especializado STIHL o una persona especializada antes de trabajar por primera vez con la hidrolimpiadora.
 - El usuario no está bajo los efectos del alcohol, medicamentos o drogas.
- ▶ En caso de dudas: acudir a un distribuidor especializado STIHL.

4.4 Ropa y equipamiento

⚠ ADVERTENCIA

- Durante el trabajo pueden salir disparados hacia arriba objetos a alta velocidad. El operario puede resultar lesionado.



- ▶ Ponerse gafas protectoras muy pegadas. Las gafas protectoras adecuadas están verificadas según la norma EN 166 o EN ISO 16321 o según las normativas nacionales y

se pueden adquirir en un comercio con la correspondiente marcación.

- ▶ Ponerse una prenda ceñida de manga larga y pantalones largos.
- Durante el trabajo pueden formarse aerosoles. Los aerosoles inhalados pueden dañar la salud y provocar reacciones alérgicas.
 - ▶ Realizar una evaluación de riesgos dependiendo de las superficies a limpiar y su entorno.
 - ▶ Si de la evaluación de riesgos de desprende que se forman aerosoles: ponerse una mascarilla de protección contra el polvo de la clase de protección FFP2 o de una clase de protección equivalente.
- Si el operario lleva calzado no adecuado, se puede resbalar. El operario puede resultar lesionado.
 - ▶ Ponerse calzado resistente y cerrado con suela adherente.

4.5 Sector de trabajo y entorno

4.5.1 Hidrolimpiadora

⚠ ADVERTENCIA

- Las personas ajenas, los niños y los animales no pueden detectar ni calcular los peligros de la hidrolimpiadora y los objetos despedidos hacia arriba. Las personas ajenas, los niños y los animales pueden sufrir lesiones graves y daños materiales.
 - ▶ Las personas ajenas, los niños y los animales deben mantenerse alejados de la zona de trabajo.
 - ▶ No dejar la hidrolimpiadora sin vigilancia.
 - ▶ Asegurarse de que los niños no puedan jugar con la hidrolimpiadora.
- En el caso de estar trabajando bajo la lluvia o en un ambiente húmedo, se puede producir una descarga eléctrica. El usuario puede sufrir lesiones y la hidrolimpiadora se puede dañar.
 - ▶ No trabajar con lluvia.
 - ▶ Colocar la hidrolimpiadora, de manera que no se moje.
- Los componentes eléctricos de la hidrolimpiadora pueden generar chispas. En entornos fácilmente inflamables o explosivos, las chispas pueden provocar incendios y explosiones. Las personas pueden resultar gravemente heridas o morir.
 - ▶ No trabajar en un entorno fácilmente inflamable o explosivo.

4.5.2 Acumulador

⚠ ADVERTENCIA

- Las personas ajenas a la máquina, los niños y los animales no pueden detectar ni calcular los peligros que encierra el acumulador. Las personas no implicadas, los niños y los animales pueden sufrir lesiones graves.
 - ▶ Mantener alejados a personas ajenas, a los niños y los animales.
 - ▶ No dejar el acumulador sin vigilancia.
 - ▶ Asegurarse de que los niños no puedan jugar con el acumulador.
- El acumulador no está protegido contra todas las influencias ambientales. Si el acumulador está expuesto a determinadas influencias ambientales, este puede prender fuego, explotar o dañarse de forma irreparable. Las personas pueden sufrir lesiones y se pueden producir daños materiales.



- ▶ Proteger el acumulador del calor y el fuego.
- ▶ No tirar los acumuladores al fuego.
- ▶ No cargar, utilizar ni guardar el acumulador a temperaturas que excedan las indicadas, 20.5.



- ▶ No sumergir el acumulador en líquidos.
- ▶ Mantener el acumulador apartado de pequeños objetos metálicos.
- ▶ No someter el acumulador a alta presión.
- ▶ No someter el acumulador a microondas.
- ▶ Proteger el acumulador contra productos químicos y sales.

4.5.3 Cargador

⚠ ADVERTENCIA

- Las personas ajenas y los niños no pueden identificar ni calcular los peligros del cargador ni de la corriente eléctrica. Las personas ajenas, los niños y los animales pueden sufrir lesiones graves o mortales.
 - ▶ Mantener alejados a personas ajenas, a los niños y los animales.
 - ▶ Asegurarse de que los niños no puedan jugar con el cargador.
- El cargador no está protegido contra el agua. En el caso de estar trabajando bajo la lluvia o en un ambiente húmedo, se puede producir una descarga eléctrica. El usuario puede sufrir lesiones y el cargador se puede dañar.



- ▶ No trabajar bajo la lluvia ni en un entorno húmedo.

- El cargador no está protegido contra todas las influencias ambientales. Si el cargador está expuesto a determinadas influencias ambientales, puede prender fuego o explotar. Las personas pueden sufrir lesiones graves y se pueden producir daños materiales.
 - ▶ Trabajar con el cargador solo en locales cerrados y secos.
 - ▶ No manejar el cargador en un entorno fácilmente inflamable ni en un entorno explosivo.
 - ▶ No manejar el cargador sobre una base fácilmente inflamable.
 - ▶ No utilizar ni guardar el cargador fuera de los límites de temperatura indicados, 20.5.
- Las personas pueden tropezar con el cable de conexión. Las personas pueden sufrir lesiones y se puede dañar el cargador.
 - ▶ Tender el cable de conexión plano en el suelo.

4.6 Estado seguro

4.6.1 Hidrolimpiadora

La hidrolimpiadora se encuentra en un estado seguro cuando se cumplen las siguientes condiciones:

- La hidrolimpiadora esta intacta.
- El asidero, los acoplamientos y los accesorios están intactos.
- Los accesorios están montados correctamente.
- La hidrolimpiadora está limpia.
- Los accesorios están limpios.
- Los elementos de mando funcionan y no han sido modificados.
- Se han montado accesorios originales de STIHL para esta hidrolimpiadora.

⚠ ADVERTENCIA

- En un estado que no sea seguro, es posible que ciertos componentes ya no funcionen correctamente y se desactiven dispositivos de seguridad. Las personas pueden resultar gravemente heridas o morir.
 - ▶ Trabajar con una hidrolimpiadora que no esté defectuosa.
 - ▶ Trabajar con acoplamientos que no estén dañados y accesorios intactos.
 - ▶ Montar los accesorios tal y como se especifica en este manual de instrucciones.

- ▶ Si la hidrolimpiadora está sucia: limpiarla.
- ▶ Si los accesorios están sucios: limpiarlos.
- ▶ Si la cavidad para el acumulador está mojada o húmeda: dejarla secar.
- ▶ No modificar la hidrolimpiadora.
- ▶ Si los elementos de mando no funcionan: no trabajar con la hidrolimpiadora.
- ▶ Montar accesorios originales STIHL para esta hidrolimpiadora.
- ▶ Montar los accesorios, tal y como se especifica en este manual de instrucciones o en el manual de instrucciones del accesorio correspondiente.
- ▶ No introducir objetos en las aberturas de la hidrolimpiadora.
- ▶ Sustituir las placas de características que estén desgastadas o dañadas.
- ▶ En caso de dudas: acudir a un distribuidor especializado STIHL.

4.6.2 Acumulador

El acumulador se encuentra en un estado seguro, cuando se cumplen las siguientes condiciones:

- El acumulador está intacto.
- El acumulador está limpio y seco.
- El acumulador funciona y no se ha modificado.

⚠ ADVERTENCIA

- En un estado inseguro, el acumulador ya no puede funcionar de forma segura. Las personas pueden sufrir lesiones graves.
 - ▶ Trabajar con un acumulador que no esté defectuoso y que funcione bien.
 - ▶ No cargar un acumulador dañado o defectuoso.
 - ▶ Si el acumulador está sucio: limpiarlo.
 - ▶ Si el acumulador está mojado o húmedo: dejarlo secar,  20.6.
 - ▶ No modificar el acumulador.
 - ▶ No introducir objetos en las aberturas del acumulador.
 - ▶ No unir nunca los contactos eléctricos del acumulador con objetos de metal ni cortocircuitarlos.
 - ▶ No abrir el acumulador.
 - ▶ Sustituir los rótulos de indicación que estén desgastados o dañados.
- De un acumulador dañado puede salir líquido. En caso de que el líquido entre en contacto con la piel o los ojos, se pueden irritar.
 - ▶ Evitar el contacto con el líquido.
 - ▶ Si se ha producido contacto con la piel, lavarse las zonas de la piel afectadas con agua abundante y jabón.

- ▶ Si se ha producido contacto con los ojos, enjuagarlos durante, al menos, 15 minutos con agua abundante y acudir al médico.
- Un acumulador dañado o defectuoso puede oler, echar humo o arder de forma poco corriente. Las personas pueden sufrir lesiones graves o mortales y se pueden producir daños materiales.
 - ▶ Si el acumulador huele o echa humo de forma poco corriente: no utilizar el acumulador y mantenerlo alejado de materiales inflamables.
 - ▶ Si el acumulador se está quemando: intentar apagarlo con un extintor o agua.

4.6.3 Cargador

El cargador se encuentra en un estado seguro si se cumplen las siguientes condiciones:

- El cargador no está dañado.
- El cargador está limpio y seco.

⚠ ADVERTENCIA

- En un estado inseguro, los componentes pueden dejar de funcionar correctamente y los dispositivos de seguridad se desactivan. Las personas pueden sufrir lesiones graves o mortales.
 - ▶ Emplear un cargador que no esté dañado.
 - ▶ Si el cargador está sucio o mojado, limpiarlo y dejarlo secar.
 - ▶ No modificar el cargador.
 - ▶ No introducir objetos en las aberturas del cargador.
 - ▶ No unir nunca los contactos eléctricos del cargador con objetos de metal ni cortocircuitarlos.
 - ▶ No abrir el cargador.

4.7 Trabajos

⚠ ADVERTENCIA

- En determinadas situaciones, el operario ya no puede trabajar de forma concentrada. El operario puede tropezar, caerse y resultar gravemente lesionado.
 - ▶ Trabajar de forma tranquila y prudente.
 - ▶ Si las condiciones de luz y de visibilidad son deficientes: no trabajar con la hidrolimpiadora.
 - ▶ Manejar solo una persona la hidrolimpiadora.
 - ▶ Prestar atención a los obstáculos.
 - ▶ Trabajar de pie sobre el suelo y mantener el equilibrio. Si se tiene que trabajar en alturas, utilizar una plataforma elevadora de trabajo o un andamio seguro.

- ▶ Si se perciben signos de cansancio, hacer una pausa.
- Si la hidrolimpiadora cambia durante el trabajo o se comporta de forma no habitual, puede que no esté en un estado seguro. Las personas pueden sufrir lesiones graves y se pueden producir daños materiales.
 - ▶ Finalizar el trabajo, quitar el acumulador y acudir a un distribuidor especializado STIHL.
 - ▶ No se debe cubrir la hidrolimpiadora para proporcionar un intercambio adecuado de aire de refrigeración.
- Cuando se suelta la palanca de mando, se desconecta automáticamente la bomba de alta presión y ya no fluye agua de la tobera. La hidrolimpiadora está encendida en modo de espera y sigue conectada. En caso de presionar la palanca de mando, la bomba de alta presión se vuelve a conectar automáticamente y el agua fluye de la tobera. Las personas pueden sufrir lesiones graves y se pueden producir daños materiales.
 - ▶ Cuando no se esté trabajando: bloquear la palanca de mando.
 - ▶ Sacar el acumulador.
- El agua se puede congelar en la superficie a limpiar y en los componentes de la hidrolimpiadora a temperaturas inferiores a 0 °C. El operario puede tropezar, caerse o sufrir lesiones graves. Se pueden producir daños materiales.
 - ▶ No utilizar la hidrolimpiadora a temperaturas inferiores a 0 °C.
- En caso de que se trabaje en altura, se pueden caer la hidrolimpiadora o los accesorios. Las personas pueden sufrir lesiones graves y se pueden producir daños materiales.
 - ▶ Utilizar una plataforma elevadora o una estructura segura.
 - ▶ Asegurar la hidrolimpiadora y los accesorios para que no se caigan.
- El chorro de agua puede soltar fibras de amianto de las superficies. Las fibras de amianto al secarse se pueden distribuir en el aire y respirarse. Inhalar fibras de amianto puede perjudicar la salud.
 - ▶ No limpiar superficies que contengan amianto.
- El chorro de agua puede limpiar aceite de vehículos y máquinas. El agua con contenido en aceite puede entrar en la tierra, en el agua o en las canalizaciones. Se pone en peligro el medio ambiente.
- ▶ Limpiar los vehículos o las máquinas solo en el lugar con un separador de aceite en el desagüe.
- El chorro de agua, en combinación con pintura con plomo, puede formar aerosoles y agua que contengan plomo. Los aerosoles y el agua con contenido de plomo pueden penetrar en la tierra, en aguas estancadas o en la canalización. Los aerosoles inhalados pueden dañar la salud y provocar reacciones alérgicas. Se pone en peligro el medio ambiente.
 - ▶ No limpiar superficies pintadas con pintura que contiene plomo o superficies lacadas.
- El chorro de agua puede dañar superficies sensibles. Se pueden producir daños materiales.
 - ▶ No limpiar las superficies sensibles con la tobera de rotor.
 - ▶ Limpiar las superficies delicadas de goma, tejido, madera y materiales similares con menor presión de trabajo y mayor distancia.
- En caso de que la tobera multifuncional se sumerja en agua sucia durante el trabajo y se ponga en funcionamiento, se puede dañar dicha tobera.
 - ▶ No trabajar con la tobera multifuncional en agua sucia.
 - ▶ En el caso de lavar un depósito, vaciarlo y dejar fluir el agua durante la limpieza.
- Los fluidos fácilmente inflamables y explosivos aspirados pueden provocar incendios y explosiones. Las personas pueden resultar gravemente heridas o morir.
 - ▶ No aspirar o aplicar líquidos fácilmente inflamables o explosivos.
- Los fluidos tóxicos, irritantes o corrosivos pueden perjudicar la salud y dañar los componentes de la hidrolimpiadora. Las personas pueden resultar gravemente heridas o morir y se pueden producir daños materiales.
 - ▶ No aspirar o aplicar líquidos tóxicos, irritantes o corrosivos.
- El fuerte chorro de agua puede lesionar gravemente a personas y animales y producir daños materiales.
 - ▶ No dirigir el chorro de agua hacia personas o animales.
 - ▶ No dirigir el chorro de agua hacia lugares poco visibles.
 - ▶ No limpiar la ropa mientras se lleva puesta.
 - ▶ No limpiar los zapatos mientras se llevan puestos.
- En caso de que entren en contacto con el agua los equipos eléctricos, las conexiones eléctricas, tomas de corriente y cables conductores de corriente, se puede producir una

descarga eléctrica. Las personas pueden resultar gravemente heridas o morir.

- ▶ No dirigir el chorro de agua a instalaciones eléctricas, conexiones eléctricas, enchufes o cables de corriente.
- En caso de que los aparatos eléctricos entren en contacto con agua, se puede producir una descarga eléctrica. El usuario puede sufrir lesiones graves o morir y pueden producirse daños materiales.
 - ▶ No dirigir el chorro de agua hacia aparatos eléctricos.
 - ▶ Los aparatos eléctricos deben mantenerse alejados de la zona de trabajo.
- Una manguera de agua erróneamente tendida se puede dañar, pudiendo hacer tropezar a personas con la misma. Las personas pueden sufrir lesiones y la manguera de agua se puede dañar.
 - ▶ No dirigir el chorro de agua a la manguera de agua.
 - ▶ Tender la manguera de agua y señalarla de manera que las personas no puedan tropezar con ella.
 - ▶ Tender la manguera de agua de manera que no esté tensa ni enredada.
 - ▶ Tender la manguera de agua de manera que no se dañe, se pliegue o se aplaste o roce.
 - ▶ Proteger la manguera de agua del calor, el aceite y los productos químicos.
- El chorro de agua fuerte provoca fuerzas de reacción. Debido a las fuerzas de reacción que se generan, el operario puede perder el control sobre la hidrolimpiadora. El operario puede sufrir lesiones graves y pueden producirse daños materiales.
 - ▶ Sujetar la hidrolimpiadora.
 - ▶ Trabajar tal y como se especifica en este manual de instrucciones.

4.8 Detergente

⚠ ADVERTENCIA

- En caso de que el detergente entre en contacto con la piel o los ojos, estos se pueden irritar.
 - ▶ Tener en cuenta las instrucciones de uso del detergente.
 - ▶ Evitar el contacto con detergentes.
 - ▶ Si se ha producido contacto con la piel, lavarse las zonas de la piel afectadas con agua abundante y jabón.
 - ▶ Si se ha producido un contacto con los ojos, enjuagarlos durante, al menos,

15 minutos con agua abundante y acudir al médico.

- Los detergentes de limpieza erróneos o no adecuados pueden dañar la hidrolimpiadora o la superficie del objeto a limpiar y el medio ambiente.
 - ▶ STIHL recomienda utilizar detergentes originales de STIHL.
 - ▶ Tener en cuenta las instrucciones de uso del detergente.
 - ▶ En caso de dudas: acudir a un distribuidor especializado STIHL.

4.9 Conectar el agua

⚠ ADVERTENCIA

- Cuando se libere la palanca de la pistola de proyección habrá golpe de retroceso en la manguera de agua. Con un golpe de retroceso el agua sucia puede volver a la red de agua potable. El agua potable podría contaminarse.



- ▶ No conectar la hidrolimpiadora directamente a la red de agua potable.
- ▶ Tener en cuenta las indicaciones de la empresa suministradora de agua. En caso necesario, utilizar una separación del sistema reglamentario (p. ej., un dispositivo antirretorno) en la conexión a la red de agua potable.
- El agua sucia o con contenido en arena puede dañar los componentes de la hidrolimpiadora.
 - ▶ Utilizar agua limpia.
 - ▶ En caso de utilizar agua sucia o con contenido en arena: utilizar la hidrolimpiadora junto con el juego de aspiración STIHL con un filtro de agua integrado.
- En caso de utilizar la hidrolimpiadora con demasiado poca agua, los componentes de la hidrolimpiadora se pueden dañar.
 - ▶ Abrir completamente el grifo de agua.
 - ▶ Asegurarse de que la hidrolimpiadora tenga la suficiente alimentación de agua,  20.

4.10 Cargar

⚠ ADVERTENCIA

- Durante la carga, un cargador dañado o averiado puede oler o echar humo de forma no acostumbrada. Las personas pueden sufrir lesiones y se pueden producir daños materiales.
 - ▶ Retirar el enchufe de la red de la caja de enchufe.

- El cargador se puede sobrecalentar e incendiarse si la disipación de calor es insuficiente. Las personas pueden sufrir lesiones graves o mortales y se pueden producir daños materiales.
 - ▶ No cubrir el cargador.

4.11 Realizar las conexiones eléctricas

El contacto con componentes con corriente puede producirse por las siguientes causas:

- El cable de conexión o el cable de prolongación está dañado.
- El enchufe a la red del cable de conexión o del cable de prolongación está dañado.
- La caja de enchufe no está correctamente instalada.

⚠ PELIGRO

- El contacto con componentes conductores de corriente puede producir una descarga eléctrica. El usuario puede sufrir lesiones graves o mortales.
 - ▶ Asegurarse de que el cable de conexión, el cable de prolongación y el enchufe a la red no estén dañados.



Si el cable de conexión o el cable de prolongación están dañados:

- ▶ No tocar los puntos dañados.
- ▶ Desenchufar el cable de red eléctrica de la toma de corriente.
- ▶ Asir el cable de conexión, el cable de prolongación y su enchufe de red con las manos secas.
- ▶ Insertar la clavija del cable de conexión o del cable de prolongación en una toma de corriente instalada y asegurada correctamente con un contacto de toma a tierra.
- ▶ Conectar el cargador mediante un interruptor diferencial (30 mA, 30 ms).
- Un cable de prolongación dañado o no adecuado puede provocar una descarga eléctrica. Las personas pueden sufrir lesiones graves o mortales.
 - ▶ Emplear un cable de prolongación con la sección de cable correcta,  20.4.

⚠ ADVERTENCIA

- Durante la carga, una tensión de red o una frecuencia de red errónea puede originar una sobretensión en el cargador. El cargador se puede dañar.
 - ▶ Asegurarse de que la tensión y la frecuencia de la red eléctrica coincidan con las indicaciones que figuran en la placa de características del cargador.

- Si el cargador está conectado a una caja de enchufes múltiples, durante la carga se pueden sobrecargar los componentes eléctricos. Los componentes se pueden calentar y provocar un incendio. Las personas pueden sufrir lesiones graves o mortales y se pueden producir daños materiales.
 - ▶ Asegurarse de que los datos de potencia de la caja de enchufes múltiples no se vean sobrepasados por los datos que figuran en la placa de características del cargador sumados a los datos de todos los aparatos eléctricos conectados a dicha caja de enchufes.
- Un cable de conexión y un cable de prolongación mal tendidos se pueden dañar, pudiendo hacer, además, que las personas tropiecen con ellos. Las personas pueden sufrir lesiones y el cable de conexión o el cable de prolongación se puede dañar.
 - ▶ Tender el cable de conexión y el cable de prolongación y marcarlos para que las personas no puedan tropezar con ellos.
 - ▶ Tender el cable de conexión y el cable de prolongación, de manera que no se tensen ni se enreden.
 - ▶ Tender el cable de conexión y el cable de prolongación, de manera que no se dañen, se doblen, se aplasten ni se rocen.
 - ▶ Proteger el cable de conexión y el cable de prolongación del calor, el aceite y los productos químicos.
 - ▶ Tender el cable de conexión y el cable de prolongación sobre una base seca.
- Durante el trabajo se calienta el cable de prolongación. Si el calor no puede disiparse, podrá provocar un incendio.
 - ▶ Si se emplea una bobina de cable, desenrollar por completo el cable de la bobina.
- Si hay cables eléctricos o tubos tendidos en la pared, se pueden dañar si el cargador se monta en la pared. El contacto con cables eléctricos puede producir una descarga eléctrica. Las personas pueden sufrir lesiones graves y se pueden producir daños materiales.
 - ▶ Asegurarse de que no pasen cables eléctricos ni tubos por el lugar previsto de la pared.
- En el caso que el cargador no esté montado en la pared tal como se especifica en este manual de instrucciones, el cargador o el acumulador se pueden caer o se puede calentar demasiado el cargador. Las personas pueden sufrir lesiones y se pueden producir daños materiales.

- ▶ Montar el cargador en una pared tal y como se especifica en este manual de instrucciones.
- En el caso de montar el cargador con el acumulador colocado en una pared, el acumulador se puede caer del cargador. Las personas pueden sufrir lesiones y se pueden producir daños materiales.
 - ▶ Montar primero el cargador en la pared y colocar luego el acumulador.

4.12 Transporte

4.12.1 Hidrolimpiadora

⚠ ADVERTENCIA

- Durante el transporte, la hidrolimpiadora puede volcarse o moverse. Las personas pueden resultar heridas y pueden producirse daños materiales.
 - ▶ Bloquear la palanca de mando.
 - ▶ Sacar el acumulador.



- ▶ Transportar la hidrolimpiadora en la bolsa suministrada.
- A temperaturas inferiores a 0 °C, se puede congelar el agua en los componentes de la hidrolimpiadora. La hidrolimpiadora puede dañarse.
 - ▶ Vaciar la hidrolimpiadora y los accesorios.

4.12.2 Acumulador

⚠ ADVERTENCIA

- El acumulador no está protegido contra todas las influencias ambientales. Si el acumulador está expuesto a determinadas influencias ambientales, puede dañarse y se pueden producir daños materiales.
 - ▶ No transportar un acumulador dañado.
 - ▶ Si el volumen de suministro contiene una bolsa: transportar el acumulador en la bolsa suministrada.
- Durante el transporte, el acumulador puede volcarse o moverse. Las personas pueden sufrir lesiones y se pueden producir daños materiales.
 - ▶ Empaquetar el acumulador en el embalaje, de manera que no pueda moverse.
 - ▶ Asegurar el embalaje, de manera que no pueda moverse.

4.12.3 Cargador

⚠ ADVERTENCIA

- Durante el transporte, el cargador puede volcarse y moverse. Las personas pueden sufrir lesiones y se pueden producir daños materiales.
 - ▶ Retirar el enchufe de red de la caja de enchufe.
 - ▶ Sacar la batería.
 - ▶ Transportar la batería en la bolsa suministrada.
 - ▶ Si el volumen de suministro no contiene una bolsa, asegurar el cargador con cinturones tensores, correas o una red, de manera que no pueda volcar ni moverse.
- El cable de conexión no está diseñado para transportar el cargador con él. El cable de conexión y el cargador se pueden dañar.
 - ▶ Enrollar el cable de conexión y fijarlo en el cargador.

4.13 Almacenamiento

4.13.1 Hidrolimpiadora

⚠ ADVERTENCIA

- Los niños no pueden detectar ni calcular los peligros que encierra la hidrolimpiadora. Los niños pueden sufrir lesiones graves.
 - ▶ Bloquear la palanca de mando.
 - ▶ Sacar el acumulador.



- ▶ Guardar la hidrolimpiadora fuera del alcance de los niños.
- Los contactos eléctricos de la hidrolimpiadora y los componentes metálicos se pueden corroer por la humedad. La hidrolimpiadora puede dañarse.
 - ▶ Sacar el acumulador.



- ▶ Guardar la hidrolimpiadora limpia y seca.
- A temperaturas inferiores a 0 °C, el agua se puede congelar en los componentes de la hidrolimpiadora. La hidrolimpiadora puede dañarse.
 - ▶ Vaciar la hidrolimpiadora y los accesorios.

4.13.2 Acumulador

⚠ ADVERTENCIA

- Los niños no pueden detectar ni calcular los peligros que encierra el acumulador. Los niños pueden resultar lesionados gravemente.
 - ▶ Guardar el acumulador fuera del alcance de los niños.
- El acumulador no está protegido contra todas las influencias ambientales. Si el acumulador está expuesto a determinadas influencias ambientales, puede dañarse de forma irreparable.
 - ▶ Guardar el acumulador limpio y seco.
 - ▶ Guardar el acumulador en un espacio cerrado.
 - ▶ Guardar el acumulador separado de la hidrolimpiadora.
 - ▶ Si el acumulador se guarda en el cargador: retirar el enchufe de red y guardar el acumulador con un estado de carga de entre el 40 % y el 60 % (2 LEDs lucen en verde).
 - ▶ No guardar el acumulador a temperaturas que excedan las indicadas,  20.5.

4.13.3 Cargador

⚠ ADVERTENCIA

- Los niños no pueden identificar ni calcular los peligros del cargador. Los niños pueden sufrir lesiones graves o mortales.
 - ▶ Extraer el enchufe de la red.
 - ▶ Guardar el cargador fuera del alcance de los niños.
- El cargador no está protegido contra todas las influencias ambientales. Si el cargador está expuesto a determinadas influencias ambientales, podría dañarse.
 - ▶ Extraer el enchufe de la red.
 - ▶ Si el cargador está caliente, dejar que se enfríe.
 - ▶ Guardar el cargador limpio y seco.
 - ▶ Guardar el cargador en un espacio cerrado.
 - ▶ No guardar el cargador fuera de los límites de temperatura indicados,  20.5.
- El cable de conexión no está diseñado para transportar o colgar el cargador. El cable de conexión y el cargador se pueden dañar.
 - ▶ Asir el cargador por la caja y sujetarlo. En el cargador existe una cavidad de agarre para levantarlo con facilidad.
 - ▶ Enganchar el cargador en el soporte de pared.

4.14 Limpieza, mantenimiento y reparación

⚠ ADVERTENCIA

- Si durante la limpieza, el mantenimiento o la reparación está colocado el acumulador, la hidrolimpiadora se puede conectar de forma accidental. Las personas pueden sufrir lesiones graves y se pueden producir daños materiales.
 - ▶ Bloquear la palanca de mando.
 - ▶ Sacar el acumulador.



- Los detergentes agresivos, la limpieza con un chorro de agua o con objetos puntiagudos pueden dañar la hidrolimpiadora, el acumulador y el cargador. En el caso de que no se limpie correctamente la hidrolimpiadora, el acumulador o el cargador, pueden dejar de funcionar correctamente los componentes y desactivarse los dispositivos de seguridad. Las personas pueden sufrir lesiones graves.
 - ▶ Limpiar la hidrolimpiadora, el acumulador y el cargador tal y como se especifica en este manual de instrucciones.
- En el caso de que no se efectúe correctamente el mantenimiento o la reparación de la hidrolimpiadora, el acumulador y el cargador, pueden dejar de funcionar correctamente los componentes y desactivarse los dispositivos de seguridad. Las personas pueden resultar gravemente heridas o morir.
 - ▶ No realizar el mantenimiento y la reparación de la hidrolimpiadora, el acumulador y el cargador uno mismo.
 - ▶ En el caso de que haya que realizar el mantenimiento o reparación de la hidrolimpiadora, el acumulador o el cargador, acudir a un distribuidor especializado STIHL.

5 Preparar la hidrolimpiadora para el trabajo

5.1 Preparar la hidrolimpiadora para el trabajo

Antes de comenzar cualquier trabajo deben realizarse los siguientes pasos:

- ▶ Asegurarse de que los siguientes componentes se encuentren en un estado seguro:
 - Hidrolimpiadora y acoplamiento de la manguera, 4.6.1.
 - Acumulador, 4.6.2.
 - Cargador, 4.6.3.
- ▶ Comprobar el acumulador, 11.2.
- ▶ Cargar por completo el acumulador, 6.2.
- ▶ Limpiar la hidrolimpiadora, 16.1.
- ▶ Si se utiliza el juego de aspiración STIHL: comprobar si el filtro de agua tiene suciedad y limpiarlo en caso de que esté sucio, 16.4.
- ▶ Si se utiliza el tubo de proyección: montar dicho tubo, 7.1.1.
- ▶ Si se utiliza una tobera: montar dicha tobera, 7.2.1.
- ▶ Si se usa detergente: trabajar con detergente, 12.4.
- ▶ Conectar el agua, 8.
- ▶ Comprobar los elementos de mando, 11.1.
- ▶ Si no se pueden realizar estos pasos: no utilizar la hidrolimpiadora y acudir a un distribuidor especializado STIHL.

6 Cargar el acumulador y LEDs

6.1 Montar el cargador en una pared

El cargador se puede montar en una pared.

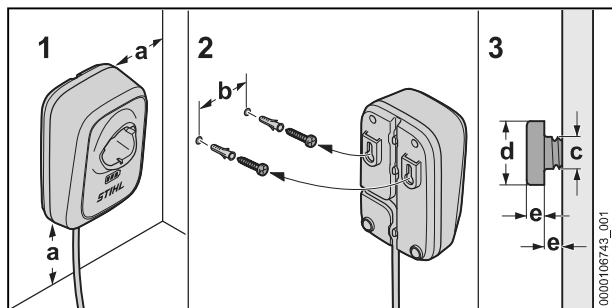

- ▶ Montar el cargador en una pared, de manera que se cumplan las siguientes condiciones:
 - Se utiliza un material de fijación adecuado.
 - El cargador está en posición horizontal.
 Se han de observar las siguientes medidas:
 - a = como mínimo 100 mm
 - b = 54 mm
 - c = 4,5 mm
 - d = 9 mm
 - e = 2,5 mm

6.2 Cargar el acumulador

El tiempo de carga depende de distintos factores, p. ej. de la temperatura del acumulador o de

la temperatura ambiente. Respetar los márgenes de temperatura recomendados para lograr un rendimiento óptimo, 20.6. El tiempo de carga efectivo puede diferir del indicado. Los tiempos de carga figuran en www.stihl.com/charging-times.

Cuando se inserta el enchufe de red a una toma de corriente y se coloca el acumulador en el cargador, el proceso de carga se inicia automáticamente. Cuando el acumulador está completamente cargado, el cargador se desconecta automáticamente.

Durante la carga, el acumulador y el cargador se calientan.

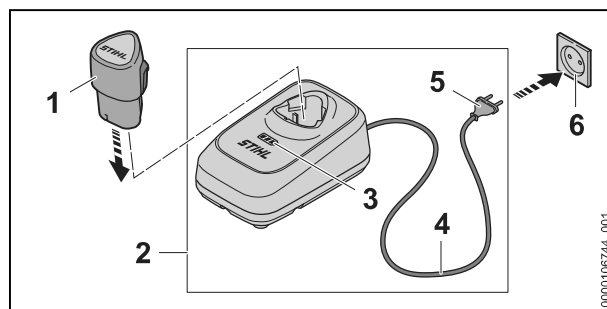

- ▶ Insertar el enchufe de red (5) en una toma de corriente (6) de fácil acceso. El cargador (2) se pone en marcha y realiza un autotest. Los LEDs (3) lucen durante aprox. 1 segundo en verde.
- ▶ Tender el cable de conexión (4).
- ▶ Colocar el acumulador (1) en las guías del cargador (2) y oprimirlo hasta el tope. Los LEDs (3) lucen o parpadean en verde. El acumulador (1) se está cargando.
- ▶ Si todos los LEDs (1) lucen permanentemente en verde: el acumulador (1) está completamente cargado y se puede sacar del cargador (2). La luminosidad de los LEDs (3) se reduce tras unos 5 minutos.
- ▶ Si ya no se utiliza el cargador (2): retirar el enchufe de red (5) de la caja de enchufe (6).

6.3 Visualizar el estado de carga

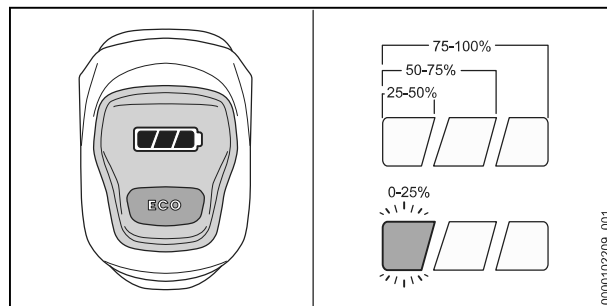

- ▶ Colocar el acumulador.

- ▶ Oprimir brevemente la palanca de mando en la hidrolimpiadora.
Los LEDs lucen o parpadean.
- ▶ Si el LED izquierdo parpadea en verde, cargar el acumulador.

6.4 LEDs en la hidrolimpiadora

Los LEDs pueden indicar el estado de carga del acumulador o las averías. Los LEDs pueden lucir o parpadear en verde o en rojo.

Si los LEDs lucen o parpadean en verde, se indica el estado de carga.

- ▶ Si el LED derecho luce o parpadea en rojo: solucionar las averías,  19.1.
En la hidrolimpiadora o en el acumulador hay una avería.

6.5 LED en el cargador

El LED indica el estado del cargador o las anomalías. El LED puede lucir o parpadear en verde, naranja o en rojo.

Si el LED luce o parpadea en verde, el acumulador se está cargando.

- ▶ Si el LED luce o parpadea en rojo o en naranja: subsanar las averías,  19.
Hay una anomalía en el cargador o en el acumulador.

7 Ensamblar la hidrolimpiadora

7.1 Montar y desmontar el tubo de proyección

7.1.1 Montar el tubo de proyección

El tubo de proyección se puede montar en la hidrolimpiadora en función de la aplicación del usuario.

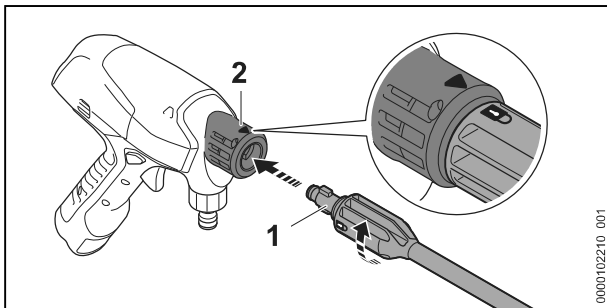

- ▶ Montar el tubo de proyección (1) en la hidrolimpiadora (2).
- ▶ Girar el tubo de proyección (1) hasta que encastre.

La flecha en la hidrolimpiadora y la cerradura del tubo de proyección están alineados.

- ▶ Si resulta difícil introducir el tubo de proyección (1) en la hidrolimpiadora (2): engrasar la junta en el tubo de proyección (1) con grasa para grifería.

7.1.2 Desmontar el tubo de proyección

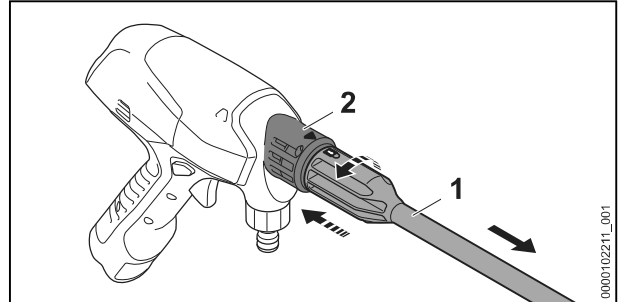

- ▶ Comprimir el tubo de proyección (1) y la hidrolimpiadora (2) hasta el tope.
- ▶ Separar el tubo de proyección (1) y la hidrolimpiadora (2).

7.2 Montar y desmontar la tobera

7.2.1 Acoplar la tobera

La tobera se puede montar en la hidrolimpiadora o en el tubo de proyección.

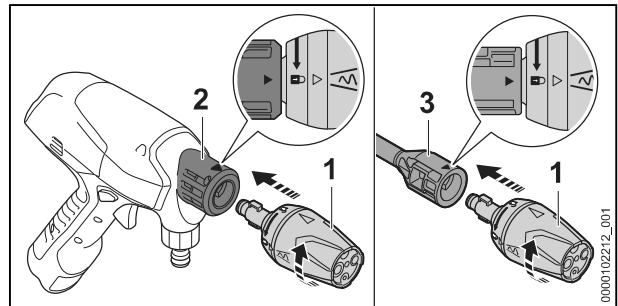

- ▶ Si se va a utilizar un tubo de proyección: montarlo.
- ▶ Introducir la tobera (1) en la hidrolimpiadora (2) o en el tubo de tubo de proyección (3).
- ▶ Girar la tobera (1) hasta que encastre.
La flecha en la hidrolimpiadora o en el tubo de proyección y el cierre en la tobera están alineados.
- ▶ Si resulta difícil introducir la tobera (1) en la hidrolimpiadora (2) o en el tubo de proyección (3): engrasar la junta en la tobera (1) con grasa para grifería.

7.2.2 Desmontar la tobera

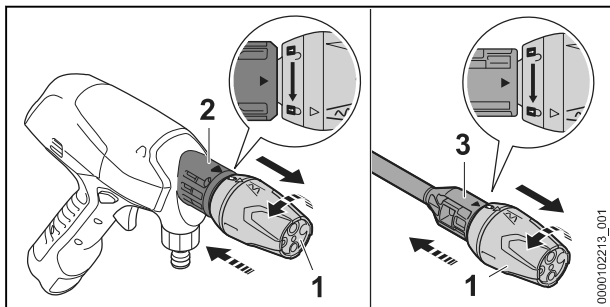

- ▶ Comprimir la tobera (1) y la hidrolimpiadora (2) y girar hasta el tope. La flecha en la hidrolimpiadora está alineada con el cierre en la tobera.
- ▶ Si se utiliza un tubo de proyección: comprimir la tobera (1) y el tubo de proyección (3) y girar hasta el tope. La flecha en el tubo de proyección está alineada con el cierre en la tobera.
- ▶ Extraer la tobera (1).

8 Conectar a una fuente de agua

8.1 Conectar la hidrolimpiadora a la red de agua

Preparar el juego de aspiración

La manguera de agua del juego de aspiración es flexible. Para un mejor manejo o durante el trabajo, empalmar la manguera de agua del juego de aspiración a la hidrolimpiadora.

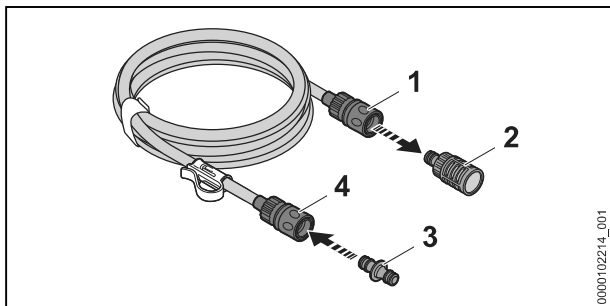

- ▶ Para retirar la ventosa, desbloquear el acoplamiento: tirar del anillo (1) o girarlo y sujetarlo.
- ▶ Retirar la ventosa (2) del acoplamiento.
- ▶ Montar el adaptador (3) en el acoplamiento (4). El adaptador (3) se oye encastrar.

Empalmar la manguera de agua

La manguera de agua debe cumplir las siguientes condiciones:

- La manguera de agua tiene un diámetro de 1/2".

- La manguera de agua tiene una longitud de entre 10 m y 25 m.
- ▶ Empalmar la manguera de agua a un grifo de agua.

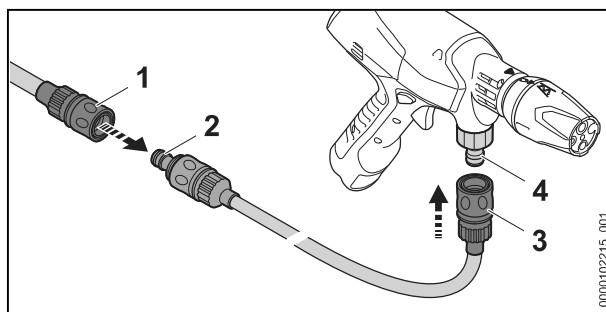

- ▶ Montar el acoplamiento (1) de la manguera de agua en el adaptador (2) del juego de aspiración. El acoplamiento (1) se oye encastrar.
- ▶ Abrir por completo el grifo y enjuagar con agua la manguera de agua. Se lava la arena y la suciedad de la manguera de agua. Se purga la manguera de agua.
- ▶ Cerrar el grifo.
- ▶ Calar el acoplamiento (3) en el racor (4). El acoplamiento (3) encastra de forma audible.
- ▶ Abrir el grifo del agua por completo.
- ▶ Sujetar la hidrolimpiadora hacia abajo.
- ▶ Conectar la hidrolimpiadora y oprimir la palanca de mando hasta que salga un chorro de agua homogéneo de la tobera.
- ▶ Soltar la palanca de mando.
- ▶ Bloquear la corredera de bloqueo.

Retirar la manguera de agua

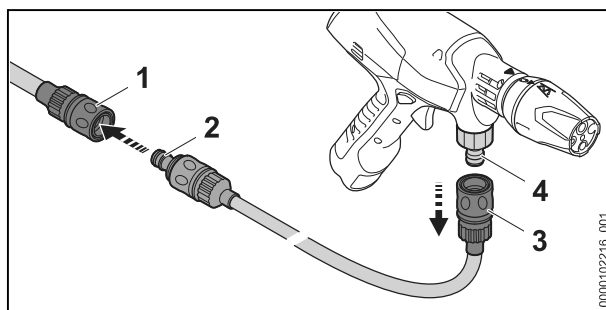

- ▶ Cerrar el grifo.
- ▶ Para desbloquear el acoplamiento: tirar de los anillos (1 y 3) o girarlos y retenerlos.
- ▶ Retirar el acoplamiento del racor (4) y el adaptador (2).

8.2 Utilizar la hidrolimpiadora en un recipiente plegable

La hidrolimpiadora se puede utilizar con un recipiente plegable para trabajar de forma móvil.

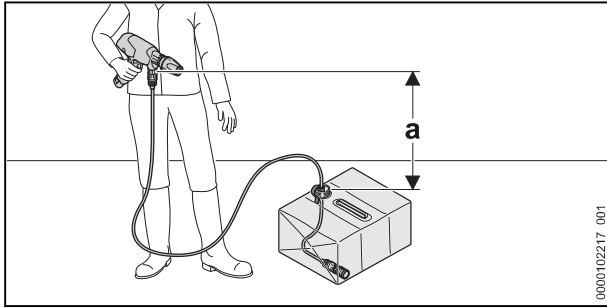

Para que se pueda aspirar el agua, la diferencia de altura entre la hidrolimpiadora y la fuente de agua no puede superar la altura máxima de aspiración (a),  20.

Se debe usar el juego de aspiración STIHL adecuado. El juego de aspiración lleva una manguera de agua con un acoplamiento especial y un filtro de agua integrado.

Desplegar el recipiente plegable

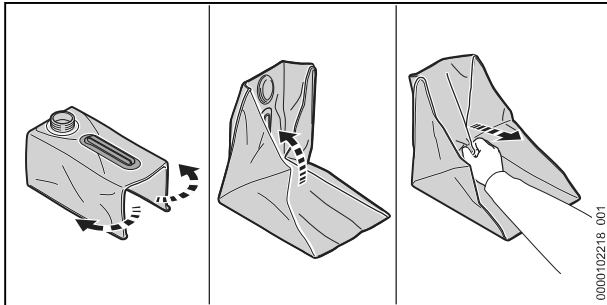

- ▶ Desenroscar la tapa y quitarla.
- ▶ Desplegar el recipiente plegable.
- ▶ Sacar el doble fondo en diagonal hacia arriba. El recipiente se despliega por completo.
- ▶ Repasar los bordes con la mano.

Llenar el recipiente plegable

El recipiente plegable se ha de llenar de agua limpia antes de comenzar el trabajo móvil.

- ▶ Poner el recipiente plegable en el suelo, de manera que no pueda volcar.
- ▶ Llenar el recipiente plegable con un máximo de 15 l de agua limpia.
- ▶ Enroscar la tapa y apretarlo con la mano. El recipiente plegable queda cerrado.

Empalmar el juego de aspiración

- ▶ Poner el recipiente plegable en el suelo, de manera que no pueda volcar.
- ▶ Desenroscar la tapa y quitarla.

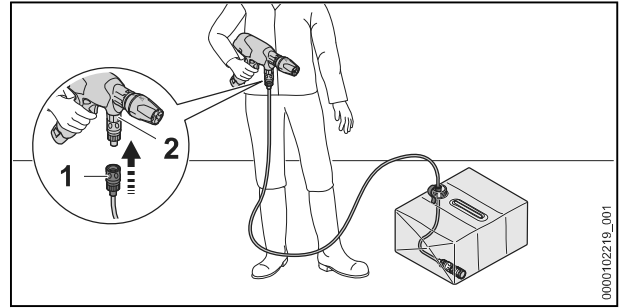

- ▶ Calar el acoplamiento (1) en el racor (2). El acoplamiento (1) encastra de forma audible.
- ▶ Colgar la ventosa de aspiración (3) en el recipiente plegable, de manera que la ventosa (3) quede en el punto más bajo.
- ▶ Alinear el clip (4) en la manguera de agua y engancharlo en la abertura del recipiente plegable.
- ▶ Sujetar la hidrolimpiadora hacia abajo.
- ▶ Conectar la hidrolimpiadora y oprimir la palanca de mando hasta que salga un chorro de agua homogéneo de la tobera.
- ▶ Soltar la palanca de mando.
- ▶ Bloquear la corredera de bloqueo.

8.3 Utilizar la hidrolimpiadora en una toma de agua alternativa

La hidrolimpiadora puede aspirar agua de cubas de agua de lluvia, cisternas y de aguas corrientes o agua estancadas.

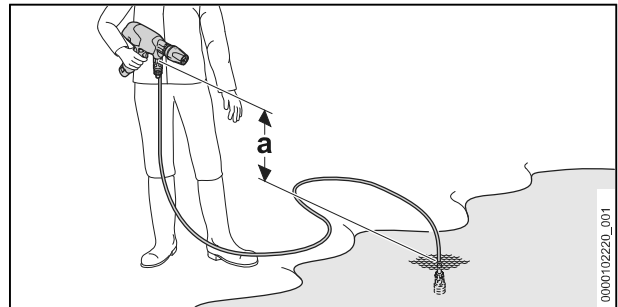

Para que se pueda aspirar el agua, la diferencia de altura entre la hidrolimpiadora y la fuente de agua no puede superar la altura máxima de aspiración (a),  20.

Se debe usar el juego de aspiración STIHL adecuado. El juego de aspiración lleva una manguera de agua con un acoplamiento especial y un filtro de agua integrado.

Empalmar el juego de aspiración

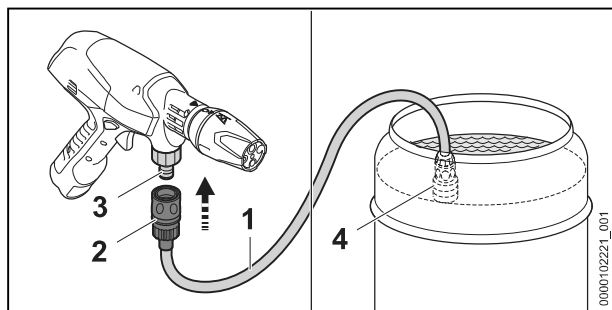

- ▶ Llenar la manguera (1) de agua, de manera que ya no quede nada de aire en la manguera.
- ▶ Calar el acoplamiento (2) en el racor (3). El acoplamiento (2) encastra de forma audible.
- ▶ Colgar la ventosa (4) en la fuente de agua, de manera que la ventosa (4) no toque el suelo.
- ▶ Sujetar la hidrolimpiadora hacia abajo.
- ▶ Conectar la hidrolimpiadora y oprimir la palanca de mando hasta que salga un chorro de agua homogéneo de la tobera.
- ▶ Soltar la palanca de mando.
- ▶ Bloquear la corredera de bloqueo.

9 Colocar y sacar el acumulador

9.1 Colocar la batería

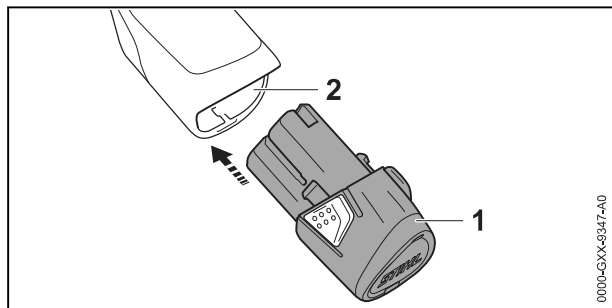

- ▶ Oprimir la batería (1) en su cavidad (2) hasta el tope. La batería (1) encaja con un clic.

9.2 Sacar la batería

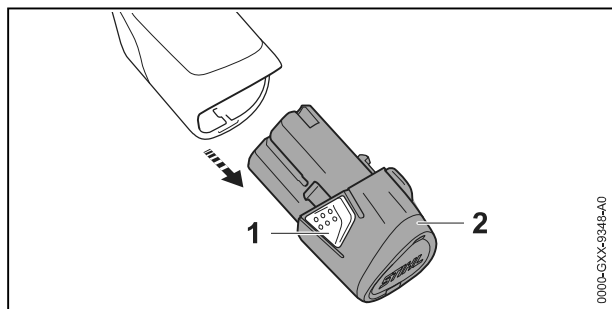

- ▶ Oprimir ambos ganchos de sujeción (1).

La batería (2) está desenclavada y se puede sacar.

10 Conectar y desconectar la hidrolimpiadora

10.1 Conectar la hidrolimpiadora

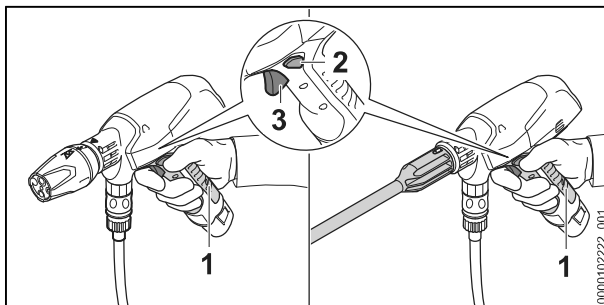

- ▶ Sujetar la hidrolimpiadora por la zona de agarre (1) de la empuñadura de mando con una mano, de manera que el dedo pulgar abrace dicha empuñadura.
- ▶ Empujar la corredera de bloqueo (2) a la posición central. La palanca de mando está desbloqueada.
- ▶ Oprimir la palanca de mando (3) con el dedo índice y mantenerla oprimida. La bomba de alta presión se conecta automáticamente y fluye agua desde la tobera.

10.2 Descontar la hidrolimpiadora

- ▶ Soltar la palanca de mando. La bomba de alta presión se desconecta automáticamente y ya no fluye agua de la tobera. La hidrolimpiadora sigue conectada.
- ▶ Presionar la corredera de bloqueo hacia fuera. La palanca de mando está bloqueada.
- ▶ Si la bomba de alta presión sigue conectada y sale agua de la tobera: sacar el acumulador y acudir a un distribuidor especializado STIHL. La hidrolimpiadora está averiada.

11 Comprobar la hidrolimpiadora y el acumulador

11.1 Comprobar los elementos de mando

Corredera de bloqueo y palanca de mando

- ▶ Sacar el acumulador.
- ▶ Bloquear la corredera de bloqueo.
- ▶ Intentar presionar la palanca de mando.
- ▶ Si se puede presionar la palanca de mando: no utilizar la hidrolimpiadora y acudir a un distribuidor especializado STIHL. La corredera de bloqueo está averiada.

- ▶ Desbloquear la corredera de bloqueo.
- ▶ Presionar la palanca de mando y volver a soltarla.
- ▶ Si la palanca de mando se mueve con dificultad o no vuelve por sí misma a la posición de salida: no utilizar la hidrolimpiadora y acudir a un distribuidor especializado STIHL. La palanca de mando está averiada.

Conectar la hidrolimpiadora

- ▶ Colocar el acumulador.
- ▶ Desbloquear la corredera de bloqueo.
- ▶ Oprimir la palanca de mando y mantenerla oprimida. La bomba de alta presión se conecta automáticamente y fluye agua desde la tobera.
- ▶ Si el LED derecho parpadea en rojo: sacar el acumulador y acudir a un distribuidor especializado STIHL. Hay una avería en la hidrolimpiadora.
- ▶ Soltar la palanca de mando. La bomba de alta presión se desconecta automáticamente y ya no fluye agua de la tobera. La hidrolimpiadora sigue conectada.
- ▶ Si la bomba de alta presión sigue conectada y sale agua de la tobera: sacar el acumulador y acudir a un distribuidor especializado STIHL. La hidrolimpiadora está averiada.

11.2 Comprobar el acumulador

- ▶ Colocar el acumulador.
- ▶ Oprimir brevemente la palanca de mando en la hidrolimpiadora. Los LEDs lucen.
- ▶ Si los LEDs no lucen: no utilizar la hidrolimpiadora ni el acumulador y acudir a un distribuidor especializado STIHL. En la hidrolimpiadora o en el acumulador hay una avería.

12 Trabajar con la hidrolimpiadora

12.1 Sujetar y manejar la hidrolimpiadora

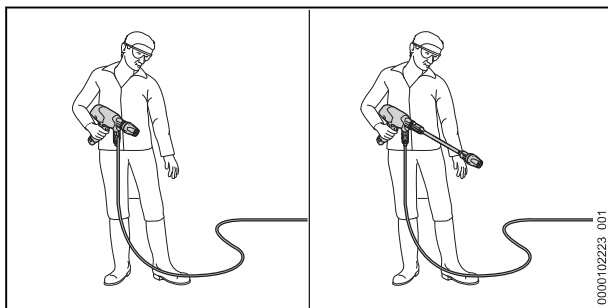

- ▶ Sujetar la hidrolimpiadora por la zona de agarre de la empuñadura de mando con una mano y guiarla, de manera que el dedo pulgar abrace dicha empuñadura.
- ▶ Orientar la tobera hacia el suelo.

12.2 Modo ECO

Estando activado el modo ECO, la hidrolimpiadora limpia a una presión de trabajo reducida. Se prolonga el tiempo de funcionamiento del acumulador.

La presión de trabajo se puede ajustar en función de la utilización.

Se puede trabajar con una presión de trabajo normal cuando se trata de eliminar la suciedad resistente.

Se puede trabajar con una presión de trabajo reducida cuando se trata de eliminar la suciedad de superficies delicadas.

Conectar el modo ECO

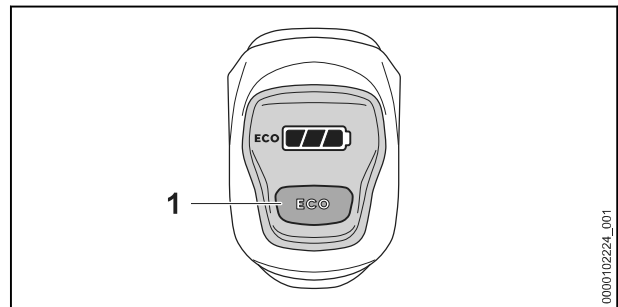

- ▶ Pulsar la tecla ECO (1). La indicación de la pantalla **ECO** se ilumina. El modo ECO está conectado.

Desconectar el modo ECO

- ▶ Pulsar la tecla ECO (1). La indicación de la pantalla **ECO** se apaga. El modo ECO está desconectado.

12.3 Limpiar

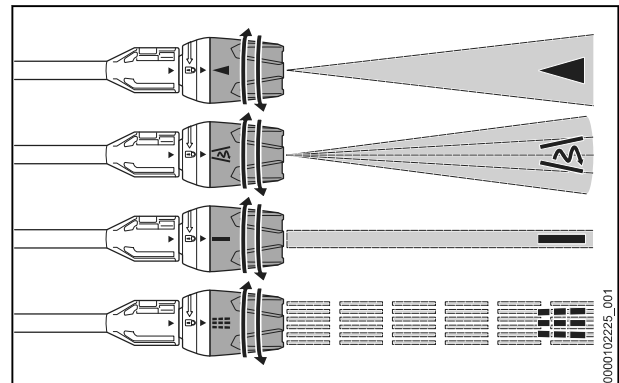

La tobera multifuncional se puede ajustar según la aplicación:

- La tobera de chorro plano ◀ es adecuada para la limpieza de suciedad ligera y media.
- La tobera de rotor ⌘ es adecuada para limpiar grandes áreas de suciedad resistente en superficies no delicadas.
- La tobera de chorro estrecho — es adecuada para limpiar ocasionalmente la suciedad más resistente en superficies no delicadas.
- La tobera de regado ☐☐☐ es adecuada para limpiar la suciedad suelta y para regar las plantas.
 - ▶ Antes de iniciar la limpieza, realizar una prueba en un sector poco visible de la superficie y comprobar si esta se ha dañado.
 - ▶ Determinar la distancia de la tobera a la superficie a limpiar, de manera que no se dañe dicha superficie.
 - ▶ Ajustar la tobera multifuncional, de manera que no se dañe la superficie a limpiar.
 - ▶ Ajustar la tobera multifuncional solo si no está oprimida la palanca de mando.

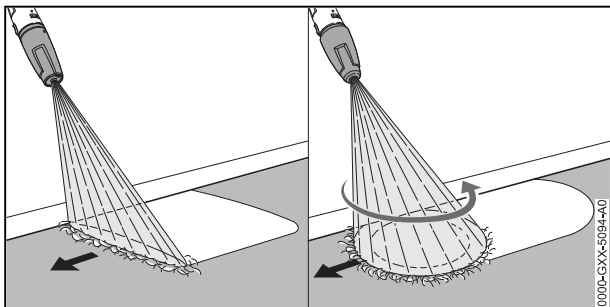

- ▶ Mover uniformemente la hidrolimpiadora sobre la superficie a limpiar.
- ▶ Caminar hacia delante de forma lenta y controlada.

Respetar los márgenes de temperatura recomendados para lograr un rendimiento óptimo, 20.6.

12.4 Trabajar con detergente

Los detergentes pueden potenciar el efecto de limpieza del agua. Para trabajar con productos de limpieza, se requiere utilizar el equipo pulverizador de STIHL.

Antes de limpiar superficies muy sucias, remojarlas con agua.

Aspirar detergente

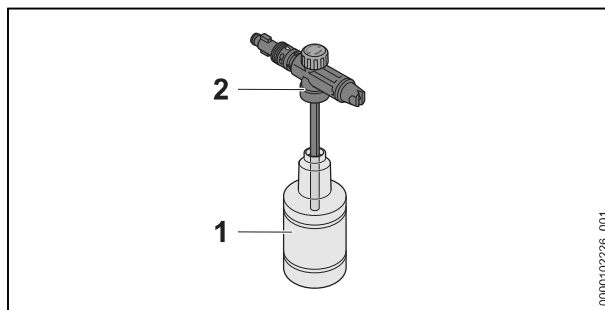

- ▶ Dosificar y utilizar el detergente tal y como se describe en el manual de instrucciones del detergente.
- ▶ Llenar la botella (1) con un máximo de 350 ml de detergente.
- ▶ Enroscar la tobera pulverizadora (2) en la botella (1) y apretarla con la mano.

Acoplar el equipo pulverizador

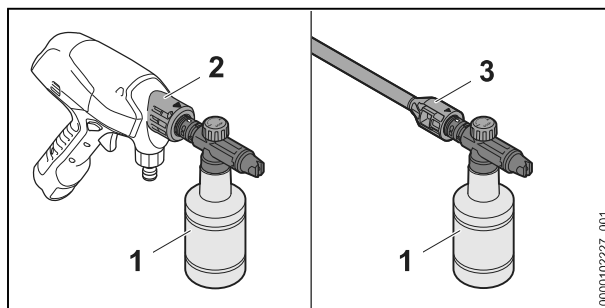

- ▶ Si hay montada una tobera: desmontarla.
- ▶ Montar el equipo pulverizador (1) en la hidrolimpiadora (2) o en el tubo de proyección (3).

Ajustar la concentración del detergente

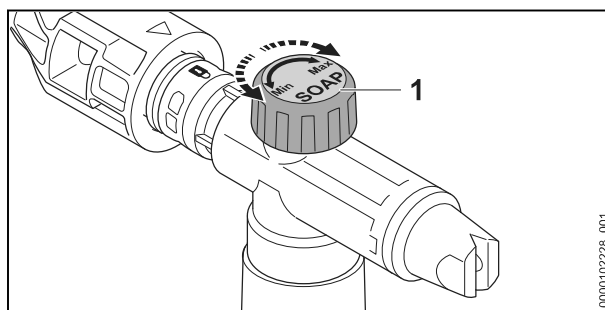

- Aumentar la cantidad de detergente:
- ▶ Girar el regulador giratorio (1) hacia "Máx."
- Reducir la cantidad de detergente:
- ▶ Girar el regulador giratorio (1) hacia "Mín."

Trabajar con el equipo pulverizador

- ▶ Presionar la palanca de mando y pulverizar detergente en la superficie a limpiar.
- ▶ Aplicar el detergente de abajo hacia arriba y no dejar que se seque.
- ▶ Desmontar el equipo pulverizador.

- ▶ Acoplar la tobera.
- ▶ Limpiar la superficie.

13 Después del trabajo

13.1 Después del trabajo

- ▶ Desconectar la hidrolimpiadora y sacar el acumulador.
- ▶ Si la hidrolimpiadora está conectada a la red de agua, cerrar el grifo.
- ▶ Oprimir la palanca de mando y mantenerla oprimida.
Se reduce la presión del agua.
- ▶ Bloquear la corredera de bloqueo.
- ▶ Separar la hidrolimpiadora de la toma de agua.
- ▶ Si se trabaja con un recipiente plegable: vaciar dicho recipiente y limpiarlo.
- ▶ Desmontar la manguera de agua.
- ▶ Desmontar la tobera y limpiarla.
- ▶ Si se ha trabajado con un equipo pulverizador: desmontar dicho equipo, vaciarlo y limpiarlo.
- ▶ Si se ha trabajado con un tubo de proyección: desmontar dicho tubo y limpiarlo.
- ▶ Dejar salir el agua restante de la hidrolimpiadora.
- ▶ Si la hidrolimpiadora o los accesorios están mojados: dejarlos secar.
- ▶ Si el acumulador está mojado o húmedo: dejarlo secar,  20.6.
- ▶ Limpiar la hidrolimpiadora.
- ▶ Limpiar el acumulador.

14 Transporte

14.1 Transportar la hidrolimpiadora

- ▶ Desconectar la hidrolimpiadora y sacar el acumulador.

Llevar la hidrolimpiadora

- ▶ Llevar la hidrolimpiadora por la empuñadura de mando con una mano, de manera que la tobera esté orientada hacia abajo.

Transportar la hidrolimpiadora en un vehículo

- ▶ Transportar la hidrolimpiadora y los accesorios en la bolsa suministrada.
- ▶ Asegurar la bolsa, de manera que esta no pueda volcar ni moverse.

14.2 Transportar el acumulador

- ▶ Desconectar la hidrolimpiadora y sacar el acumulador.
- ▶ Asegurarse de que el acumulador se encuentre en un estado que permita trabajar con seguridad.

- ▶ Guardar el acumulador en el compartimento exterior de la bolsa suministrada.
- ▶ Asegurar el embalaje, de manera que no pueda moverse.

El acumulador está sujeto a los requisitos del transporte de mercancías peligrosas. El acumulador está clasificado como UN 3480 (baterías de iones de litio) y se ha comprobado según el manual de comprobaciones y criterios UN, parte III, capítulo 38.3.

Las disposiciones de transporte se indican en www.stihl.com/safety-data-sheets.

14.3 Transportar el cargador

- ▶ Retirar el cable de red de la toma de corriente.
- ▶ Sacar el acumulador.
- ▶ Enrollar el cable de conexión.
- ▶ Si se transporta el cargador en un vehículo: asegurarlo con cintas de sujeción, correas o una red, de manera que no pueda volcar ni moverse.

15 Almacenamiento

15.1 Guardar la hidrolimpiadora

- ▶ Desconectar la hidrolimpiadora y sacar el acumulador.
- ▶ Guardar la hidrolimpiadora, de manera que se cumplan las siguientes condiciones:
 - La hidrolimpiadora no puede volcar ni moverse.
 - La hidrolimpiadora está fuera del alcance de los niños.
 - La hidrolimpiadora está limpia y seca.
 - La hidrolimpiadora está en un espacio cerrado.
 - La hidrolimpiadora se encuentra en un margen de temperatura superior a 0° C.

15.2 Guardar el acumulador

STIHL recomienda guardar el acumulador en un estado de carga de entre el 40 % y el 60 %.

- ▶ Guardar el acumulador, de manera que se cumplan las siguientes condiciones:
 - El acumulador está fuera del alcance de los niños.
 - El acumulador está limpio y seco.
 - El acumulador está en un espacio cerrado.
 - El acumulador está separado de la hidrolimpiadora.
 - Si el acumulador se guarda en el cargador: retirar el enchufe de red y guardar el acumulador con un estado de carga de entre el 40 % y el 60 %.
 - El acumulador no se ha guardado fuera de los límites de temperatura indicados,  20.5.

INDICACIÓN

- Si el acumulador no se ha guardado de tal manera como se describe en este manual de instrucciones, el acumulador se puede descargar profundamente y, por ello, dañarse de forma irreparable.
 - ▶ Cargar un acumulador que esté descargado antes de guardarlo. STIHL recomienda guardar el acumulador con un estado de carga de entre el 40 % y el 60 %.
 - ▶ Guardar el acumulador separado de la hidrolimpiadora.

15.3 Guardar el cargador

- ▶ Retirar el enchufe de red de la toma de corriente.
- ▶ Guardar el cargador, de manera que se cumplan las siguientes condiciones:
 - El cargador está fuera del alcance de los niños.
 - El cargador está limpio y seco.
 - El cargador está en un local cerrado.
 - El cargador no está enganchado en el cable de conexión.
 - El cargador no debe guardarse fuera de los límites de temperatura indicados,  20.5.

16 Limpiar

16.1 Limpiar la hidrolimpiadora

- ▶ Desconectar la hidrolimpiadora y sacar el acumulador.
- ▶ Limpiar la hidrolimpiadora con un paño húmedo.
- ▶ Limpiar el racor y los acoplamientos en la hidrolimpiadora con un paño húmedo.
- ▶ Limpiar las ranuras de ventilación con un pincel.

- ▶ Quitar los cuerpos extraños de la cavidad para el acumulador y limpiar dicha cavidad con un paño húmedo.
- ▶ Limpiar los contactos eléctricos en la cavidad para el acumulador con un pincel o con un cepillo blando.

16.2 Limpiar los accesorios

Limpiar la tobera y el tubo de proyección

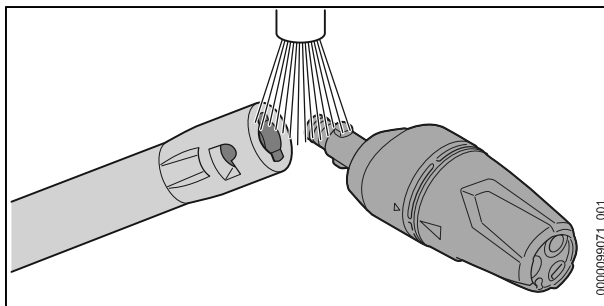

- ▶ Enjuagar la tobera y el tubo de proyección bajo agua corriente y secarla con un paño.

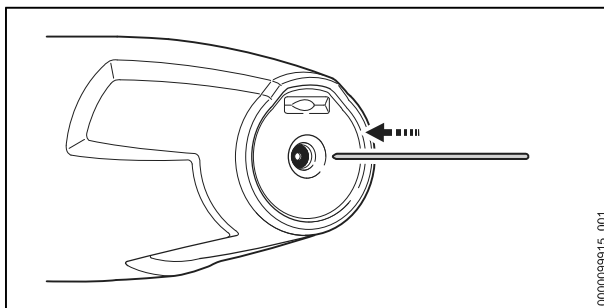

- ▶ Si la tobera está atascada: limpiarla con una aguja fina.

Limpiar el recipiente plegable

- ▶ Enjuagar el recipiente plegable con agua limpia.
- ▶ Limpiar el recipiente plegable con un paño húmedo.

Limpiar el equipo pulverizador

- ▶ Sacar la botella y vaciarla.
- ▶ Eliminar los restos de detergente tal y como se describe en el manual de instrucciones del detergente.
- ▶ Enjuagar la botella con agua limpia.
- ▶ Limpiar el equipo pulverizador con un paño húmedo.

16.3 Limpiar el tamiz de afluencia de agua

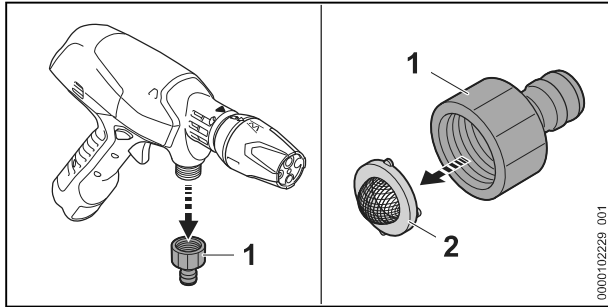

- ▶ Desenroscar el racor (1) del empalme de agua.
- ▶ Quitar el tamiz de afluencia de agua (2) del racor.
- ▶ Enjuagar el tamiz de afluencia de agua (2) bajo agua corriente.
- ▶ Colocar el tamiz de afluencia de agua (2) en el racor.
- ▶ Enroscar el racor (1) y apretarlo fuerte con la mano.

16.4 Limpiar el filtro de agua en el juego de aspiración

Para limpiar el filtro de agua, hay que desensamblar la ventosa.

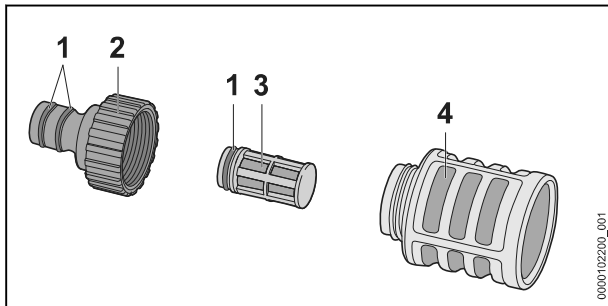

- ▶ Desenroscar el racor (2).
- ▶ Sacar el filtro de agua (3) de la ventosa (4).
- ▶ Enjuagar el racor (2), el filtro de agua (3) y la ventosa (4) con agua corriente.
- ▶ Engrasar las juntas (1) con una grasa de grifería.

19 Subsanan las perturbaciones

19.1 Subsanan las averías de la hidrolimpiadora o del acumulador

Avería	LEDs en la hidrolimpiadora	Causa	Remedio
La hidrolimpiadora no se enciende al conectarla.	1 LED parpadea en verde.	El estado de carga del acumulador es demasiado bajo.	▶ Cargar el acumulador.

- ▶ Volver a ensamblar la ventosa.

16.5 Limpiar el acumulador

- ▶ Limpiar el acumulador con un paño húmedo.

16.6 Limpiar el cargador

- ▶ Desenchufar el cable de red eléctrica de la toma de corriente.
- ▶ Limpiar el cargador con un paño húmedo.
- ▶ Limpiar los contactos eléctricos del cargador con un pincel o con un cepillo blando.

17 Mantenimiento

17.1 Intervalos de mantenimiento

Los intervalos de mantenimiento dependen de las condiciones periféricas y las condiciones de trabajo. STIHL recomienda los siguientes intervalos de mantenimiento:

Mensualmente

- ▶ Limpiar el tamiz de afluencia de agua.

18 Reparación

18.1 Reparar la hidrolimpiadora, el acumulador y el cargador

El usuario no puede reparar por sí mismo la hidrolimpiadora ni los accesorios.

- ▶ Si la hidrolimpiadora o los accesorios están dañados: no utilizar la hidrolimpiadora ni los accesorios y acudir a un distribuidor especializado STIHL.
- ▶ Si el acumulador está averiado o dañado: sustituirlo.
- ▶ Si el cargador está averiado o dañado: sustituirlo.
- ▶ Si el cable de conexión está defectuoso o dañado, no utilizar el cargador y llevarlo a un distribuidor especializado STIHL para su sustitución.

Avería	LEDs en la hidrolimpiadora	Causa	Remedio
	1 LED luce en rojo.	El acumulador está demasiado caliente o demasiado frío.	<ul style="list-style-type: none"> ▶ Sacar el acumulador. ▶ Dejar enfriar o calentar el acumulador.
	-	La hidrolimpiadora está demasiado caliente.	<ul style="list-style-type: none"> ▶ Sacar el acumulador. ▶ Dejar enfriar la hidrolimpiadora. ▶ Limpiar la tobera.
	1 LED parpadea en rojo.	Hay una anomalía en el acumulador.	<ul style="list-style-type: none"> ▶ Sacar el acumulador y volver a colocarlo. ▶ Conectar la hidrolimpiadora. ▶ Si 1 LED sigue parpadeando en rojo: no utilizar el acumulador y acudir a un distribuidor especializado STIHL.
	-	La conexión eléctrica entre la hidrolimpiadora y el acumulador está interrumpida	<ul style="list-style-type: none"> ▶ Sacar el acumulador. ▶ Limpiar los contactos eléctricos en la cavidad para el acumulador. ▶ Colocar el acumulador.
	-	El acumulador está húmedo.	▶ Dejar secar el acumulador,  20.6.
	1 LED parpadea en rojo.	Hay una avería en la hidrolimpiadora.	<ul style="list-style-type: none"> ▶ Sacar el acumulador. ▶ Limpiar los contactos eléctricos en la cavidad para el acumulador. ▶ Colocar el acumulador. ▶ Conectar la hidrolimpiadora. ▶ Si 1 LED sigue parpadeando en rojo: no utilizar la hidrolimpiadora y acudir a un distribuidor especializado STIHL.
La hidrolimpiadora se desconecta durante el trabajo.	1 LED luce en rojo.	La hidrolimpiadora está demasiado caliente.	<ul style="list-style-type: none"> ▶ Sacar el acumulador. ▶ Dejar enfriar la hidrolimpiadora. ▶ Limpiar la tobera.
	-	El acumulador está demasiado caliente o demasiado frío.	<ul style="list-style-type: none"> ▶ Sacar el acumulador. ▶ Dejar enfriar o calentar el acumulador.
	-	Existe una avería eléctrica.	<ul style="list-style-type: none"> ▶ Sacar el acumulador y volver a colocarlo. ▶ Conectar la hidrolimpiadora.
El tiempo de funcionamiento de la hidrolimpiadora es demasiado corto.	-	El acumulador no está completamente cargado.	▶ Cargar por completo el acumulador.
	-	Se ha sobrepasado la vida útil del acumulador.	▶ Sustituir el acumulador.
La presión de trabajo oscila o desciende.	-	No hay suficiente agua.	<ul style="list-style-type: none"> ▶ Abrir el grifo del agua por completo. ▶ Asegúrese de que hay suficiente agua disponible.
	-	La tobera está obstruida.	▶ Limpiar la tobera.
	-	El tamiz de afluencia o el filtro de agua se han obstruido.	▶ Limpiar el tamiz de afluencia de agua o el filtro de agua.
	-	La hidrolimpiadora está inestanca o averiada.	▶ Llevar la hidrolimpiadora a un distribuidor especializado STIHL para su comprobación.

Avería	LEDs en la hidrolimpiadora	Causa	Remedio
El chorro de agua tiene una forma diferente.	-	La tobera está obstruida.	► Limpiar la tobera.
	-	La tobera está desgastada.	► Sustituir la tobera.
La hidrolimpiadora no aspira agua.	-	La bomba no genera presión negativa.	<ul style="list-style-type: none"> ► Conectar la hidrolimpiadora a la red de agua. ► Presionar la palanca de mando hasta que salga un chorro de agua uniforme de la tobera. ► Conectar el juego de aspiración y aspirar agua.
El detergente no se aspira.	-	La botella está vacía.	► Llenar la botella con detergente.
Los empalmes de la hidrolimpiadora o el tubo de proyección no se unen con facilidad.	-	Las juntas de las uniones no están engrasadas.	► Engrasar las juntas,  19.3.

19.2 Subsanan las averías del cargador

Avería	LED del cargador	Causa	Solución
No se está cargando el acumulador.	1 LED luce en color naranja.	El acumulador o el cargador están demasiado calientes o demasiado fríos.	► Dejar colocado el acumulador en el cargador. El proceso de carga se inicia automáticamente en cuanto se alcance el margen de temperatura admisible.
	1 LED parpadea en rojo.	La conexión eléctrica entre el cargador y el acumulador está interrumpida.	<ul style="list-style-type: none"> ► Sacar el acumulador. ► Limpiar los contactos eléctricos del cargador. ► Colocar el acumulador.
		Hay una avería en el cargador.	<ul style="list-style-type: none"> ► Sacar el acumulador. ► Retirar el enchufe de red de la toma de corriente. ► Esperar 1 minuto. ► Insertar el enchufe en la toma de corriente. ► Si 1 LED sigue parpadeando en rojo: no utilizar el cargador y acudir a un distribuidor especializado STIHL.
		Hay una anomalía en el acumulador.	► No utilizar el acumulador y acudir a un distribuidor especializado STIHL.
		La conexión eléctrica hacia el cargador se ha interrumpido.	<ul style="list-style-type: none"> ► Sacar el acumulador. ► Retirar el enchufe de red de la toma de corriente. ► Esperar 1 minuto. ► Insertar el enchufe en la toma de corriente.
		Hay una avería en el cargador.	► No utilizar el cargador y acudir a un distribuidor especializado STIHL.
El cargador no se pone en marcha y no realiza el autotest.	Los LEDs no lucen durante aprox.	La conexión eléctrica hacia el cargador se ha interrumpido.	<ul style="list-style-type: none"> ► Retirar el enchufe de red de la toma de corriente. ► Esperar 1 minuto.

Avería	LED del cargador	Causa	Solución
	1 segundo en verde.		► Insertar el enchufe de red en la toma de corriente.
		Hay una avería en el cargador.	► No utilizar el cargador y acudir a un distribuidor especializado STIHL.

19.3 Engrasar las juntas

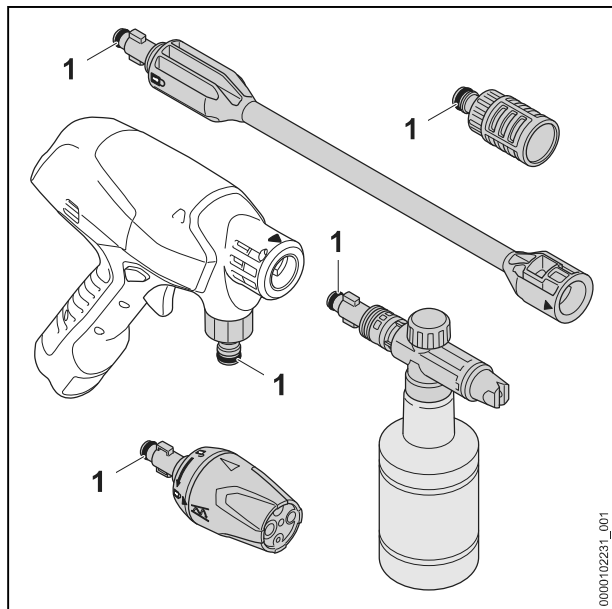

- Engrasar las juntas (1) con grasa de grifería.

20 Datos técnicos

20.1 Hidrolimpiadora STIHL RCA 20.0

- Acumulador admisible: STIHL AS
- Clase de protección eléctrica: III
- Presión máxima admisible (p max.): 2,4 MPa (24 bares)
- Presión máxima de alimentación de agua (p in max.): 1 MPa (10 bares)
- Caudal máximo de agua de paso: (Q max.): 3,9 l/min (230 l/h)
- Caudal mínimo de agua de paso (Q min.): 2,4 l/min (140 l/h)
- Altura máxima de aspiración: 1,5 m
- Temperatura máxima del agua en funcionamiento a presión (t in max): 40 °C
- Temperatura máxima del agua en modo de aspiración: 20 °C
- Medidas
 - Longitud: 329 mm
 - Ancho: 82 mm
 - Alto: 233 mm
- Peso (m) sin acumulador con accesorio acoplado: 1,3 kg

Datos en función de la presión, medidos con una presión de afluencia de 0,3 MPa (3 bares).

El tiempo de funcionamiento se indica en www.stihl.com/battery-life.

20.2 Acumulador STIHL AS

- Tecnología del acumulador: iones de litio
- Tensión: 10,8 V
- Capacidad en Ah: véase la placa de características
- Contenido de energía en Wh: véase la placa de características
- Peso en kg: véase la placa de características

20.3 Cargador STIHL ALS 31.0

- Tensión nominal: véase la placa de características
- Frecuencia: véase la placa de características
- Potencia nominal: véase la placa de características
- Corriente de carga: véase la placa de características
- Contenido de energía máximo del acumulador homologado STIHL AS: 12,5 Ah

Los tiempos de carga figuran en www.stihl.com/charging-times.

20.4 Cables de prolongación

Cuando se utiliza un cable de prolongación, los hilos del cable, independientemente de la tensión y la longitud del cable de prolongación, tienen que tener al menos las siguientes secciones:

Si la tensión nominal en el rótulo de potencia es de 220 V hasta 240 V:

- Longitud de cable hasta 20 m:
AWG 15/1,5 mm²
- Longitud de cable 20 m hasta 50 m:
AWG 13/2,5 mm²

Si la tensión nominal en el rótulo de potencia es de 100 V hasta 127 V:

- Longitud de cable hasta 10 m:
AWG 14/2,0 mm²
- Longitud de cable 10 m hasta 30 m:
AWG 12/3,5 mm²

20.5 Límites de temperatura



ADVERTENCIA

- El acumulador no está protegido contra todas las influencias ambientales. Si el acumulador está expuesto a determinadas influencias del entorno, puede incendiarse o explotar. Las personas pueden sufrir lesiones graves y se pueden producir daños materiales.
 - ▶ No cargar el acumulador o el cargador a una temperatura inferior a - 20 °C ni superior a + 50 °C y no utilizarlos.
 - ▶ No guardar el acumulador o el cargador a una temperatura inferior a - 20 °C o superior a + 70 °C.
 - ▶ No utilizar la hidrolimpiadora a una temperatura inferior a - 0 °C o superior a + 50 °C.
 - ▶ No guardar la hidrolimpiadora a una temperatura inferior a 0 °C o superior a + 70 °C.

20.6 Márgenes de temperatura recomendados

Para lograr un rendimiento óptimo de la hidrolimpiadora, el acumulador y el cargador, observar los siguientes márgenes de temperatura:

- Hidrolimpiadora:
 - Utilizar: de 0 °C a + 40 °C
 - Guardar: de 0 °C a + 50 °C
- Acumulador y cargador:
 - Cargar: de + 5 °C a + 40 °C
 - Utilizar: - 10 °C a + 40 °C
 - Guardar: - 20 °C a + 50 °C

Si el acumulador se carga, se utiliza o se guarda fuera de los márgenes de temperatura recomendados, se puede reducir el rendimiento.

Si el acumulador está mojado o húmedo, dejar secar el acumulador durante 48 h a más de + 15 °C y a menos de + 50 °C, así como a una humedad del aire inferior al 70 %. Si la humedad del aire es superior, puede prolongar el tiempo de secado.

20.7 Valores de sonido y vibraciones

El valor K para el nivel de presión sonora es de 2 dB(A). El valor K para el nivel de potencia acústica es de 2 dB(A). El valor K para los valores de vibraciones es de 2 m/s².

STIHL recomienda utilizar un protector de los oídos.

- Nivel de potencia acústica L_{WA} medido según EN 60335-2-79: 84 dB(A).

- Valor de vibraciones a_{hv} medido según EN 60335-2-79, tobera de chorro plano: ≤ 2,5 m/s².

Los valores de sonido y vibraciones indicados se han medido conforme a un método de ensayo normalizado y pueden consultarse para realizar una comparación entre máquinas eléctricas. Los valores de sonido y vibraciones realmente efectivos pueden diferir de los valores indicados en función del tipo de la aplicación y el accesorio utilizado. Los valores de sonido y vibraciones indicados pueden utilizarse para efectuar una primera evaluación de la carga de sonido y las vibraciones. La carga de sonido y vibraciones reales debe evaluarse. Para ello también pueden tomarse en consideración los tiempos en los que el equipo eléctrico está apagado, y aquellos en los que, si bien está encendido, funciona sin carga.

Para la información relativa al cumplimiento de la pauta de la patronal sobre vibraciones 2002/44/CE, véase www.stihl.com/vib.

20.8 REACH

REACH designa una ordenanza CE para el registro, evaluación y homologación de productos químicos.

Para informaciones para cumplimentar la ordenanza REACH, véase www.stihl.com/reach.

21 Piezas de repuesto y accesorios

21.1 Piezas de repuesto y accesorios

STIHL Estos símbolos caracterizan las piezas de repuesto STIHL y los accesorios originales STIHL.

STIHL recomienda emplear piezas de repuesto STIHL y accesorios originales STIHL.

Las piezas de repuesto y los accesorios de fabricantes externos no pueden ser evaluados por STIHL en lo que respecta a su fiabilidad, seguridad y aptitud pese a una observación continua del mercado por lo que STIHL tampoco puede responsabilizarse de su aplicación.

Las piezas de repuesto y los accesorios originales STIHL se pueden adquirir en un distribuidor especializado STIHL.

22 Gestión de residuos

22.1 Gestionar como residuos la hidrolimpiadora, el acumulador y el cargador

La administración municipal o los distribuidores especializados STIHL ofrecen información sobre la gestión de residuos.

Una gestión indebida puede dañar la salud y el medio ambiente.

- ▶ Llevar los productos STIHL incluido el embalaje a un punto de recogida adecuado para el reciclado con arreglo a las prescripciones locales.
- ▶ No echarlos a la basura doméstica.

23 Declaración de conformidad UE

23.1 Hidrolimpiadora STIHL RCA 20.0

ANDREAS STIHL AG & Co. KG
Badstraße 115
D-71336 Waiblingen

Alemania

declara, como único responsable, que

- Tipo de construcción: hidrolimpiadora
- Marca: STIHL
- Modelo: RCA 20.0
- Identificación de serie: RA02

corresponde a las prescripciones habituales de las directrices 2011/65/UE, 2006/42/CE, 2014/30/UE y que se ha desarrollado y fabricado en cada caso conforme a las versiones válidas en la fecha de producción de estas normas: EN 55014-1, EN 55014-2, EN 60335-1, EN 60335-2-54, EN 62233.

Para determinar los niveles de potencia acústica medido y garantizado, se ha procedido conforme a la directriz 2000/14/CE, anexo V, aplicándose la norma ISO 3744.

- Nivel de potencia acústica medido: 84 dB(A)
- Nivel de potencia acústica garantizado: 86 dB(A)

La documentación técnica se conserva en la homologación de productos de ANDREAS STIHL AG & Co. KG.

El año de construcción, el país de fabricación y el número de la máquina figuran en la hidrolimpiadora.

Waiblingen, 01.08.2022

ANDREAS STIHL AG & Co. KG

Atentamente 

Robert Olma, Vice President, Regulatory Affairs & Global Governmental Relations

24 Declaración de conformidad UKCA

24.1 Hidrolimpiadora STIHL RCA 20.0

**UK
CA**

ANDREAS STIHL AG & Co. KG
Badstraße 115
D-71336 Waiblingen

Alemania

declara, como único responsable, que

- Tipo de construcción: hidrolimpiadora
- Marca: STIHL
- Modelo: RCA 20.0
- Identificación de serie: RA02

cumple las disposiciones pertinentes de las regulaciones del Reino Unido The Restriction of the Use of Certain Hazardous Substances in Electrical and Electronic Equipment Regulations 2012, Supply of Machinery (Safety) Regulations 2008 y Electromagnetic Compatibility Regulations 2016 y que se han desarrollado y fabricado en cada caso conforme a las versiones de las normas siguientes vigentes en la fecha de producción: EN 55014-1, EN 55014-2, EN 60335-1, EN 60335-2-54, EN 62233.

El nivel de potencia acústica medido y el garantizado se han determinado conforme a la regulación del Reino Unido Noise Emission in the Environment by Equipment for use Outdoors Regulations 2001, Schedule 8, aplicándose la norma ISO 3744.

- Nivel de potencia acústica medido: 84 dB(A)
- Nivel de potencia acústica garantizado: 86 dB(A)

La documentación técnica se conserva en ANDREAS STIHL AG & Co. KG.

El año de construcción, el país de fabricación y el número de la máquina figuran en la hidrolimpiadora.

Waiblingen, 01.08.2022

ANDREAS STIHL AG & Co. KG

Atentamente

Robert Olma, Vice President, Regulatory Affairs & Global Governmental Relations

25 Direcciones

www.stihl.com

Innehållsförteckning

1	Förord.....	80
2	Information bruksanvisningen.....	80
3	Översikt.....	81
4	Säkerhetsanvisningar.....	82
5	Göra högtrycksvätten redo att använda...	90
6	Ladda batteriet och lampor.....	90
7	Sätta ihop högtrycksvätten.....	91
8	Anslut till en vattenkälla.....	92
9	Sätt in och ta ut batteriet.....	94
10	Slå på och stänga av högtrycksvätten....	94
11	Kontrollera högtrycksvätten och batteriet.	95
12	Arbeta med högtrycksvätten.....	95
13	Efter arbetet.....	97
14	Transport.....	97
15	Förvaring.....	97
16	Rengöring.....	98
17	Underhåll.....	99
18	Reparera.....	99
19	Felavhjälpning.....	99
20	Tekniska data.....	101
21	Reservdelar och tillbehör.....	102
22	Kassering.....	103
23	EU-försäkran om överensstämmelse.....	103
24	UKCA-konformitetsdeklaration.....	103
25	Adresser.....	104

1 Förord

Hej!

Tack för att du valt en produkt från STIHL. Vi utvecklar och tillverkar produkter av mycket hög kvalitet som uppfyller våra kunders behov. Därför är våra produkter mycket säkra även när de belastas mycket.

STIHL ger även en förstklassig service. Hos våra återförsäljare får du kompetent rådgivning och instruktioner samt tekniska råd.

STIHL strävar efter att arbeta på ett sätt som är så hållbart och ansvarsfullt mot naturen som möjligt. Denna bruksanvisning är till för att hjälpa dig att använda din STIHL produkt på ett säkert och miljövänligt sätt över lång tid.

Vi uppskattar ditt förtroende för oss och önskar dig lycka till med din STIHL-produkt.



Dr Nikolas Stihl

VIKTIGT! LÄS BRUKSANVISNINGEN INNAN DU ANVÄNDER PRODUKTEN OCH SPARA DEN.

2 Information bruksanvisningen

2.1 Aktuella dokument

Följ de lokala säkerhetsföreskrifterna.

- ▶ Läs följande kompletterande dokument till den här bruksanvisningen, se till att du förstått dem och sparar dem:
 - Säkerhetsföreskrifter för batterier och produkter med inbyggda batterier från STIHL: www.stihl.com/safety-data-sheets
 - Bruksanvisning och förpackning till tillbehör som används
 - Rengöringsmedlets bruksanvisning och förpackning

2.2 Varningar i texten



- Varnar för faror som leder till allvarliga skador eller dödsfall.
 - ▶ Med åtgärderna kan man förhindra allvarliga skador eller dödsfall.



- Varnar för faror som kan leda till allvarliga skador eller dödsfall.
 - ▶ Med åtgärderna kan man förhindra allvarliga skador eller dödsfall.