

Trailer 275

**Operator's manual
Bedienungsanleitung
Manuel d'utilisation
Gebruiksaanwijzing**

Contents

General safety precautions 4
 Installation kit Trailer 275 5
 Assembly instructions 9
 Operation 21
 Maintenance 22
 Illustration of spare parts 23

Inhalt

Allgemeine Sicherheitsvorschriften 4
 Bausatz Trailer 275 6
 Montageanleitung 12
 In der Praxis 21
 Wartung 22
 Sprengbild Trailer 275 23

Contenu

Dispositions générales de sécurité 4
 Jeu de montage de la Remorque 275 7
 Instructions de montage .. 15
 Utilisation 21
 Entretien 22
 Plan en éclaté de la Remorque 275 23

Inhoud

Algemene veiligheidsvoorschriften 4
 Montageset Trailer 275 ... 8
 Montageaanwijzingen ... 18
 Gebruik 21
 Onderhoud 22
 Perspectieftekening Trailer 275 23

General safety precautions

Preventing accidents is the responsibility of every equipment operator. The following general safety precautions must be fully understood and followed by every operator.

1. Do not at any time carry passengers in this cart. It is designed for carrying materials only and not intended to carry passengers.
2. Do not tow this utility cart on a public thoroughfare at anytime. The operator is risking injury from passing vehicles. Most local ordinances prohibit operating a cart and tractor such as this on a public thoroughfare.
3. When towing cart do not drive too close to a creek or ditch and be alert for holes and other hazards. The above could cause you to lose control of the cart and tractor.
4. Be careful on any grade (hill) and stay off of steep grades.
5. Maximum towing speed—6 M.P.H.

Allgemeine Sicherheitsvorschriften

Es obliegt dem Benutzer, Unfällen vorzubeugen und sie zu verhindern. Folgende allgemeine Sicherheitsvorschriften sind immer zu beachten.

1. Es ist verboten, Passagiere in dem Wagen zu transportieren. Er ist ausschließlich für Material und nicht für Passagiere oder Helfer vorgesehen.
2. Niemals mit diesem Wagen auf öffentlichen Straßen fahren.
3. Nicht mit dem Wagen zu nahe an Gebüsch oder Wasserläufe fahren und auf Löcher oder ähnliches im Gelände oder auf der Fahrbahn achten. Andernfalls verliert man leicht die Kontrolle über Wagen und Traktor.
4. Vorsicht, wenn der Wagen auf abschüssigem Untergrund steht. Steile Wege vermeiden.
5. Maximale Geschwindigkeit mit Hänger: 10 km/h.

Dispositions générales de sécurité

Il est de la responsabilité de l'utilisateur d'éviter les accidents et même tout risque d'accident. Il convient donc de respecter à tout moment les dispositions de sécurité suivantes.

1. Il est interdit de transporter des passagers dans la remorque. Elle est exclusivement conçue pour le transport des marchandises, à l'exclusion des passagers ou d'autres ouvriers.
2. N'amenez jamais cette remorque sur les routes et chemins publics.
3. Ne circulez pas trop près des fossés et des rivières avec la remorque, et faites attention aux trous et aux inégalités du terrain ou sur la voie de circulation. Faute de cela, vous risquez de perdre le contrôle aussi bien de la remorque que du tracteur.
4. Soyez prudent quand la remorque circule sur un terrain en pente. Évitez tous les chemins dont la pente est excessive.
5. Vitesse maximale avec la remorque : 10 km/heure.

Algemene veiligheidsvoorschriften

De gebruiker moet steeds bedacht zijn op ongelukken en gevaarlijke situaties. Onderstaande veiligheidsvoorschriften steeds naleven.

1. Het is verboden om passagiers in de wagen te vervoeren. De wagen is absoluut niet geschikt voor het vervoeren van passagiers of collega's.
2. Nooit met de wagen op de openbare weg rijden.
3. Niet te dicht in de buurt van sloten enz. rijden. Opletten voor gaten enz. in de grond of de rijweg. Men kan anders de controle over de trekker en de aanhangwagen verliezen.
4. Neem de benodigde voorzichtheid in acht wanneer de wagen op een hellend vlak staat. Vermijd steile opritten, etc.
5. Maximum-snelheid met aanhangwagen: 10 km per uur.

Installation kit Trailer 275

Contents of Hardware Pack:

Quantity

A	Pin, Cotter 1/8×1" (3×25 mm)	2
B	Washer, Flat 25/32, (20 mm) I.D.	4
C	Hub Cap	2
D	Hex Bolt 1/4×1/2" long (6×12 mm)	23
E	Hex Bolt 1/4×5/8" long (6×16 mm)	6
F	Hex Bolt 1/4×3/4" long (6×20 mm)	6
G	Hex Bolt 1/4×1-1/2" long (6×40 mm)	2
H	Lock Washer 1/4" I.D. (6 mm)	37
I	Hex Nut 1/4" thread (6 mm)	37
J	Slotted Truss Bolt 5/16×3/4" long (8×20 mm)	14
K	Lock Washer 5/16" I.D. (8 mm)	14
L	Hex Nut 5/16" thread (8 mm)	14
M	Hex Bolt 3/8"×1" long (10×25 mm)	2
N	Lock Washer 3/8" I.D. (10 mm)	2
O	Hex Nut 3/8" thread (10 mm)	2

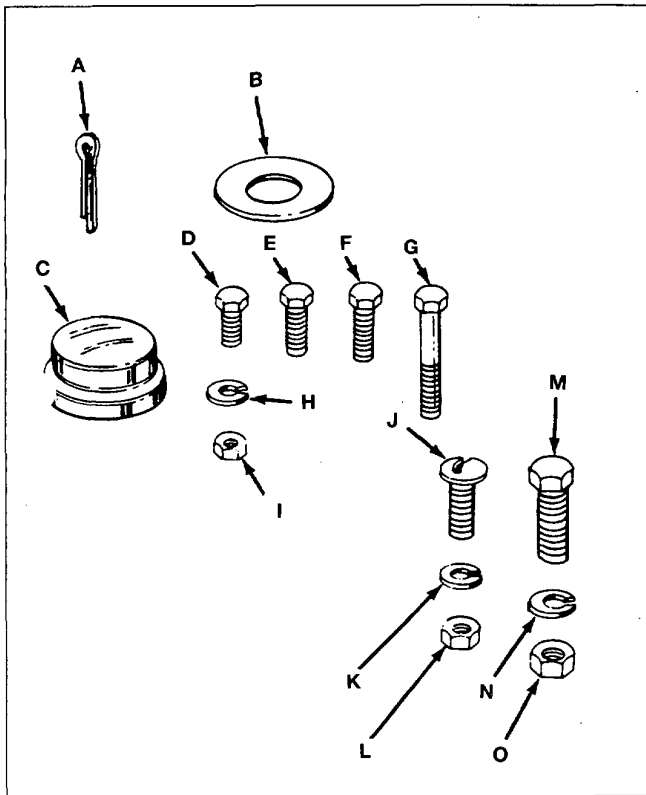

Fig. 1

Identification of loose parts:

(See figure 2)

P	Cart Body—Right Hand
Q	Tailgate
R	Cart Body—Left Hand
S	Tailgate Guides
T	Corner Caps
U	Front Panel
V	Drawbar Tongue
X	Wheel Support
Y	Axle
Z	Tailgate Reinforcement Bracket
AA	Latch Stand Bracket
BB	Latch Lock Sub-Assembly
CC	Hitch Bracket
DD	Wheel

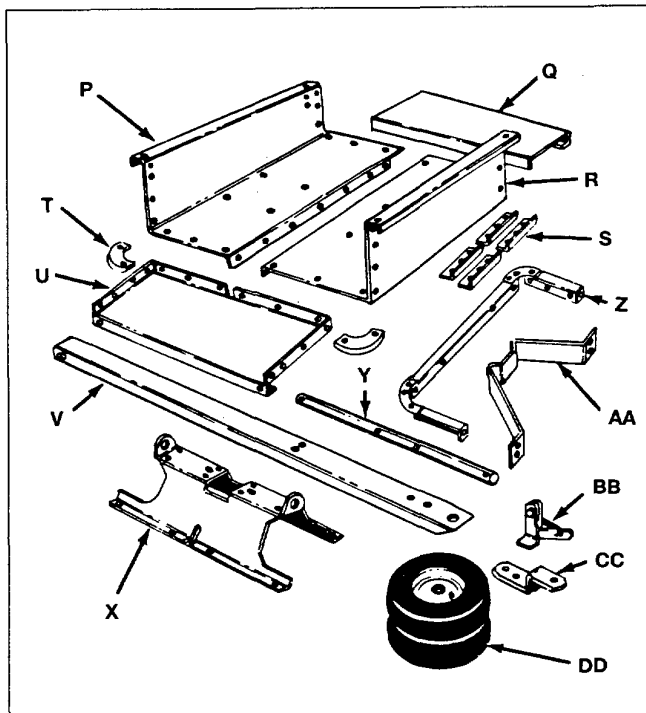
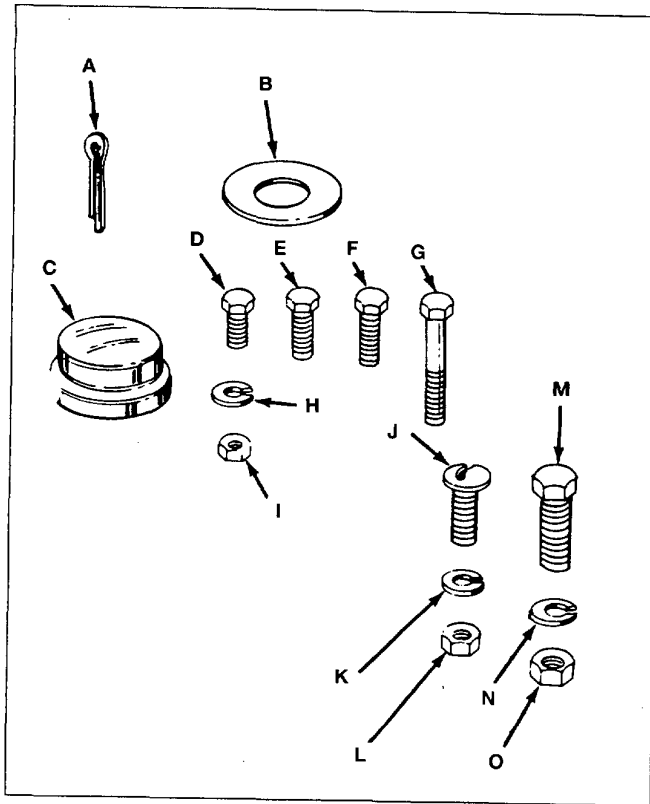

Fig. 2

Bausatz Trailer 275

Folgende Teile gehören zu dem Bausatz:

Anzahl



A	Splint 1/8×1" (3×25 mm)	2
B	Scheibe 25/32, (20 mm)	4
C	Nabenkapsel	2
D	Sechskantschraube 1/4×1/2" (6×12 mm)	23
E	Sechskantschraube 1/4×5/8" (6×16 mm)	6
F	Sechskantschraube 1/4×3/4" (6×20 mm)	6
G	Sechskantschraube 1/4×1 1/2" (6×40 mm)	2
H	Sicherungsscheibe 1/4" (6 mm)	37
I	Mutter 1/4" (6 mm)	37
J	Schlitzschraube 5/16×3/4" (8×20 mm)	14
K	Sicherungsscheibe 5/16"	14
L	Mutter 5/16" (8 mm)	14
M	Sechskantschraube 3/8"×1" (10×25 mm)	2
N	Sicherungsscheibe 3/8" (10 mm)	2
O	Mutter 3/8" (10 mm)	2

Bild 1

Identifizierungsliste:

Lose Teile (siehe Bild 2)

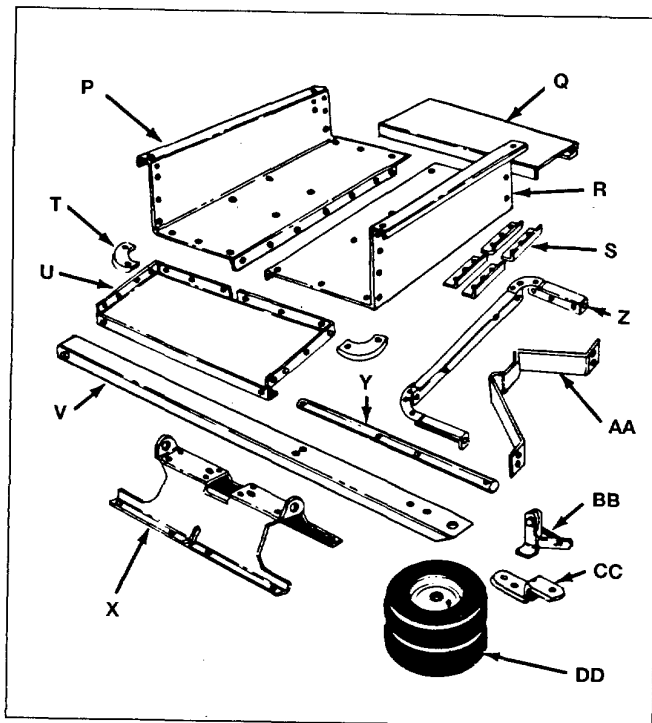

P	Wagenseite rechts
Q	Rückwand
R	Wagenseite links
S	Halterung für Rückwand
T	Eckstück
U	Vorderwand
V	Zugstange
X	Radaufhängung
Y	Radachse
Z	Rückwandverstärkung
AA	Stütze
BB	Ladeflächensicherung, teilmontiert
CC	Zugvorrichtung
DD	Räder

Bild 2

Jeu de montage de la Remorque 275

Les pièces suivantes font partie du jeu de montage :

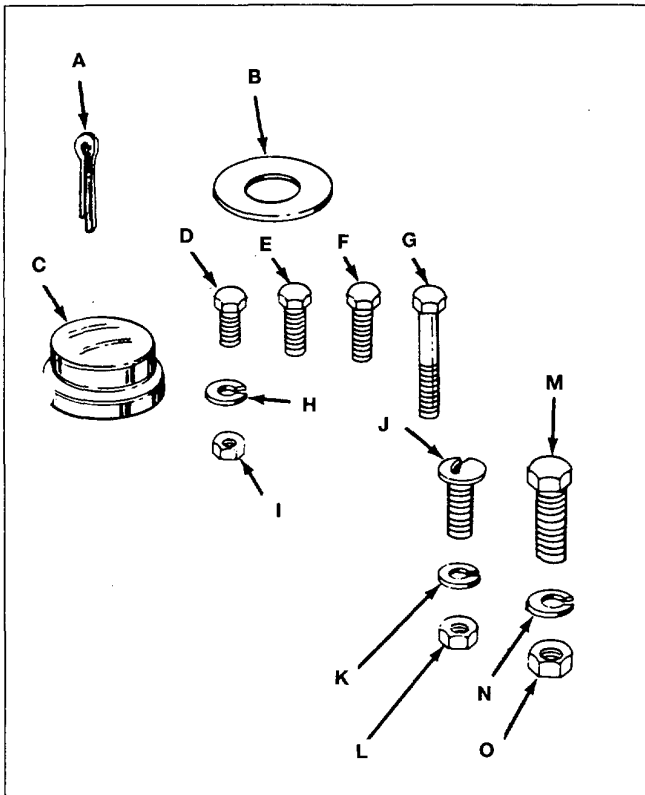

Quantité

A	Goupille fendue 1/8×1" (3×25 mm)	2
B	Rondelle de 25/32, (20 mm) de diam. int.	4
C	Capsule de moyeu	2
D	Vis à tête hexagonale de 1/4×1/2" (6×12 mm)	23
E	Vis à tête hexagonale de 1/4×5/8" (6×16 mm)	6
F	Vis à tête hexagonale de 1/4×3/4" (6×20 mm)	6
G	Vis à tête hexagonale de 1/4×1-1/2" (6×40 mm)	2
H	Rondelle de blocage de 1/4" (6 mm) de diam. int.	37
I	Ecrou de 1/4" (6 mm)	37
J	Vis à tête fendue de 5/16×3/4" (8×20 mm)	14
K	Rondelle de blocage de 5/16" de diam. int.	14
L	Ecrou de 5/16" (8 mm)	14
M	Vis à tête hexagonale de 3/8"×1" (10×25 mm)	2
N	Rondelle de blocage de 3/8" (10 mm) de diam. int.	2
O	Ecrou de 3/8" (10 mm)	2

Fig. 1

Liste d'identification :

Pièces détachées (voir la figure 2)

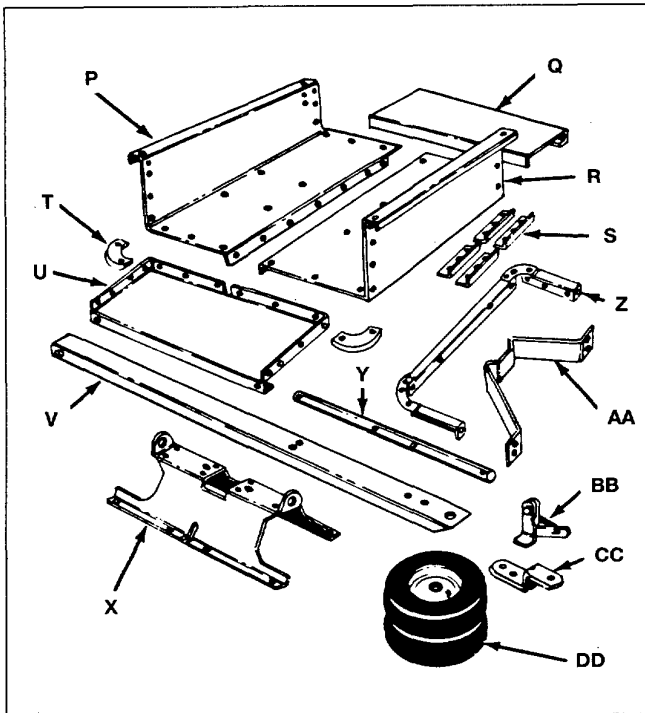

P	Côté droit de la remorque
Q	Pince arrière
R	Côté gauche de la remorque
S	Fixation de la trappe arrière
T	Coin
U	Tige avant
V	Tige de traction
X	Suspension de la roue
Y	Moyeu de roue
Z	Renforcement de trappe arrière
AA	Support de serrage
BB	Verrouillage au plancher, partiellement monté
CC	Fixation de traction
DD	Roue

Fig. 2

Montageset Trailer 275

De montageset bevat de volgende onderdelen:

	Aantal
A Borgpen 1/8×1" (3×25 mm)	2
B Ring 25/32, I.D. (20 mm)	4
C Naafdop	2
D Zeskante bout 1/4×1/2" (6×12 mm)	23
E Zeskante bout 1/4×5/8" (6×16 mm)	6
F Zeskante bout 1/4×3/4" (6×20 mm)	6
G Zeskante bout 1/4×1 1/2" (6×40 mm)	2
H Borgring 1/4" I.D. (6 mm)	37
I Moer 1/4" (6 mm)	37
J Schroef 5/16×3/4" (8×20 mm)	14
K Borgring 5/16 I.D.	14
L Moer 5/16" (8 mm)	14
M Zeskante bout 3/8×1" (10×25 mm)	2
N Borgring 3/8" I.D. (10 mm)	2
O Moer 3/8" (10 mm)	2

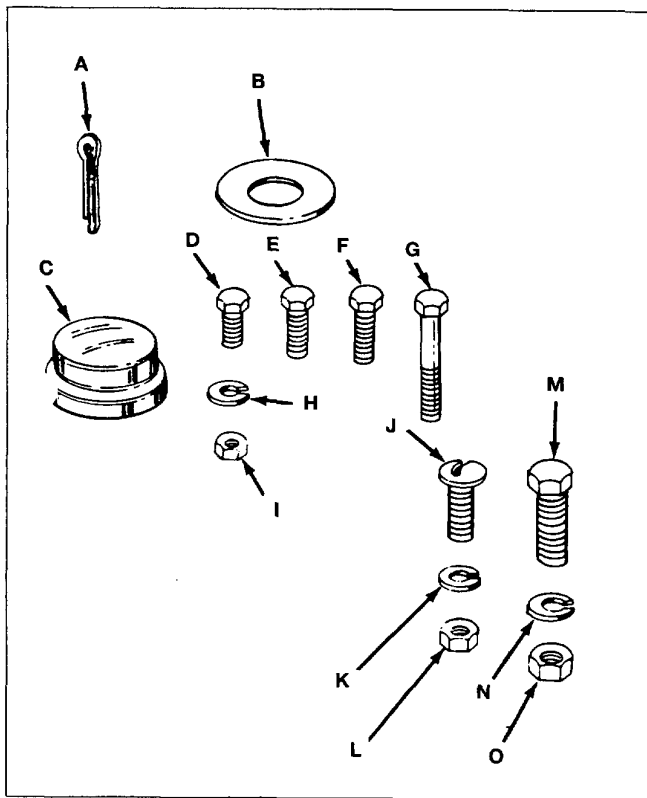

Fig. 1

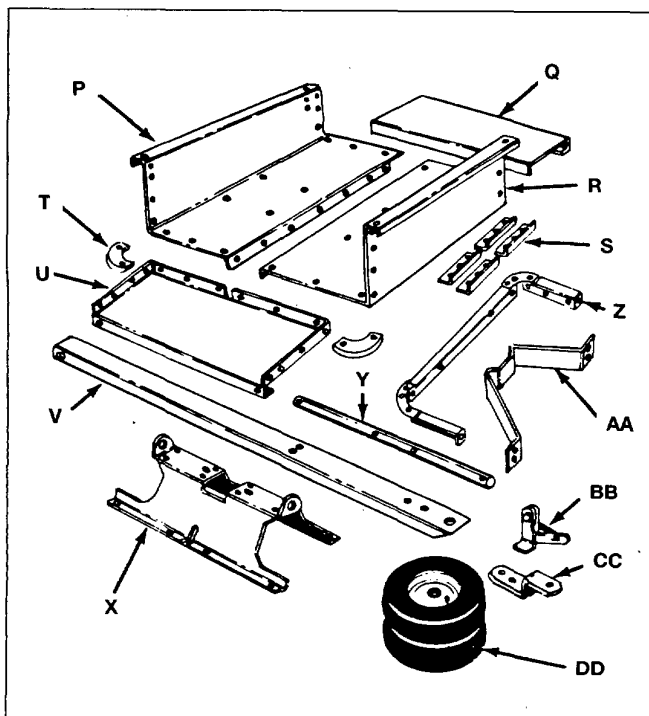

Fig. 2

Lijst voor het herkennen van de onderdelen:

Losse onderdelen (zie fig. 2)

P	Rechterzijde van de wagen
Q	Achterklep
R	Linkerzijde van de wagen
S	Bevestiging van de achterklep
T	Hoek
U	Voorklep van de wagen
V	Trekstang
X	Wielophanging
Y	Wiel
Z	Verksterking van achterklep
AA	Steun van vergrendeling
BB	Vergrendeling van de bak
CC	Trekbevestiging
DD	Wiel

Assembly instructions

1. Remove the hardware pack and all loose parts from the carton. Be sure carton is empty before discarding.
2. Lay out all the parts as shown in figure 2.
3. Position cart body halves (P and R) upright as shown in figure 3. N.B. Large diameter holes to the top.

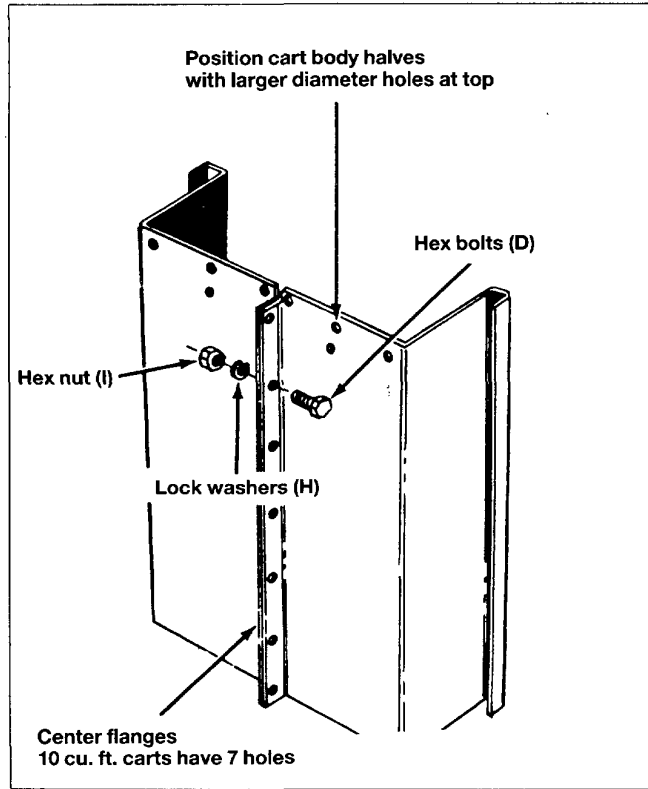

Fig. 3

4. Start bolts (D), lock washers (H) and hex nuts (I) through flanges, only make finger tight until all 7 bolts are in place. See figure 3 and note below.

N.B. Bolts are tightened later in step 11, page 10.

5. Position the wheel support (X) in place on the bottom of cart. See figure 4.
6. Assemble wheel support to cart with eight slotted head screws (J), lock washers (K) and hex nuts (L). See figure 4. Heads of screws go to the inside of cart and should be tightened at this time.
7. Position the tailgate reinforcement bracket (Z) over end of cart. See figure 5.
8. Start slotted screws (J) through bottom of cart (heads of screws to the inside of cart) and reinforcement bracket. Secure finger tight with hex nuts (L) and lock washers (K). See figure 5.
9. Position the tailgate guides (S) so that the holes line up with reinforcement bracket and cart body. Refer to tailgate guide detail in figure 5.
10. Secure with six hex bolts (F) lock washers (H) and hex nuts (I). See figure 5.

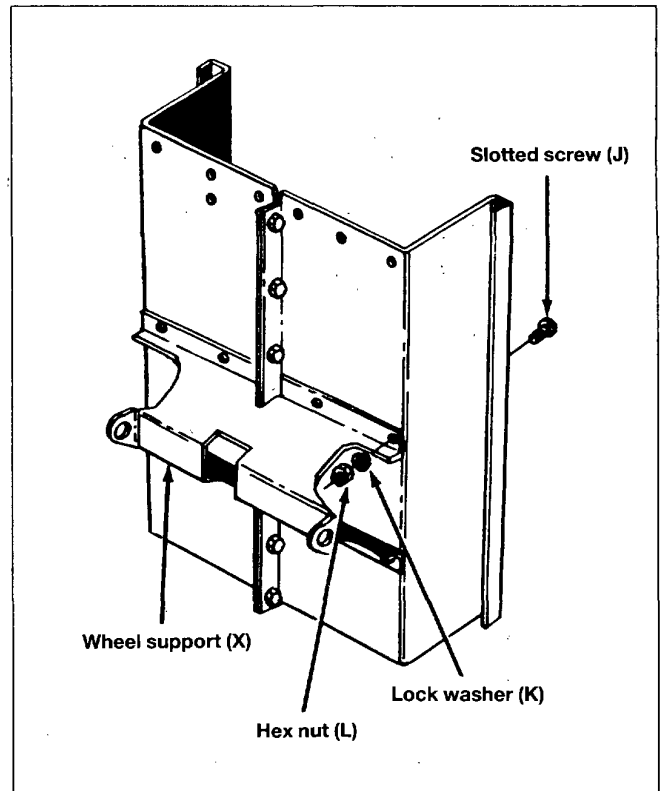

Fig. 4

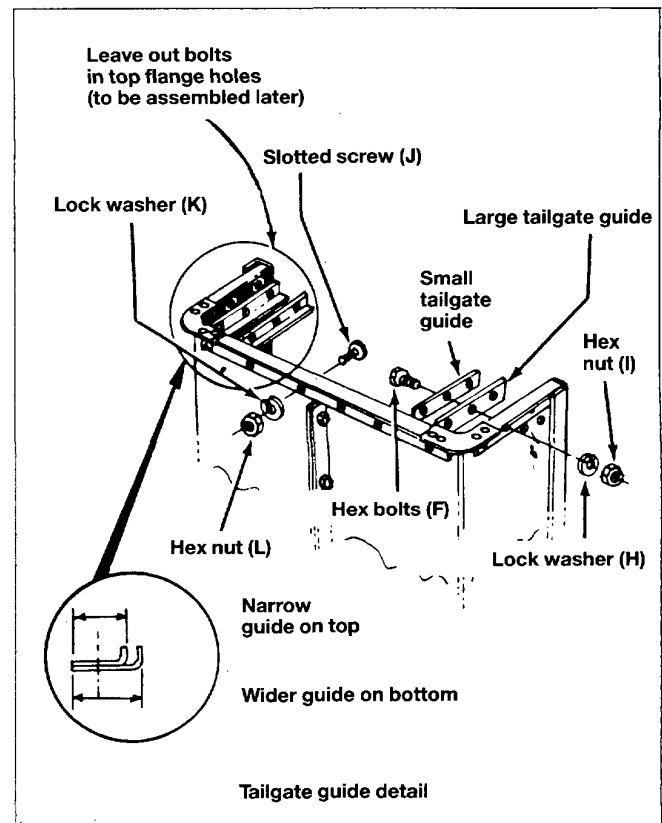

Fig. 5

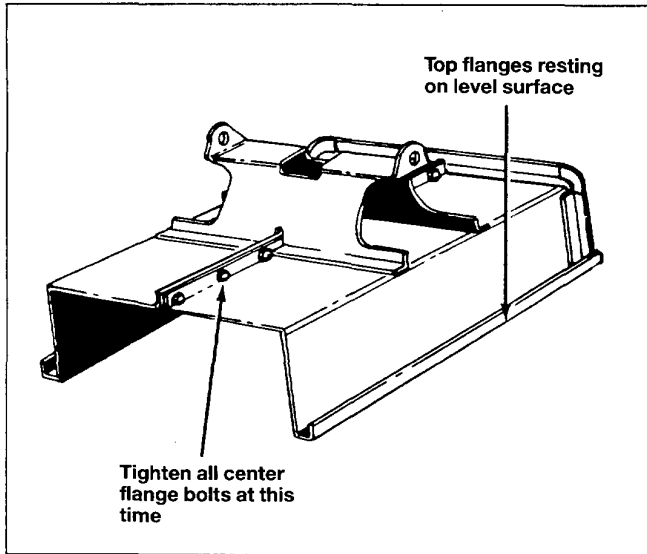

Fig. 6

11. Place cart down, so that it rests on top flange, as shown in figure 6. Tighten bolts in center flanges, as stated in step 4.
12. Lift the cart up and stand on tailgate reinforcement bracket and proceed with assembly steps 13 through 21. See figure 7.
13. Assemble front panel to open end of cart body, using $1/4" \times 1/2"$ (6 mm \times 12 mm) hex bolts (D), lock washers (H) and hex nuts (I). Bolt heads to inside of cart. See figure 8.

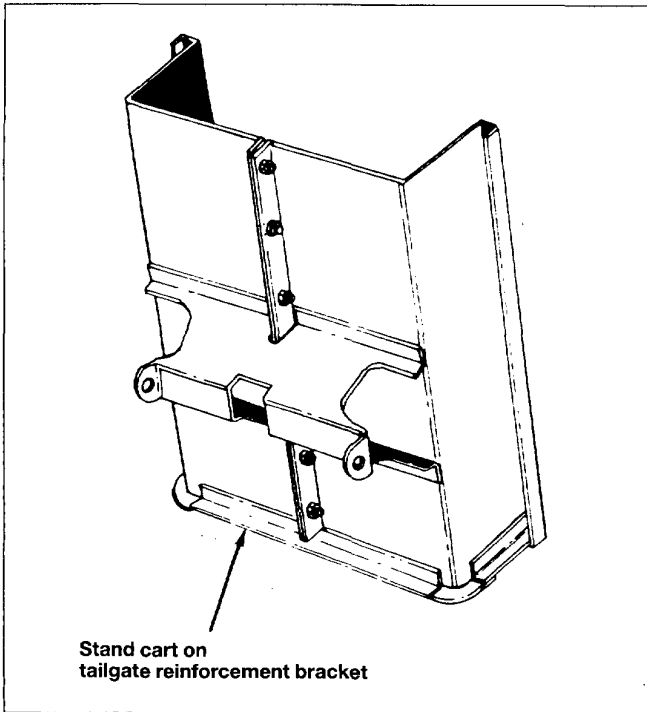

Fig. 7

N.B. Do not assemble bolts in No. 1 or No. 2 holes when using optional stake sides kit (each side). See figure 8.

14. Assemble latch stand bracket using four $1/4" \times 5/8"$ (6 mm \times 16 mm) hex bolts (E), lock washers (H) and hex nuts (I). See figure 9.
15. Assemble two front top corner caps and two bolts in top flanges through tailgate reinforcement bracket using $1/4" \times 1/2"$ (6 \times 12 mm) hex bolts (D), lock washers (H) and hex nuts (I). See figure 10.

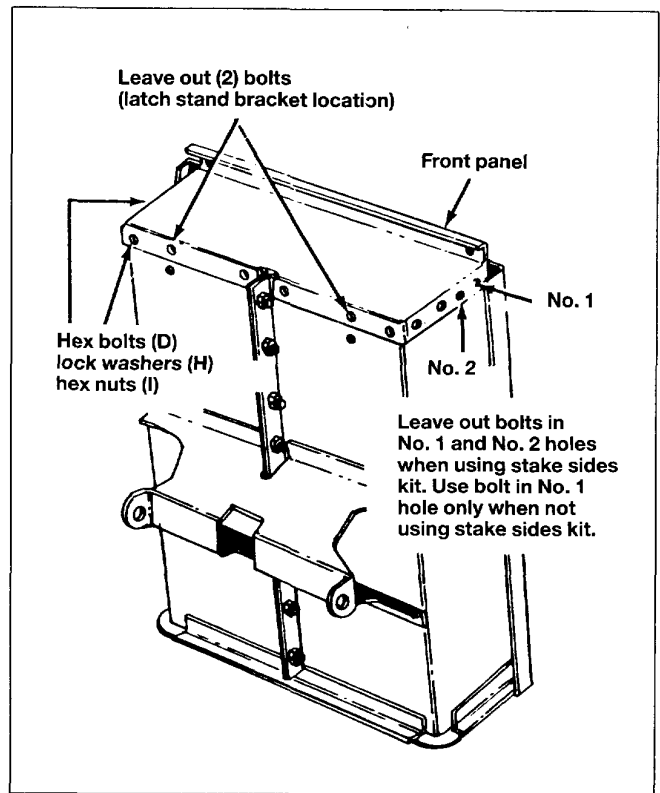

Fig. 8

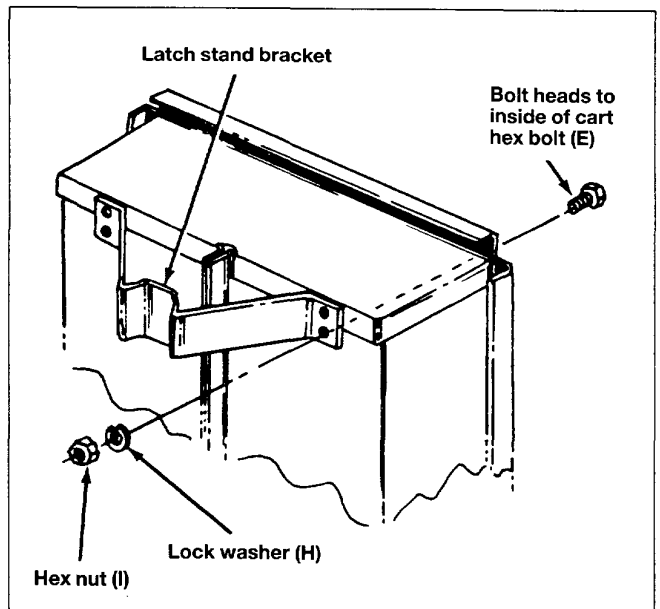

Fig. 9

16. Assemble axle and drawbar tongue to wheel support keeping open side of tongue facing down. Fasten axle to wheel support or axle brackets, using $1/4" \times 1 1/2"$ (6 \times 40mm) long hex bolts (G) lock washers (H) and hex nuts (I). See figure 11.

CAUTION! It may be necessary to block cart in upright position to prevent tipping when installing wheels.

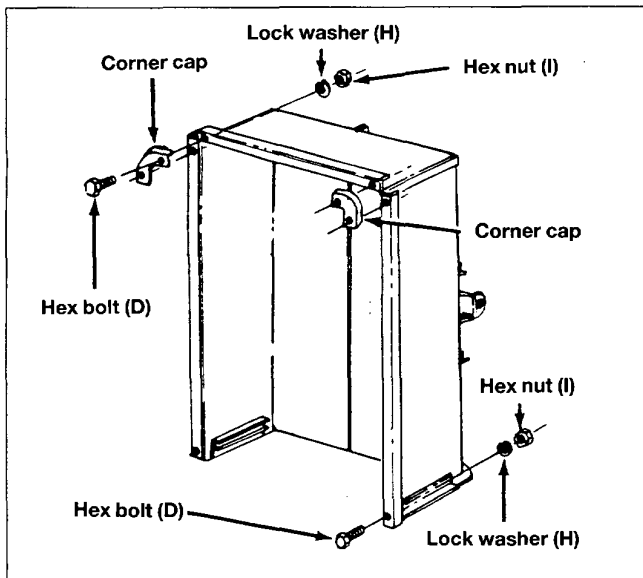

Fig. 10

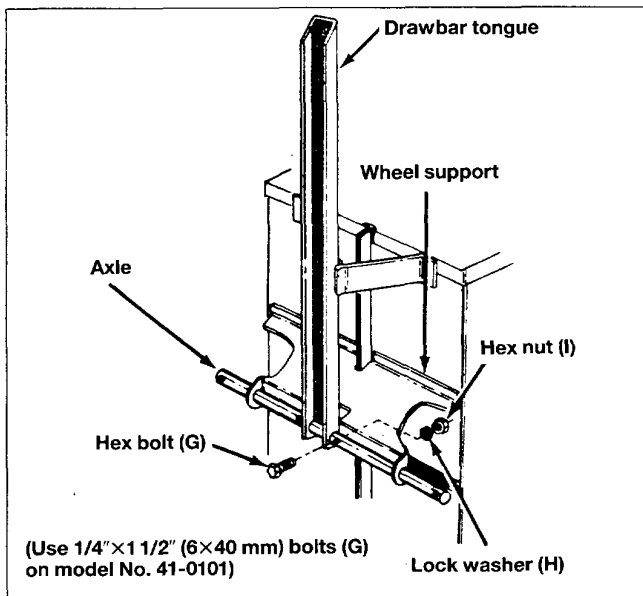

Fig. 11

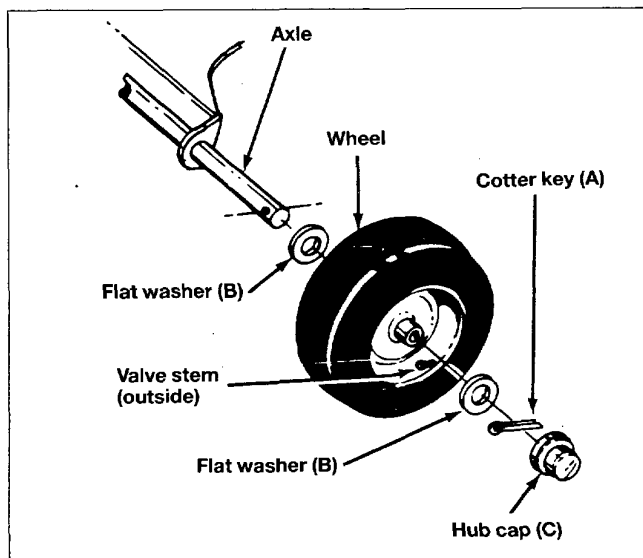

Fig. 12

17. Assemble large diameter flat washer (B), wheel, another flat washer (B), cotter key (A) and hub cap (C) to each axle end.

N.B. Position valve stem to outside when installing wheels on axle. See figure 12.

18. Assemble latch lock sub-assembly to draw bartongue using 1/4" x 5/8 (6 x 16 mm) long hex bolt (E), lock washers (H) and hex nuts (I). See figure 13.

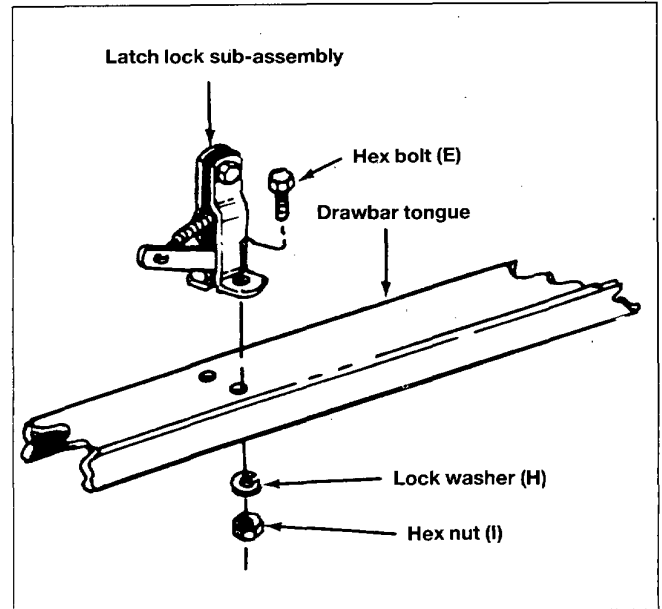

Fig. 13

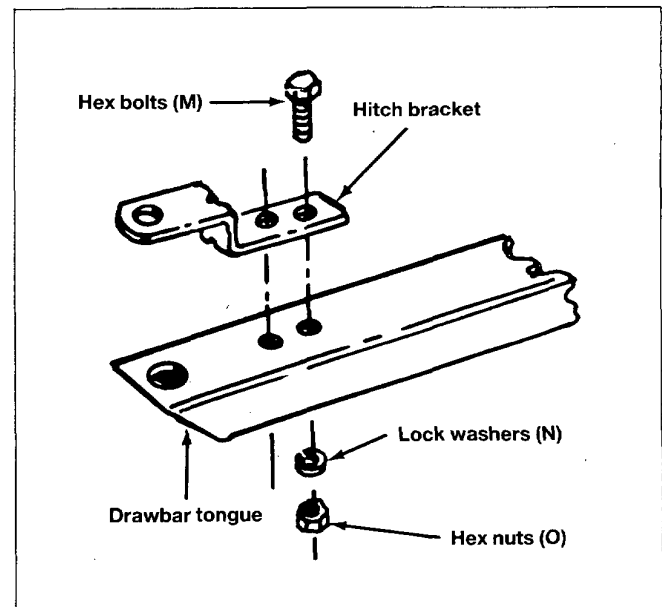

Fig. 14

19. Assemble hitch bracket to drawbar tongue, using 3/8" x 1" (10 x 25 mm) long hex bolts (M), lock washers (N) and hex nuts (O). See figure 14.

20. Lower the cart assembly to rest on wheels. This completes the cart assembly. Be sure to read safety rules and operating instructions before using your new utility cart.

Montageanleitung

1. Verpackung öffnen und sämtliche Teile entnehmen. Vor dem Wegwerfen kontrollieren, daß die Verpackung wirklich leer ist.
2. Alle Teile wie in Bild 2 gezeigt auslegen.
3. Die beiden Wagenseiten (P und R) in aufrechter Position nach Bild 3 anordnen. Achtung! Große Schraubenlöcher nach oben.



Bild 3

4. Schrauben (D), Sicherungsscheiben (H) und Muttern (I) an den heruntergebogenen Rändern der Wagenseiten anbringen. Alle 7 Schrauben montieren. Schrauben nicht anziehen. Siehe Bild 3 und Hinweis unten.

ACHTUNG! Die Schrauben werden in Schritt 11, Seite 13, fester angezogen.

5. Die Radaufhängung (X) am Boden des Wagens an ihren Platz bringen. Siehe Bild 4.
6. Die Radaufhängung mit 8 Schlitzschrauben (J), Sicherungsscheiben (K) und Muttern (L) am Wagen anbringen. Siehe Bild 4. Die Schrauben werden von der Innenseite des Wagens her angebracht und sind festzuziehen.
7. Das Befestigungsteil für die Rückwand (Z) über dem hinteren Teil des Wagens anbringen. Siehe Bild 5.
8. Die Schrauben (J) durch das Unterteil des Wagens und die Befestigungsbeschläge anbringen. Sicherungsscheiben (K) und Muttern (L) montieren. Nur diese leicht anziehen (die Schrauben werden von der Innenseite des Wagens montiert). Siehe Bild 5.
9. Die Beschläge (S) an die Rückwand montieren, so daß die Bohrungen parallel zur Rückwandverstärkung und den Wagenseiten laufen. Siehe Bild 5 zur genaueren Information.
10. Mit 6 Sechskantschrauben (F), Sicherungsscheiben (H) und Muttern (I) festschrauben. Siehe Bild 5.

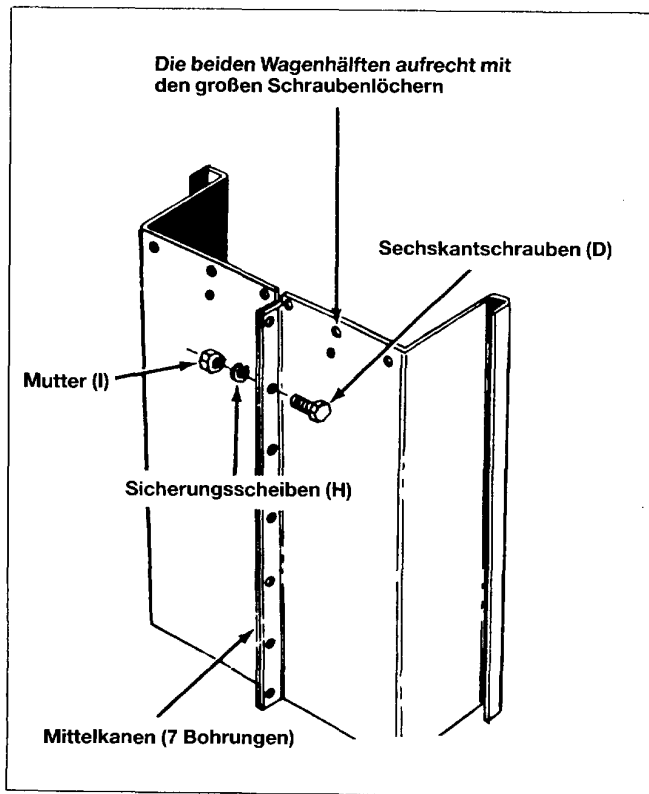

Bild 4



Bild 5

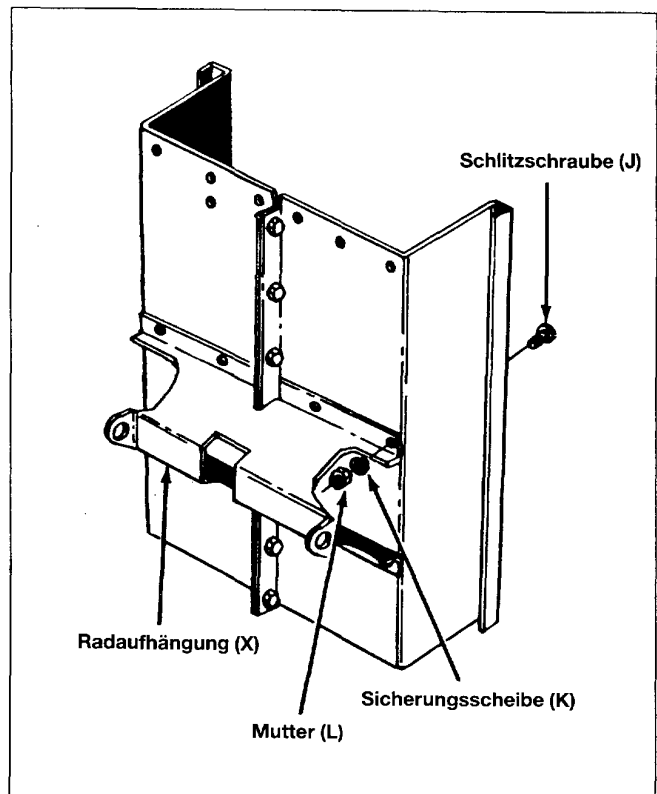

Bild 6

11. Den Wagen so legen, daß er auf den oberen Kanten entsprechend Bild 6 zu liegen kommt. Die in Schritt 4 genannten Schrauben in der Mitte anziehen.
12. Wagen hochheben und auf die Rückwandverstärkung stellen. Montage nach Schritt 13 bis 21 fortsetzen. Siehe Bild 7.
13. Die Vorderwand am offenen Teil des Wagens anbringen, 6×12 mm Sechskantschrauben (D), Sicherungsscheiben (H) und Muttern (I) benutzen. Schraubenköpfe zur Innenseite des Wagens hin. Siehe Bild 8.

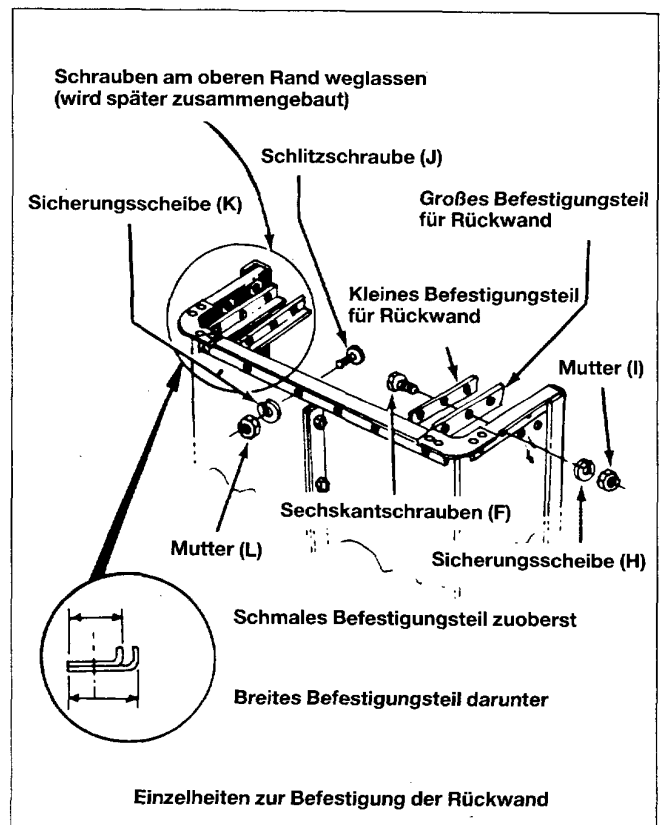

Bild 7

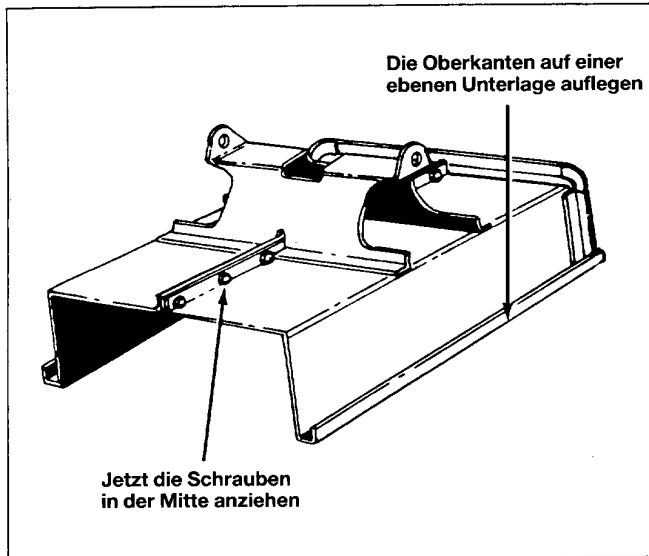
ACHTUNG! Schrauben in Bohrung 1 und 2 weglassen, wenn seitliche Stützen benutzt werden. (Zusatzausrüstung) Siehe Bild 8.

14. Stütze mit vier 6×16 mm Schrauben (E), Sicherungsscheiben (H) und Muttern (I) anbringen. Siehe Bild 9.
15. 2 Eckstücke vorne anbringen und 2 Schrauben durch Seitenteil und Rückwandverstärkung montieren. 6×12 mm Sechskantschrauben (D), Sicherungsscheiben (H) und Muttern (I) benutzen. Siehe Bild 10.

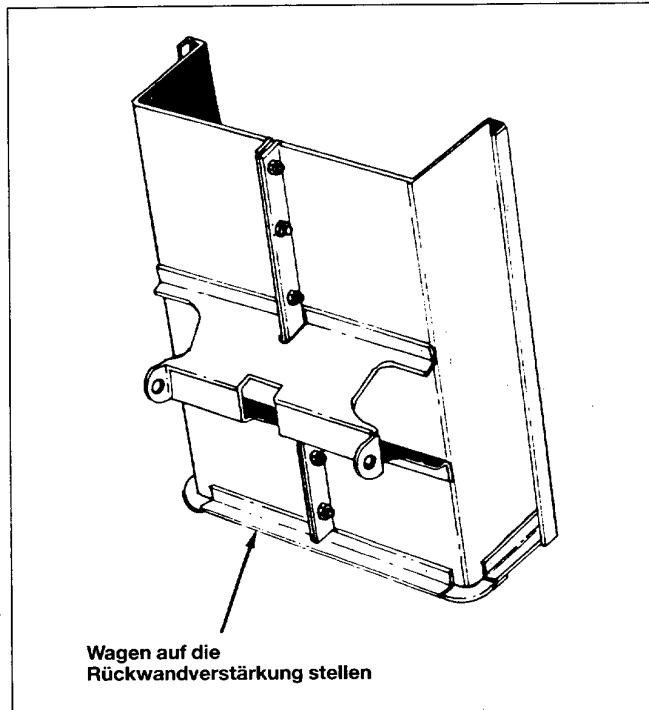

Bild 8



Bild 9

16. Radachse und Zugstange an der Radaufhängung montieren. Darauf achten, daß die offene Seite der Zugstange nach unten zeigt. Die Achse an der Radaufhängung mit 6×40 mm Schraube (G), Sicherungsscheiben (H) und Muttern (I) anbringen. Siehe Bild 11.

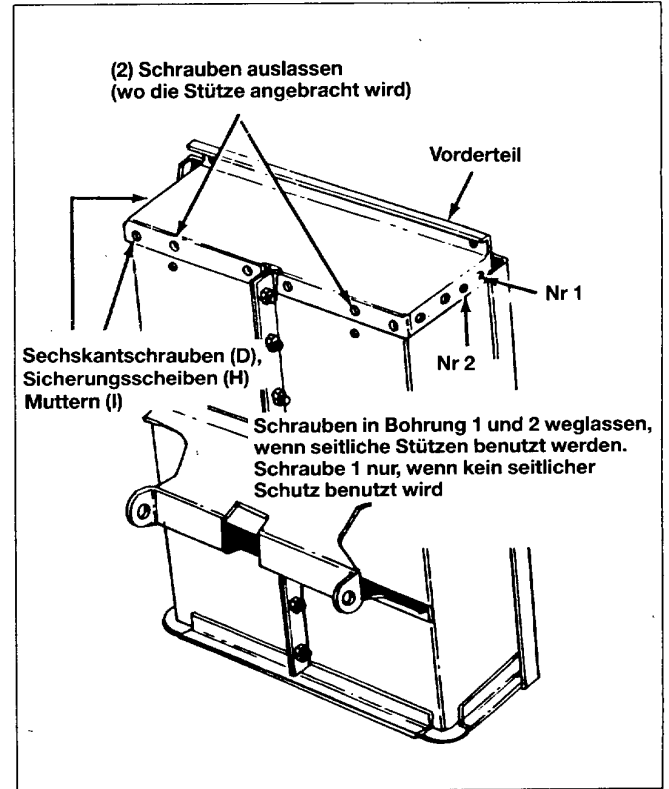
WARNUNG! Es kann notwendig sein, den Wagen in der aufrechten Stellung festzusetzen, um ein Umkippen bei der Montage der Räder zu verhindern.

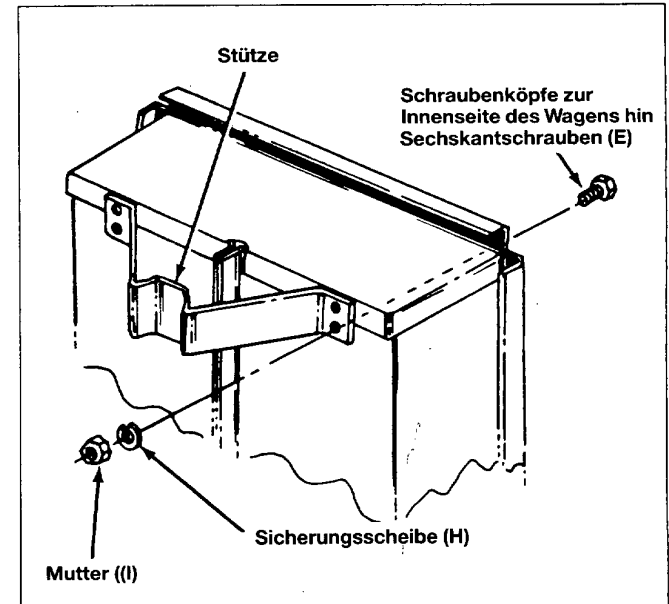

Bild 10



Bild 11

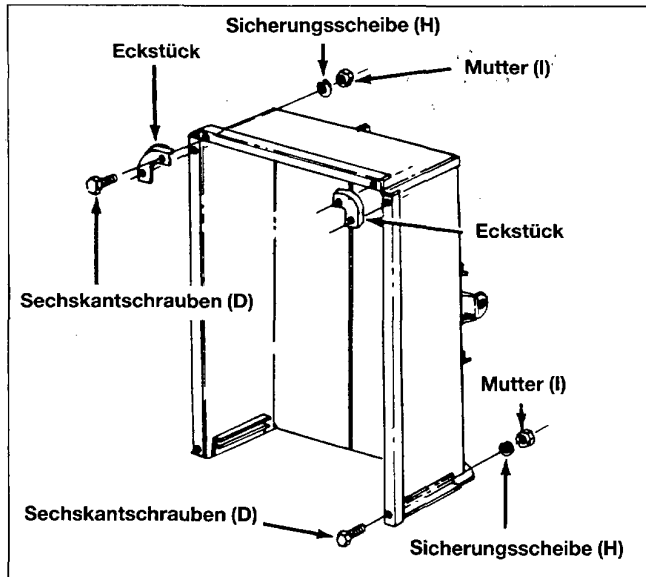

Bild 12

17. Dann das Rad auf der Achse in folgender Reihenfolge montieren: Große Unterlegscheibe (B), Rad, große Unterlegscheibe (B) und zuletzt Splint (A) und Nabenkapsel (C).

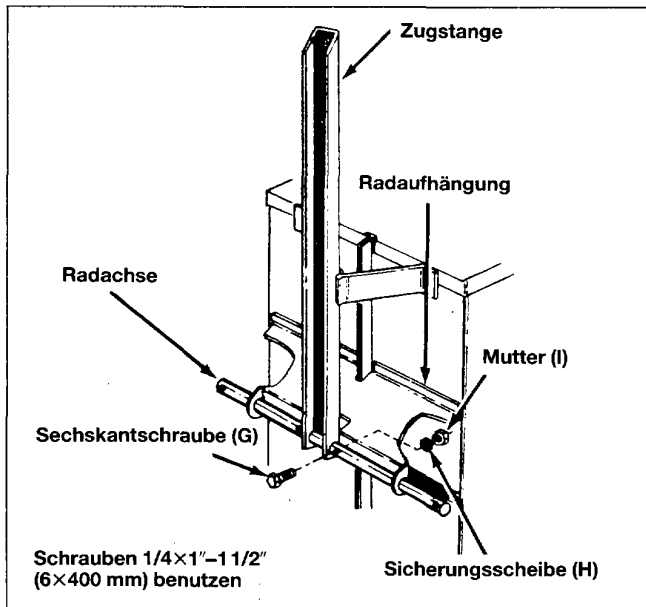
ACHTUNG! Darauf achten, daß der Ventilnippel nach außen montiert wird. Siehe Bild 12.

18. Die Ladeflächensicherung (BB) auf der Zugstange anbringen. 6x16 mm Sechskantschrauben (E), Sicherungscheiben (H) und Muttern (I) benutzen. Siehe Bild 13.

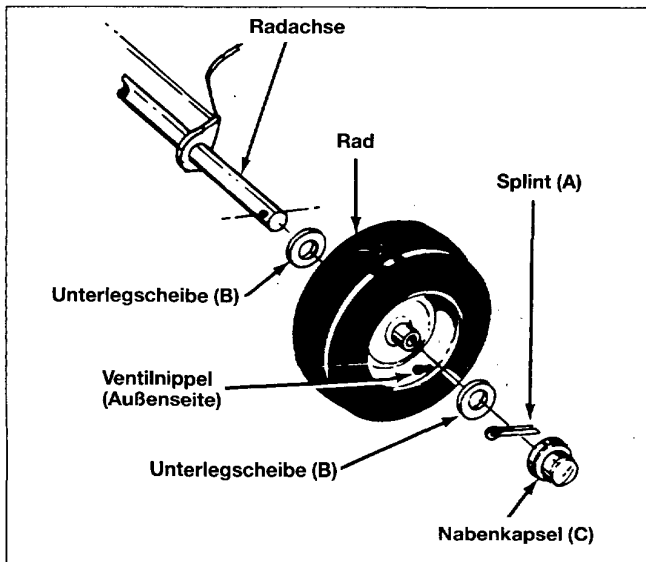

Bild 13



Bild 14

19. Die Zugvorrichtung auf der Zugstange montieren. Sechskantschraube 10x25 mm (M), Sicherungscheiben (N) und Muttern (O) benutzen. Siehe Bild 14.

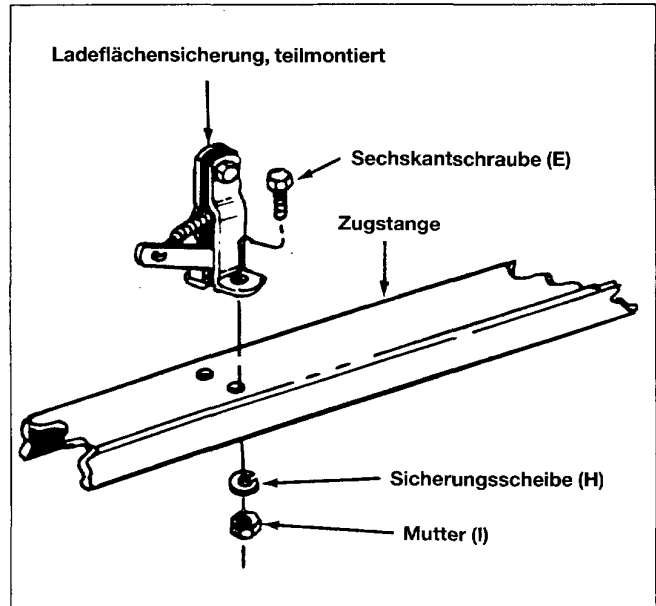
20. Den fertigen Wagen kippen, so daß er auf die Räder zu stehen kommt. Die Montage ist nun beendet. Vor der Benutzung des Wagens alle Sicherheitsvorschriften und Gebrauchsanweisungen durchlesen.

Instructions de montage

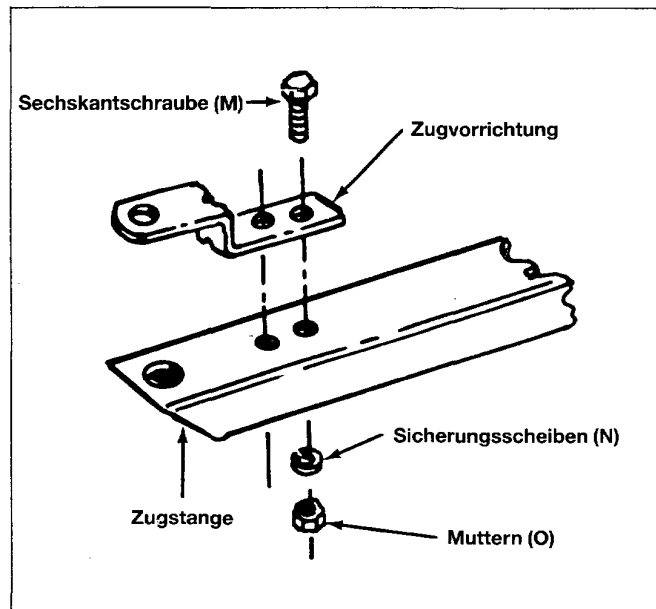
1. Ouvrez et sortez toutes les pièces du carton. Veillez à ce que le carton soit vide avant de le jeter.
2. Sortez toutes les pièces conformément à la figure 2.
3. Placez les deux côtés de la remorque (P et R) en position horizontale conformément à la figure 3. Attention : les grands trous de vis doivent être tournés vers le haut.

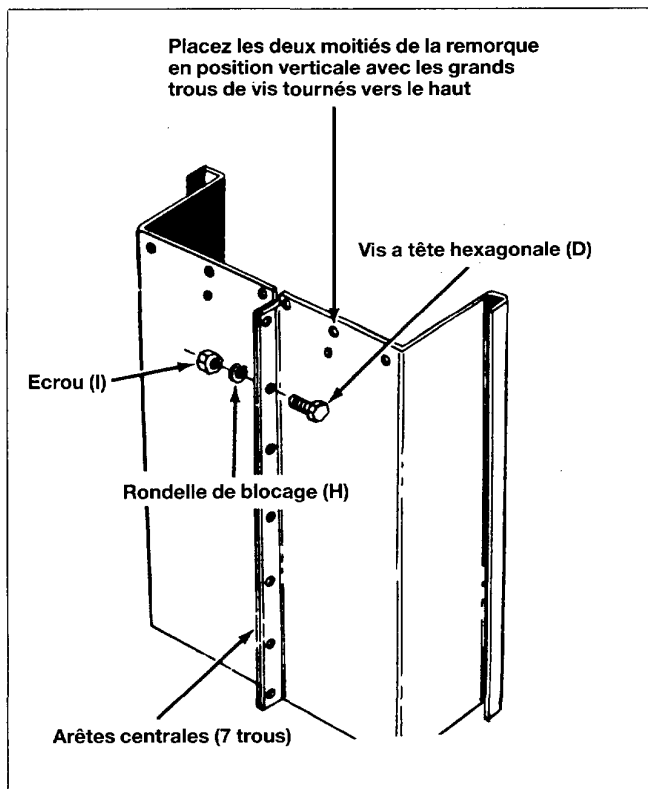

Fig. 3

4. Installez les vis (D), les rondelles de blocage (H) et les écrous (I) dans l'arête repliée vers le bas sur les côtés de la remorque. Insérez en même temps les 7 vis. Ne les serrez pas. Voir la figure 3 et le rappel ci-dessous.

REMARQUE! Les vis seront serrées plus à fond dans le point n° 11, page 16.

5. Mettez la suspension de roue (X) en place au fond de la remorque. Voir la figure 4.
6. Montez la suspension de roue sur la remorque à l'aide de huit vis à tête fendue (J), rondelles de blocage (K) et écrous (L). Voir la figure 4. Les vis sont montées de l'intérieur de la remorque et doivent être serrées.
7. Placez la fixation de la trappe arrière (Z) par-dessus la partie arrière de la remorque. Voir la figure 5.
8. Installez les vis (J) par la partie inférieure de la remorque et la ferrure de fixation. Installez les rondelles de blocage (K) et les écrous (L). Ne les serrez pas encore (les vis doivent être insérées par l'intérieur de la remorque.) Voir la figure 5.
9. Installez la ferrure de fixation (S) sur la trappe arrière pour que le trou soit dans le prolongement du renforcement de la trappe arrière et les côtés de la remorque. Voir la figure 5 pour les informations détaillées.
10. Vissez-la en place avec 6 vis à tête hexagonale (F), 6 rondelles de blocage (H) et 6 écrous (I). Voir la figure 5.

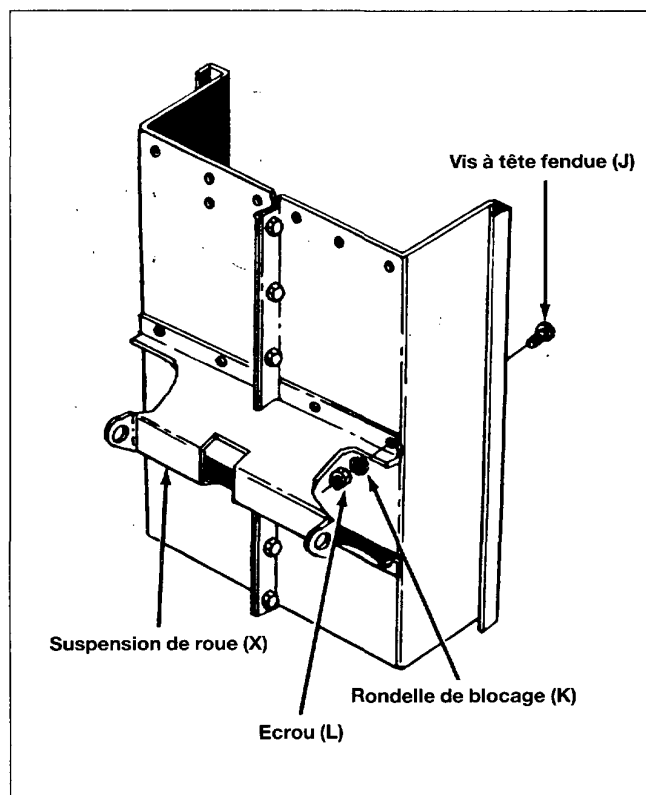

Fig. 4

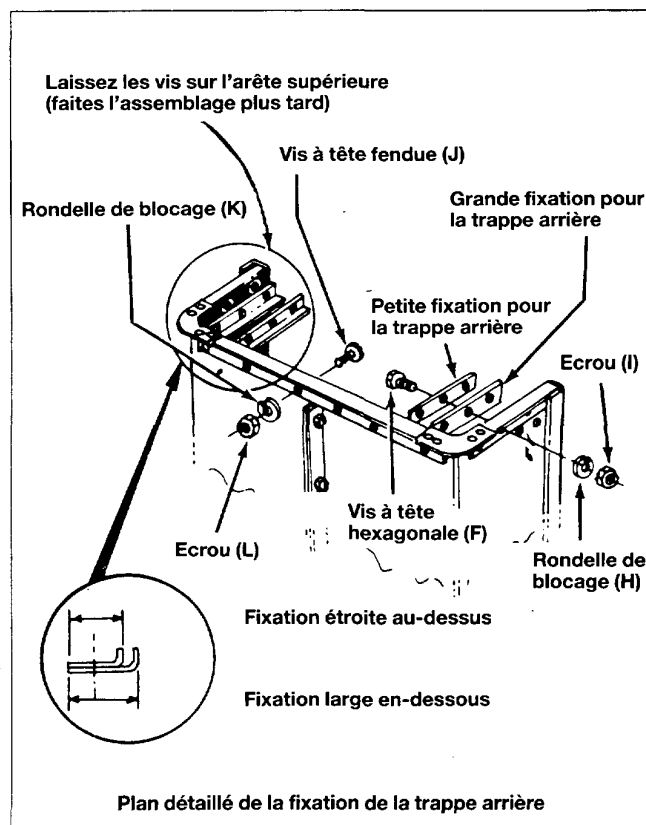

Fig. 5

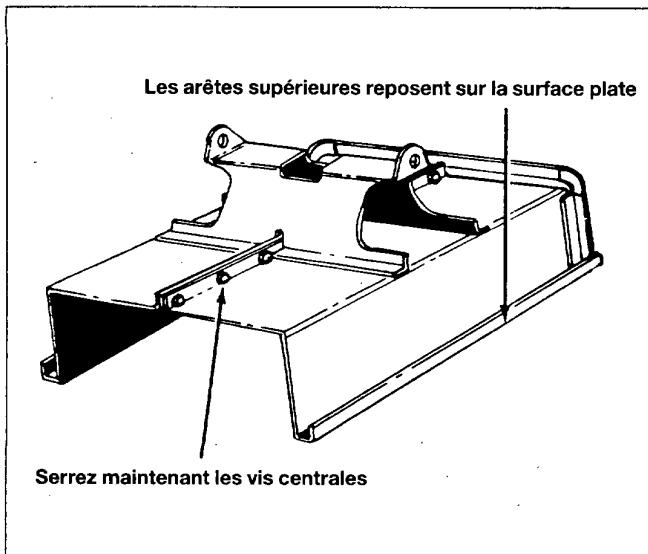

Fig. 6

11. Positionnez la remorque de telle façon qu'elle repose sur les arêtes supérieures conformément à la figure 6. Serrez les vis centrales qui ont été mentionnées dans le point 4.
12. Soulevez la remorque et posez-la sur le renforcement de la trappe arrière et poursuivez l'assemblage conformément aux points 13 à 21. Voir la figure 7.
13. Montez la tige avant contre la partie ouverte de la remorque. Utilisez des vis à tête hexagonale de 6 mm x 12 mm (D), des rondelles de blocage (H) et des écrous (I). Les têtes des vis doivent être du côté intérieur de la remorque. Voir la figure 8.

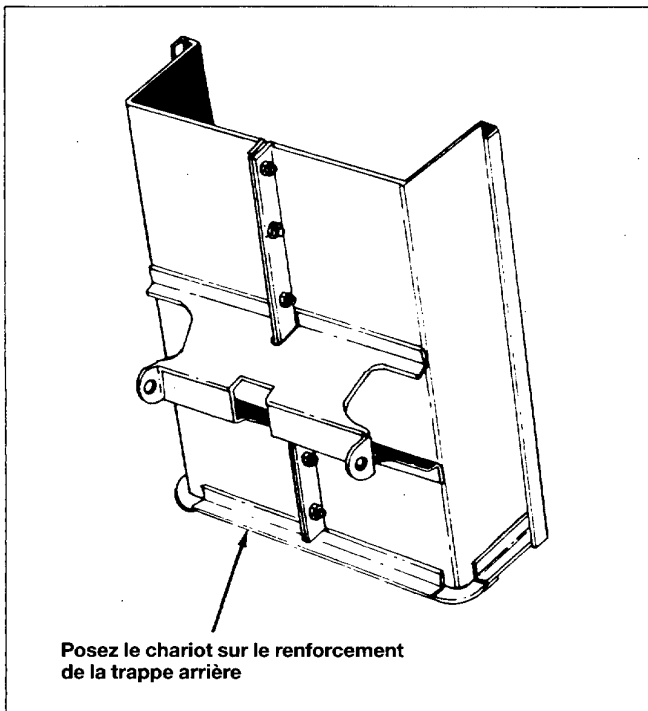

Fig. 7

REMARQUE! Laissez les vis dans les trous n° 1 ou n° 2 lorsque vous utilisez des poteaux latéraux. (Équipement spécial). Voir la figure 8.

14. Assemblez le support de blocage en utilisant quatre vis de 6 mm x 16 mm (E), quatre rondelles de blocage (H) et quatre écrous (I). Voir la figure 9.

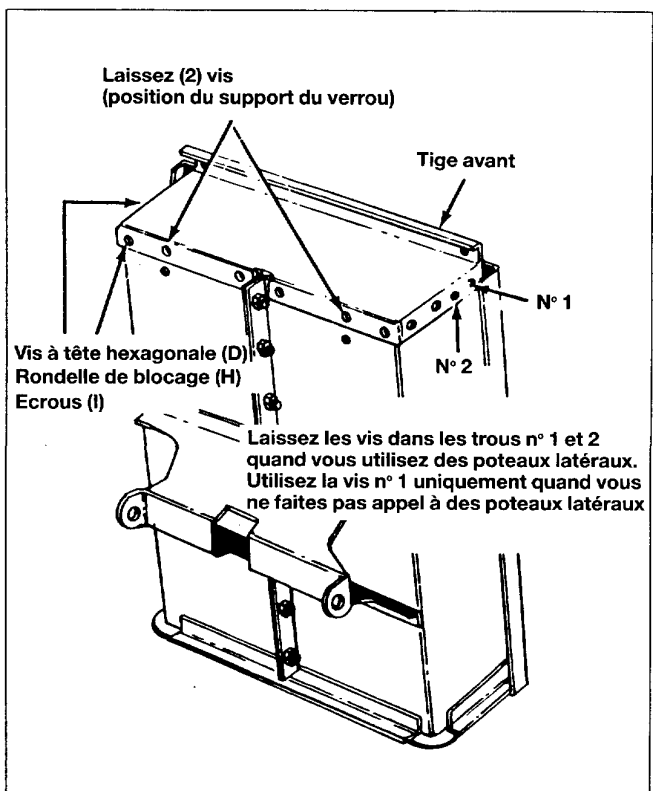

Fig. 8

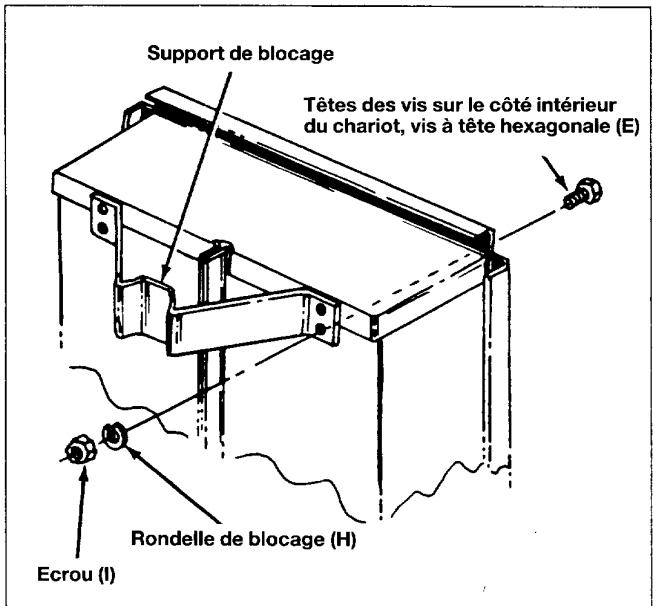

Fig. 9

15. Montez 2 coins sur l'arête avant et insérez 2 vis dans l'arête latérale et dans le renforcement du panneau arrière. Utilisez des vis de 6 mm x 12 mm (D), des rondelles de blocage (H) et des écrous (I). Voir la figure 10.
16. Montez le moyeu de roue et la tige de traction sur la suspension des roues. Veillez à ce que le côté ouvert de la tige de traction soit tourné vers le bas. Fixez le moyeu sur la suspension des roues à l'aide de vis de 6 x 40 mm (G), de rondelles de blocage (H) et d'écrous (I). Voir la figure 11.

ATTENTION : Afin d'éviter que la remorque ne bascule au moment de placer les roues, il est indiqué de bloquer celle-ci à la verticale.

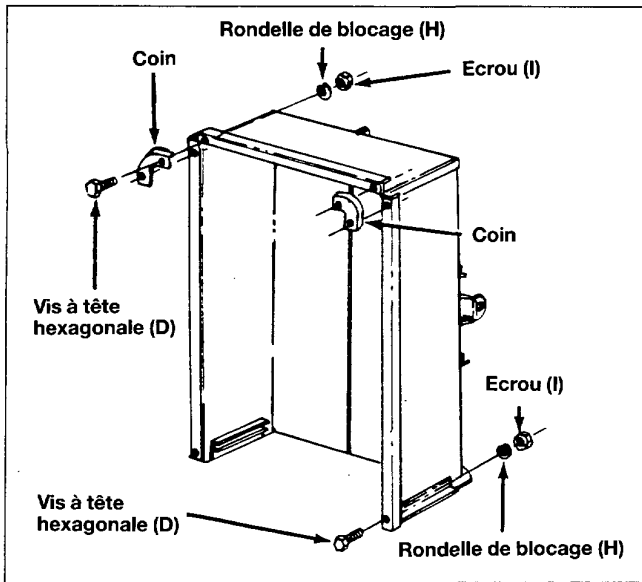

Fig. 10

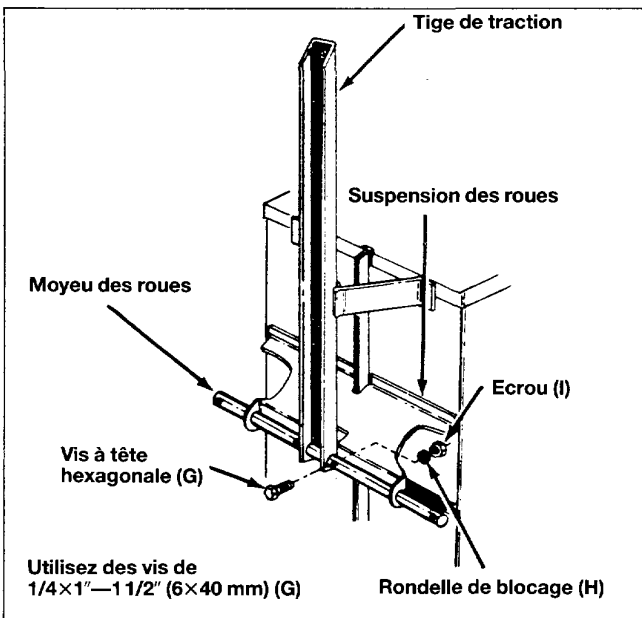

Fig. 11

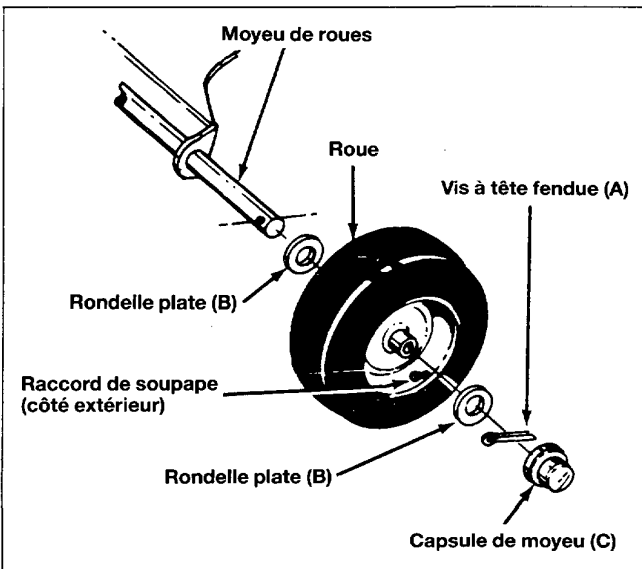

Fig. 12

17. Montez ensuite la roue sur le moyeu dans l'ordre suivant : grande rondelle (B), roue, grande rondelle (B) et finalement goupille fendue (A) et capsule de moyeu (C).

REMARQUE! Veillez à ce que le raccord de soupape du pneu soit placé vers l'extérieur. Voir la figure 15.

18. Montez le verrouillage au plancher (BB) sur la tige de traction. Utilisez des vis de 6x16 mm (E), des rondelles de blocage (H) et des écrous (I). Voir la figure 13.

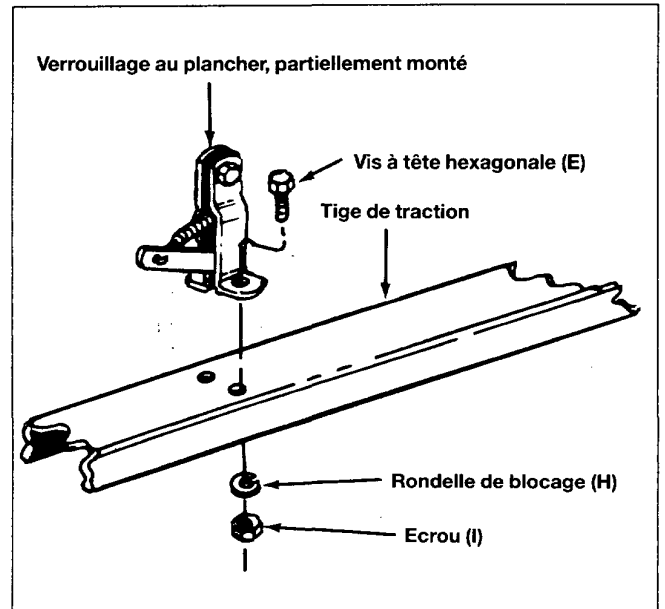

Fig. 13

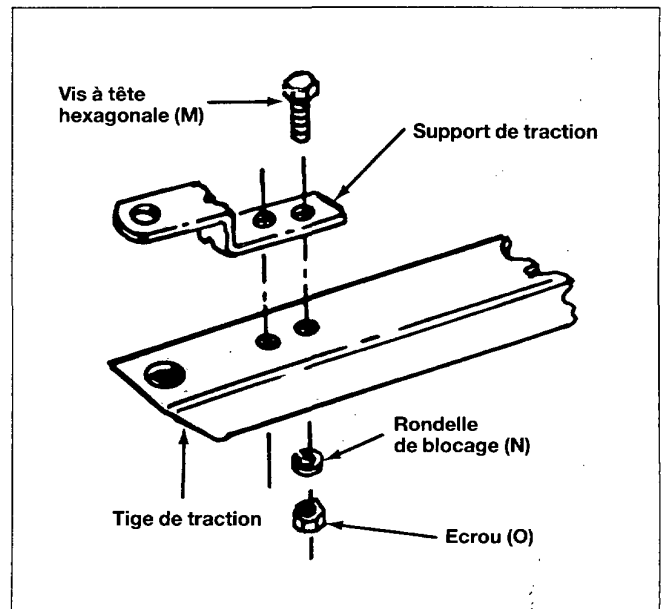

Fig. 14

19. Montez le support de traction sur la tige de traction. Utilisez des vis à tête hexagonale de 10x25 mm (M), des rondelles de blocage (N) et des écrous (O). Voir la figure 14.

20. Posez la remorque complète pour qu'elle repose sur les roues. A présent le montage est terminé. Relisez toutes les recommandations de sécurité et le mode d'emploi avant de mettre la remorque en service.

Montageaanwijzingen

1. Open de doos en haal alle onderdelen uit de doos. Zie er op toe dat de doos werkelijk leeg is voordat hij weggegooid wordt.
2. Leg alle onderdelen overeenkomstig fig. 2.
3. Plaats de beide zijkanten van de wagen (P en R) rechtop volgens fig. 3. Opgelet: Grote openingen naar boven.

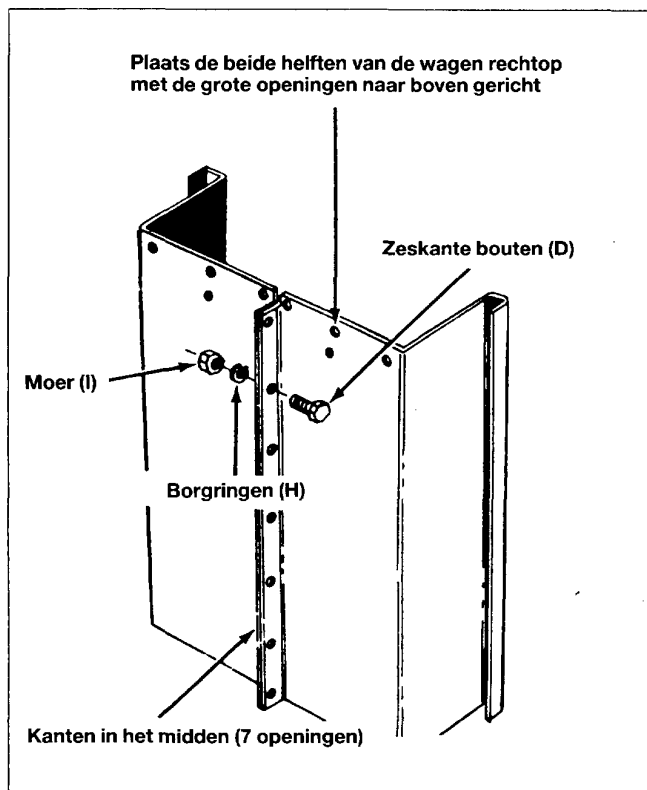

Fig. 3

4. Monteer de bouten (D), de borgringen (H) en de moeren (I) in de opstaande randen aan de zijkanten van de wagen. Monteer alle 7 bouten. Deze niet aanhalen. Zie fig. 3 en onderstaande commentaar.

N.B.: De bouten worden aangehaald tijdens stap 11, blz. 19.

5. Plaats de wielophanging (X) in de bodem van de aanhangwagen. Zie fig. 4.
6. Monteer de wielophanging op het wagentje met acht bouten (J), borgringen (K) en moeren (L). Zie fig. 4. De bouten aan de binnenkant van de wagen aanbrengen en goed aanhalen.
7. Monteer de fixeerstukken voor de achterklep (Z) op de achterzijde van de wagen. Zie fig. 5.
8. Monteer de bouten (J) door de onderkant van de wagen en door de fixeerstukken. Monteer de borgringen (K) en de moeren (L). Deze alleen aanbrengen en nog niet aanhalen. De bouten worden aan de binnenzijde van de wagen aangebracht. Zie fig. 5.
9. Monteer de fixeerstukken (S) op de achterklep (de openingen evenwijdig met de versterking van de achterklep en de zijden van de wagen). Zie fig. 5.
10. Vastschroeven met de 6 zeskante bouten (F), borgringen (H) en moeren (I). Zie fig. 5.

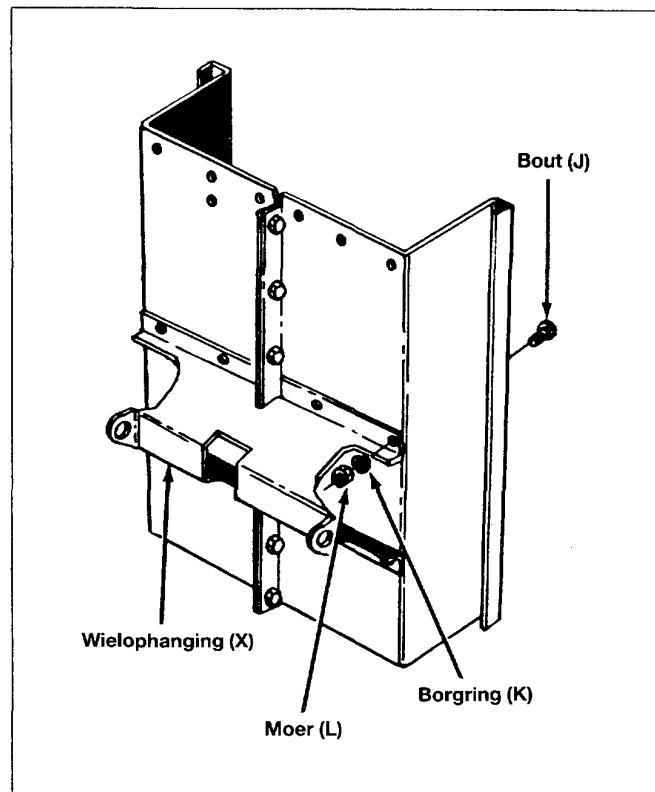

Fig. 4

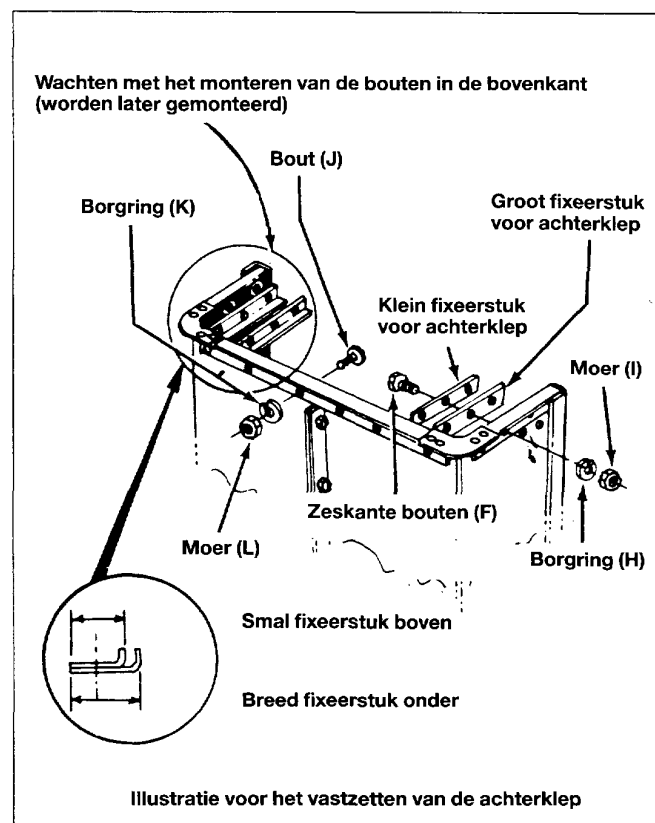

Fig. 5

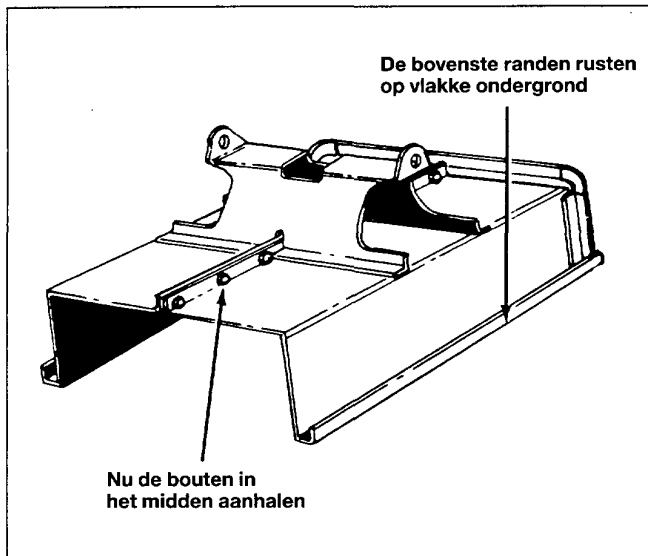

Fig. 6

11. Leg de wagen zo dat deze op de bovenste randen rust (fig. 6). De bouten in het midden aanhalen overeenkomstig punt 4.
12. De wagen optillen en met de versterkingen van de achterklep op de grond plaatsen. Monteer overeenkomstig punt 13 tot en met 21. Zie fig. 7.
13. Monteer de voorzijde op de wagen met 6 mm × 12 mm zeskante bouten (D), borgringen (H) en moeren (I). Vanaf de binnenkant van de wagen monteren. Zie fig. 8.

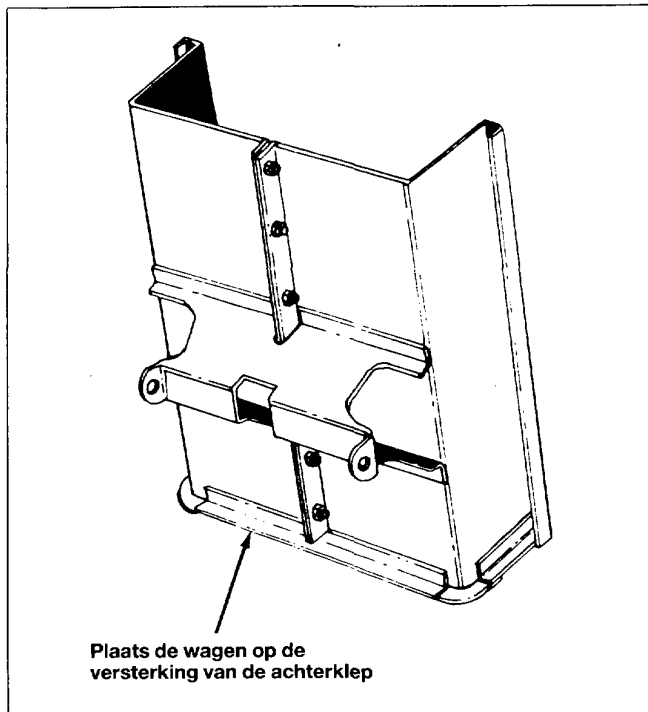

Fig. 7

N.B.: Wanneer zijstijlen (toebereiden) gebruikt worden, de bouten in opening 1 en 2 achterwege laten. Zie fig. 8.

14. Monteer de vergrendelingssteun met vier 6 mm × 16 mm bouten (E), borgringen (H) en moeren (I). Zie fig. 9.
15. Monteer de twee hoekstukken aan de voorkant en twee bouten door de zijkanten en de versterking van de achterklep. Gebruik 6 × 12 mm zeskante bouten (D), borgringen (H) en moeren (I). Zie fig. 10.

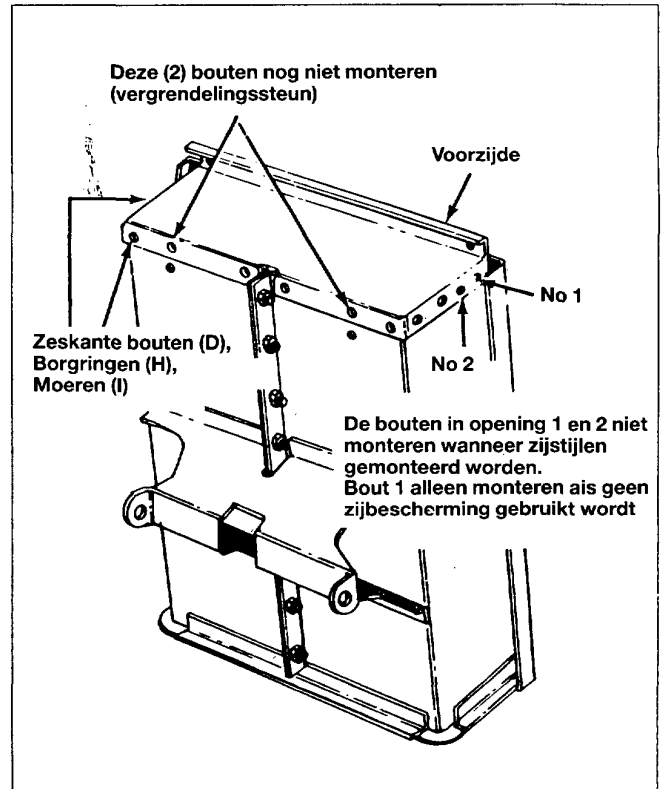

Fig. 8

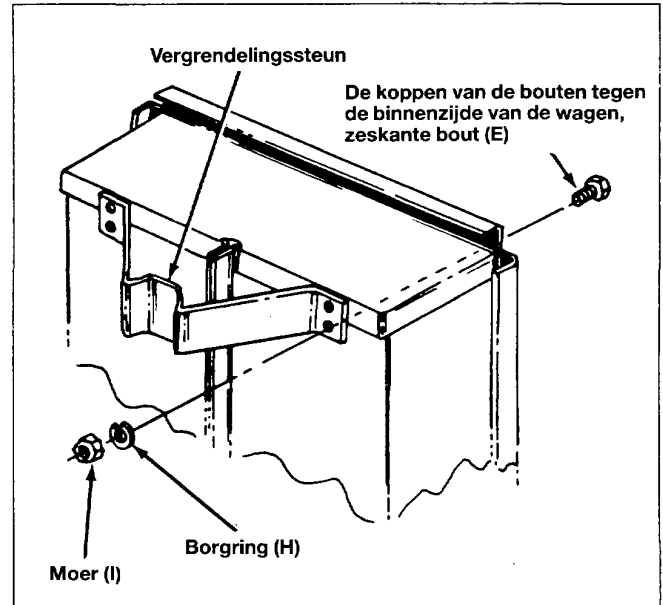

Fig. 9

16. Monteer de wiel en de trekstang in de wielophanging. Zorg er voor dat trekstang met de geopende zijde naar beneden gemonteerd wordt. Zet de as vast in de wielophanging met bout 6 × 40 mm (G), borgringen (H) en moeren (I). Zie fig. 11.

WAARSCHUWING! Eventueel moet de wagen in de loodrechte positie geblokkeerd worden om te voorkomen dat de wagen kantelt bij het monteren van de wielen.

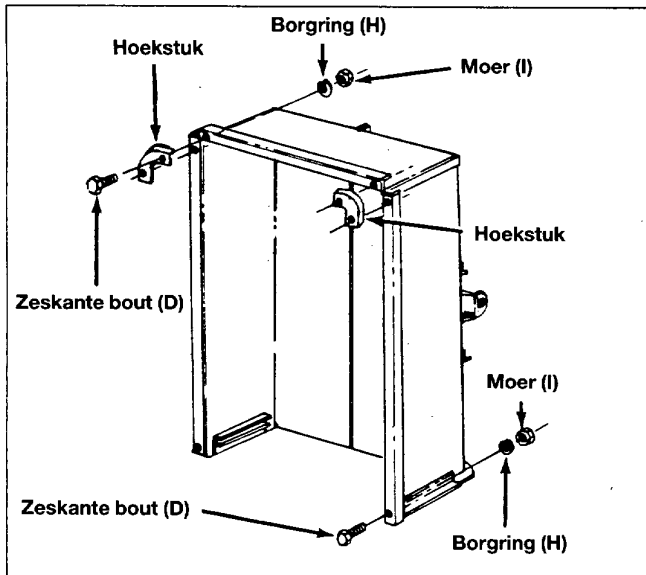

Fig. 10

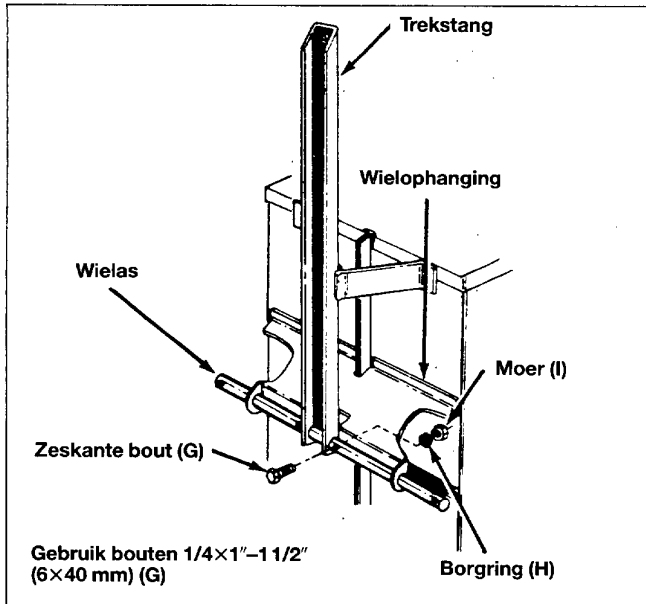

Fig. 11

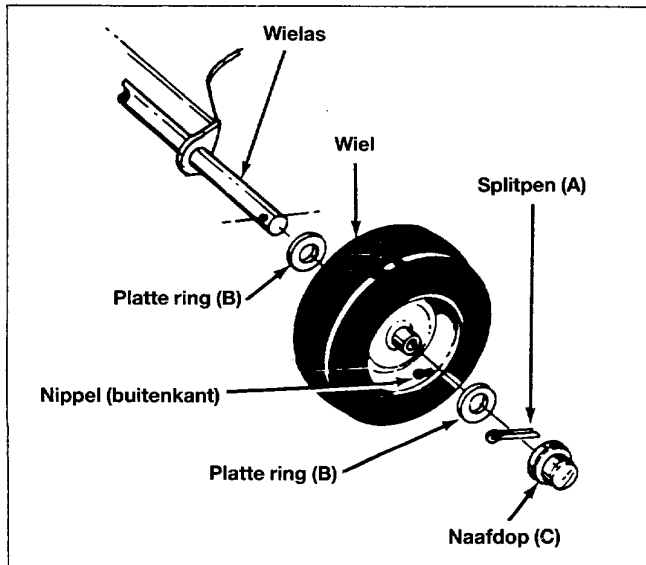

Fig. 12

17. Monteer vervolgens het wiel op de as als volgt: Grote ring (B), wiel, grote ring (B) en tenslotte splitpen (A) en naafdop (C).

N.B.: Zorg er voor dat de ventielnippel van de band aan de buitenzijde gemonteerd wordt. Zie fig. 12.

18. Monteer de vergrendeling van de bak (BB) op de trekstang. Gebruik 6x16 mm zeskante bouten (E), borgringen (H) en moeren (I). Zie fig. 13.

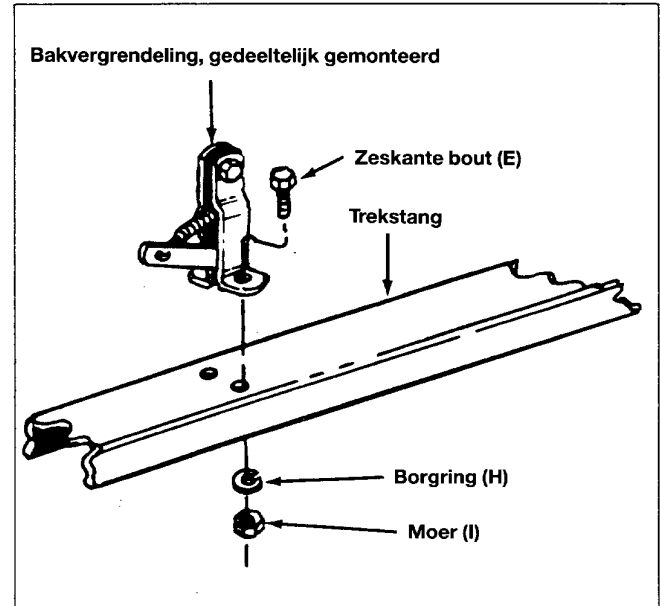

Fig. 13

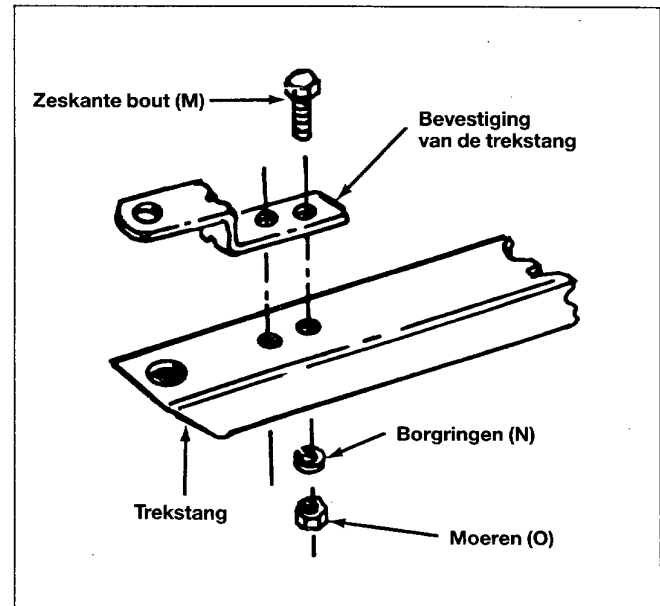

Fig. 14

19. Monteer de bevestiging van de trekstang op de trekstang. Gebruik zeskante bout 10x25 mm (M), borgringen (N) en moeren (O). Zie fig. 14.

20. Laat de wagen nu op de wielen zakken. De wagen is nu klaar voor gebruik. Lees alle veiligheidsvoorschriften en de gebruiksaanwijzing voordat de wagen in gebruik genomen wordt.

Eng

Operation

To dump material from the trailer box, remove the tailgate by lifting it straight up and out from between the guides. Release the spring latch by pulling the latch handle forward, away from the trailer box.

CAUTION! To avoid possible injury, be sure that no one is near the trailer before releasing latch.

A cord may be attached to the spring latch handle for easy release by the operator while in the tractor's seat. The trailer box will tilt backward to empty its contents. After unloading, pull the front of the box down toward the trailer tongue until the latch snaps in place. Replace tailgate if desired.

CAUTION! For best handling, do not load trailer too heavily behind center of axle. This can lead to problems with the front end drive and the brakes of the drawing vehicle.

D

In der Praxis

Um eine Last abzukippen, hebt man die Rückwand ganz aus Führung heraus. Die Sperre öffnen, indem man den Sperrhebel nach vorn, von der Ladefläche weg, zieht.

WARNUNG! Unfälle vermeidet man, indem man darauf achtet, daß sich niemand in der Nähe befindet, wenn die Sperre geöffnet wird.

An dem Sperrhebel kann eine Schnur angebracht werden, so daß die Sperre von der Zugmaschine aus ausgelöst werden kann. Der Wagen kippt die Ladefläche nach hinten, und entleert so die Last. Danach das Vorderteil der Ladefläche zur Zugstange herunterziehen, bis die Sperre einrastet. Rückwand wieder einsetzen, falls gewünscht.

WARNUNG! Für eine optimale Funktion: Den Wagen hinter dem Achsenzentrum nicht zu schwer beladen. Dadurch verschlechtert man die Antriebs- und Bremseigenschaften der Zugmaschine.

F

Utilisation

Pour décharger la charge de la remorque, la trappe arrière doit être entièrement soulevée de son support. Ouvrez le verrou en tirant la poignée de verrouillage vers l'avant depuis le plancher de la remorque.

ATTENTION. Evitez les accidents en veillant à ce qu'aucun tiers ne se tient à proximité de la remorque quand le verrou est ouvert.

Une corde peut être fixée sur la poignée de verrouillage, si bien que le verrou peut être déclenché par une personne assise sur le véhicule de traction. La remorque renverse le plancher vers l'arrière pour que sa charge soit vidée. Après le déclenchement, repoussez l'extrémité avant du plancher vers le bas contre la tige de traction jusqu'à ce que le verrou se bloque. Faites remonter la trappe arrière, le cas échéant.

ATTENTION. Pour obtenir un fonctionnement optimal : ne chargez pas la remorque avec une charge trop lourde à l'arrière du centre du moyeu. Vous risquez de porter atteinte aux caractéristiques de propulsion et de freinage du véhicule de traction.

NL

Gebruik

Om de bak te legen moet de achterklep geheel van de steunen verwijderd worden. Open de vergrendeling door de hendel van de vergrendeling naar voren te duwen (vanaf de bak).

WAARSCHUWING! Voorkom ongelukken. Zorg er voordat de vergrendeling geopend wordt voor dat er niemand in de weg staat bij het lossen van de wagen.

Men kan een stuk touw aan de hendel van de vergrendeling bevestigen. De klep kan dan ontgrendeld worden vanaf de trekker. De bak kipt uit zichzelf en de lading wordt gelost. Na het lossen de voorkant van de bak naar beneden duwen tot deze vastzit in de vergrendeling. Monteer eventueel de achterklep.

WAARSCHUWING! De wagen niet te zwaar belasten achter de aslijn, omdat dit een negatieve invloed kan uitoefenen op de aandrijf- en remeigenschappen van de trekker.

(Eng)

Maintenance

At the beginning of each season, lubricate the latch, latch pivot bolt, and the axle where the hitch tongue pivots, with a light machine oil.

1. Grease or oil wheel bearings occasionally. Use automotive wheel bearing type grease or 20 weight oil.
2. Recommended tire pressure is 12—14 lbs. (0.9—1 kg/cm²)

N.B. Do not exceed cart weight capacity. One cubic foot of dirt weighs approximately 150 lbs. 1 lit. dirt weighs approximately 2.5 kg. The weight capacity for dirt shall be approx. 100 liters.

Specifications: Husqvarna Trailer 275

Wagon bridge and sides:

External Dim:	L: 49" (1.240 mm)
	W: 32 1/2" (830 mm)
	H: 12" (300 mm)
Approx Inside Dim.:	L: 46 1/2" (1.180 mm)
	W: 30" (760 mm)
	H: 12" (300 mm)

Tailgate:	Removable with Reinforced Guides
Tires:	16.00" x 4.00" Pneumatic, Rib Tread
Axle:	3/4" Dia. Steel
Capacity:	Max 750 lbs (275 kg)
Finish:	Baked Enamel
Approx. Wt:	114 lbs (52 kg)

(F)

Entretien

Au début de la saison d'utilisation, les pièces ci-dessous devront être lubrifiées :

Le verrou, le boulon de verrouillage et les points du moyeu sur lesquels repose la tige de traction. Utilisez de l'huile de graissage fine.

1. Graissez ou lubrifiez les paliers des roues plusieurs fois par saison. Utilisez de la graisse de châssis ou de l'huile (SAE 20).
2. La pression des pneus devra être comprise entre 0,9 et 1 kg/cm².

ATTENTION. Ne dépassez pas la capacité de charge de la remorque. 1 litre de terre végétale pèse à peu près 2,5 kg.

La capacité de charge en terre de la remorque atteint par conséquent environ 100 litres.

Spécifications : Remorque 275 Husqvarna

Côtés de la remorque et plancher :

Dimens. ext. :	longueur :	1 240 mm
	largeur :	830 mm
	hauteur :	300 mm
Dimens. int. :	longueur :	1 180 mm
	largeur :	760 mm
	hauteur :	300 mm
Epaisseur de la tôle :		1,27 mm
Trappe arrière :		Démontable avec des renforcements de fixation
Pneumatiques :		16.00" x 4.00"
Moyeu de roue :		3/4" (20mm) de diamètre, acier
Capacité :		275 kg maximum
Traitement de surface :		émailée à chaud
Poids :		52 kg

(D)

Wartung

Bei Saisonbeginn sind folgende Teile zu schmieren: Sperre, Sperrbolzen und die Punkter der Achse, an denen die Zugstange gelagert ist. Düninflüssiges Schmieröl verwenden.

1. Radlager einige Male pro Saison einfetten oder schmieren. Chassisfett oder Öl (SAE 20) verwenden.
2. Der Reifendruck ist 0,9–1 kg/cm² (12–14 lbs)

ACHTUNG! Die Zuladungsgrenze des Wagens nicht überschreiten. 1 Liter Muttererde wiegt ungefähr 2,5 kg. Die Zuladungsgrenze für Erde ist damit ungefähr 100 Liter.

Daten: Husqvarna Trailer 275

Wagenseiten und Ladefläche:	Außenmaße:	Länge:	1 240 mm
		Breite:	830 mm
		Höhe:	300 mm
	Innenmaße:	Länge:	1 180 mm
		Breite:	760 mm
		Höhe:	300 mm
		Blechstärke:	1,27 mm
Rückwand:	Abnehmbar mit Führungsverstärkungen.		
Reifen:	16.00" x 4.00"		
Radachse:	3/4" (20 mm) Ø, Stahl		
Zuladung:	Max. 275 kg		
Oberfläche:	Einbrennlackiert		
Gewicht:	52 kg		

(NL)

Onderhoud

In het begin van het seizoen de volgende onderdelen smeren: De vergrendeling, de slotbout en de as bij de lagers van de trekstang. Maak gebruik van dunne smeerolie.

1. De wielagers een paar maal per seizoen invetten of smeren. Maak gebruik van chassisvet of olie (SAE 20).
2. De luchtdruk in de banden dient 0,9–1 kg/cm² (12–14 lbs) te bedragen.

N.B.: De laadcapaciteit van de wagen mag niet overschreden worden. 1 liter tuinaarde weegt ca 2,5 kg. De laadcapaciteit van de wagen is dus ongeveer gelijk aan 100 liter tuinaarde.

Technische gegevens: Husqvarna Trailer 275

Zijden van de wagen en bak:	Buitenmaat:	Lengte:	1 240 mm
		Breedte:	830 mm
		Hoogte:	300 mm
	Binnenmaat:	Lengte:	1 180 mm
		Breedte:	760 mm
		Hoogte:	300 mm
		Plaatdikte:	1,27 mm
Achterklep:	Verwijderbaar met fixeerstukken		
Banden:	16.00" x 4.00"		
Wielas:	3/4" (20 mm) diameter, staal		
Laadcapaciteit:	Maximaal 275 kg		
Oppervlaktbehandeling:	Gelakt in lakoven		
Gewicht:	52 kg		

Eng

Illustration of spare parts Trailer 275

Order number of the complete unit: 964 99 51-01

D

Sprengebild Trailer 275

Bestellnummer für die komplette Einheit: 964 99 51-01

F

Plan en éclaté de la Remorque 275

Numéro de commande du véhicule complet : 964 99 51-01

NL

Perspectieftekening Trailer 275

Bestelnummer van de complete eenheid: 964 99 51-01

