

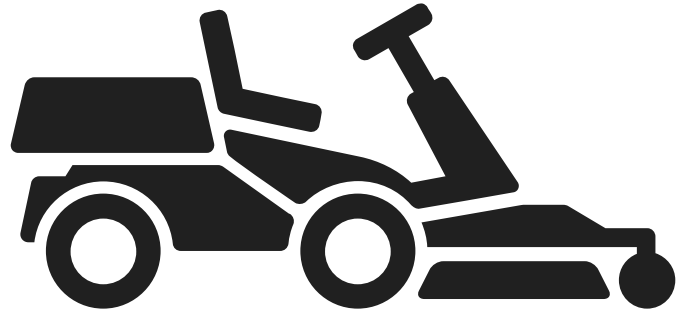

Husqvarna®



R 200iX AWD

DE	Bedienungsanweisung
FR	Manuel d'utilisation
NL	Gebbruksaanwijzing
SL	Navodila za uporabo

2-49
50-96
97-141
142-185

Sommaire

Introduction.....	50	Transport, entreposage et mise au rebut.....	88
Sécurité.....	56	Caractéristiques techniques.....	91
Montage.....	63	Entretien.....	94
Utilisation.....	65	Déclaration de conformité.....	95
Entretien.....	73	Marques déposées.....	96
Dépannage.....	81		

Introduction

Inspection avant livraison et numéros de produit

reçu une copie signée du document d'inspection avant livraison de la part du revendeur.

Remarque: une inspection avant livraison a été effectuée pour ce produit. Assurez-vous que vous avez

Coordonnées de l'atelier d'entretien Husqvarna :	
Ce manuel d'utilisation concerne des informations relatives au produit portant le numéro de produit/numéro de série :	
/	
Moteur :	

Description du produit

Le produit est une tondeuse autoportée. Les pédales de marche avant et arrière permettent à l'opérateur de régler la vitesse sans à-coup. Le produit est équipé d'une traction intégrale (AWD) et est utilisé avec des carters de coupe 2-en-1 et un obturateur mulching.

Utilisation prévue

Ce produit est conçu pour tondre l'herbe sur des surfaces extérieures planes dans des zones résidentielles et des jardins. Fixez un accessoire en

option pour utiliser le produit pour d'autres travaux. Pour davantage d'informations sur les accessoires disponibles, contactez votre revendeur Husqvarna.

Assurez votre produit

Assurez-vous que votre nouveau produit est bien couvert par une assurance. Contactez votre compagnie d'assurance en cas de doute. Nous vous recommandons une couverture d'assurance complète comprenant l'assurance responsabilité civile, l'assurance en cas d'incendie, de dommages et de vol.

Aperçu du produit

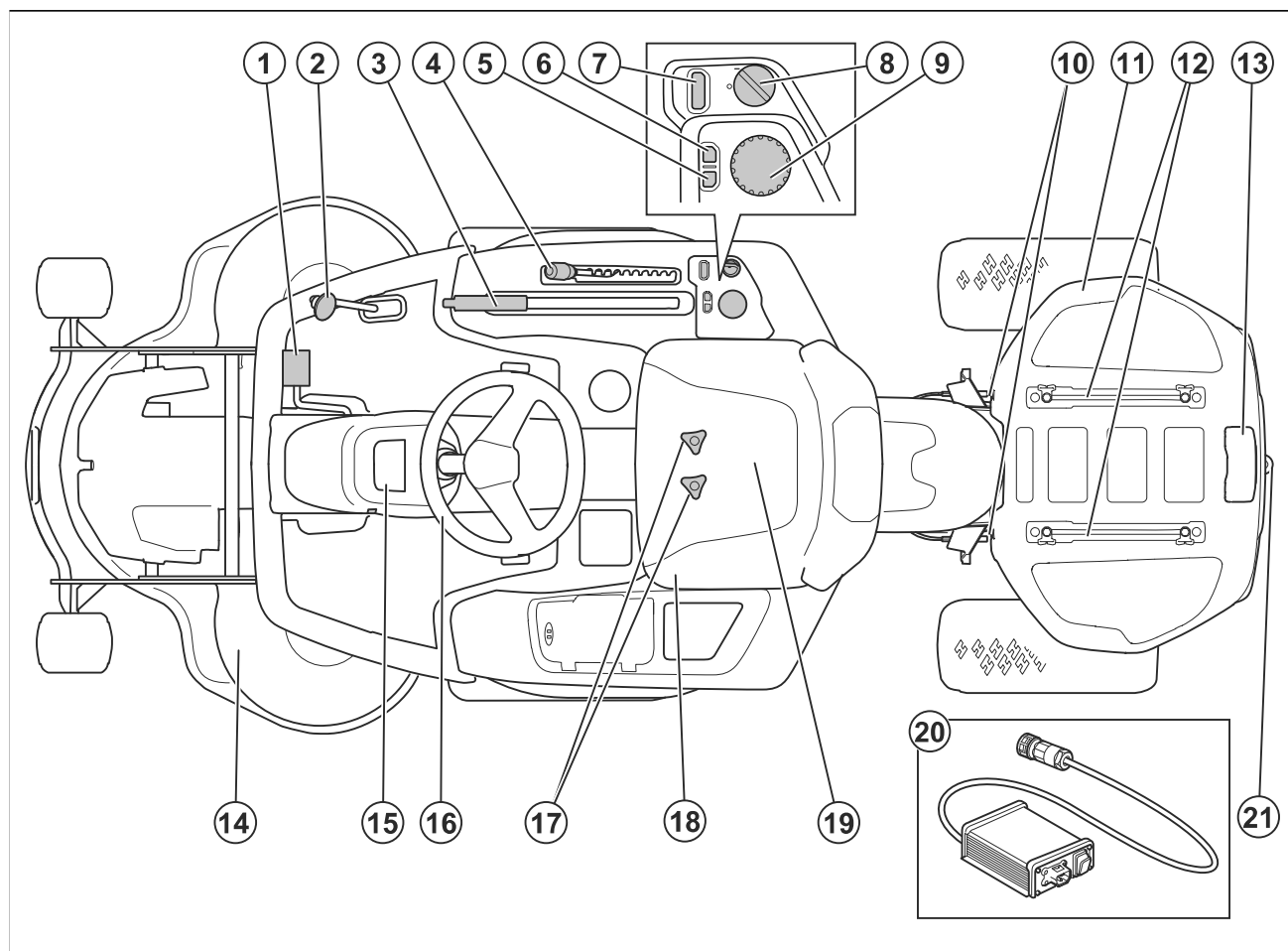

- | | |
|--|---|
| 1. Pédale de marche avant | 12. Rails |
| 2. Pédale de marche arrière | 13. Prise pour le chargeur de batterie |
| 3. Levier de levage du carter de coupe | 14. Carter de coupe |
| 4. Levier de hauteur de coupe | 15. Écran |
| 5. Bouton pour revenir au menu | 16. Volant |
| 6. Bouton de mode d'entraînement | 17. Réglage du siège |
| 7. Bouton START | 18. Levier d'engagement ou de désengagement du système de frein de stationnement électrique |
| 8. Interrupteur d'alimentation | 19. Siège |
| 9. Roue de sélection | 20. Chargeur de batterie |
| 10. Verrou du capot de batterie | 21. Barre de remorquage |
| 11. Capot de batterie | |

Aperçu de l'écran

L'écran affiche des informations sur l'état du produit. Il existe 5 types de messages sur l'écran, reportez-vous à la section *Types de message à la page 53*.

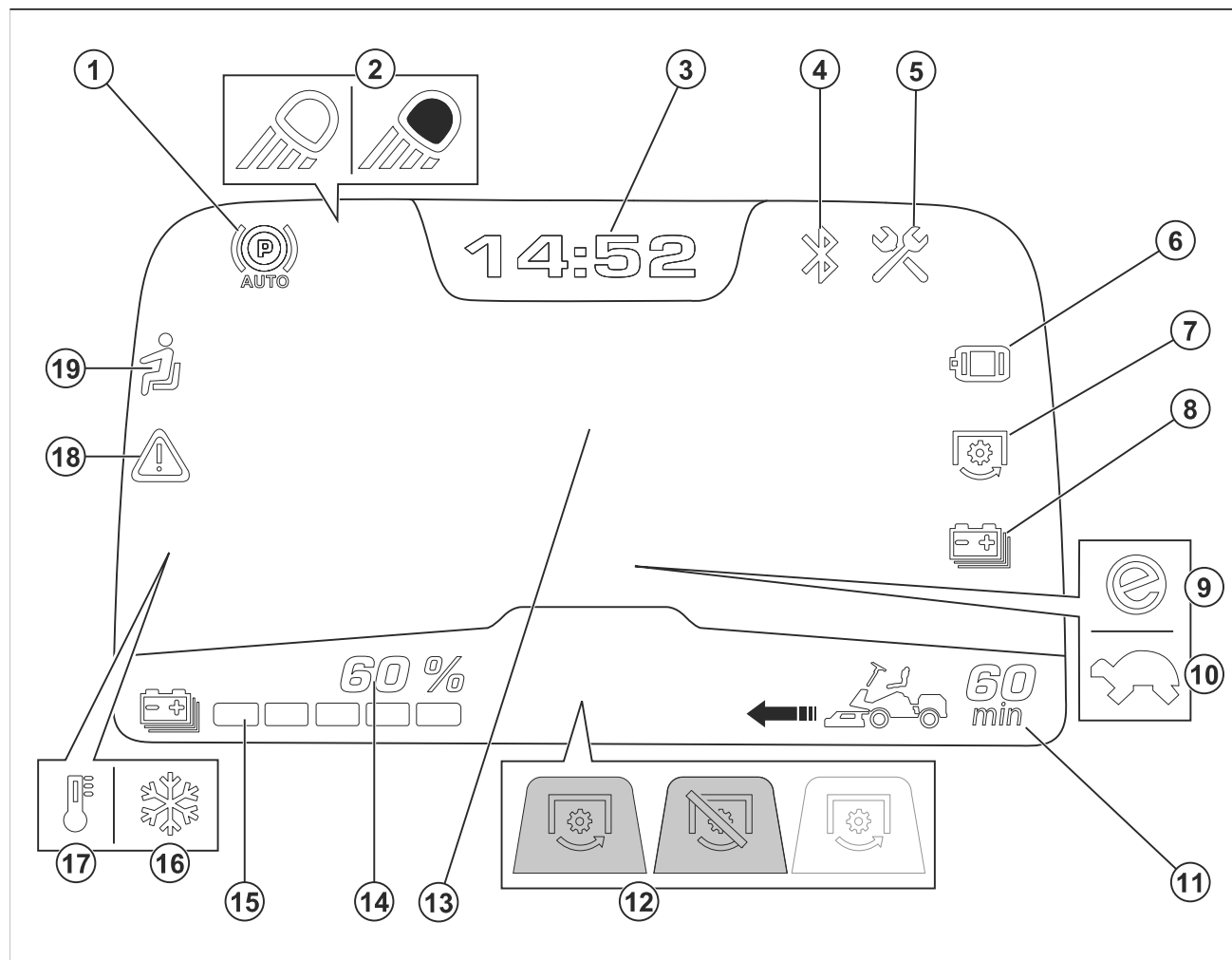

1. Témoin de frein de stationnement automatique. Le témoin s'allume lorsque le frein de stationnement automatique est serré.
2. Témoin de feux de travail ou de phare
3. Horloge
4. Témoin Bluetooth®. Le témoin s'allume lorsqu'un appareil Bluetooth® est connecté au produit.
5. Rappel d'entretien
6. Témoin de moteur d'entraînement/de contrôleur du moteur d'entraînement
7. Témoin de moteur du carter de coupe/de contrôleur du moteur du carter de coupe
8. Indicateur de batterie
9. Témoin de mode d'entraînement. Le mode d'entraînement SavE est activé. Reportez-vous à la section *Pour sélectionner un mode d'entraînement à la page 72*.
10. Témoin de mode d'entraînement. Le mode de performances réduites est activé. Reportez-vous à la section *Messages de témoin sur l'écran à la page 84*.
11. Niveau de batterie, durée de fonctionnement en minutes
12. Témoin de PDF électrique (prise de force électrique)⁸ Position de tonte et engagé / position de tonte et désengagé / position de transport et désengagé.
13. Centre de l'écran. Reportez-vous à la section *Modes d'affichage à la page 53*.
14. Témoin de niveau de batterie en %
15. Indicateur de niveau de batterie
16. Témoin de basse température. Si le témoin de basse température s'affiche sur l'écran, consultez les sections *Utilisation hivernale à la page 71* et *Écran - Dépannage à la page 84*.
17. Témoin de basse température
18. Témoin de danger
19. Témoin de personne

⁸ Carter de coupe électrique ou autre accessoire attaché à l'avant

17. Témoin de haute température. Si le témoin de haute température s'affiche sur l'écran, arrêtez le produit et reportez-vous à la section *Écran - Dépannage à la page 84*.
18. Témoin d'avertissement si le témoin d'avertissement s'allume sur l'écran, arrêtez le produit et reportez-vous à la section *Écran - Dépannage à la page 84*.

19. Contrôle de présence du conducteur (OPC). Le témoin s'allume lorsque le conducteur n'est pas assis.

Types de message

Il existe 5 types de messages qui peuvent s'afficher à l'écran.

Type de message	Description
Message de témoin sur l'écran	Les symboles sur l'écran indiquent une fonction engagée ou des informations sur l'état du produit. Lorsqu'un message de témoin sur l'écran est présent, le produit peut généralement fonctionner, mais il est recommandé d'effectuer certaines actions. Reportez-vous aux sections <i>Aperçu de l'écran à la page 52</i> et <i>Messages de témoin sur l'écran à la page 84</i> .
Message d'avertissement	Ensemble de symboles jaunes qui s'affichent d'abord en grand au centre de l'écran. Indique un état incorrect. En cas de message d'avertissement, le produit peut généralement fonctionner, mais plus lentement que d'habitude. Reportez-vous à la section <i>Messages d'avertissement sur l'écran à la page 85</i> .
Message d'erreur	Ensemble de symboles rouges qui s'affichent d'abord en grand au centre de l'écran. Indique un avertissement de sécurité ou un problème avec le produit. En cas d'erreur, le produit passe généralement en mode ralenti et ne peut pas démarrer tant que l'erreur est présente. Reportez-vous à la section <i>Messages d'erreur à l'écran à la page 86</i> .
Démarrage empêché	Un grand symbole sur l'écran indique un état qui empêche le démarrage du produit. Reportez-vous à la section <i>Messages lorsque le démarrage est empêché à la page 87</i> .
Message d'avertissement concernant l'utilisation hivernale	Ensemble de symboles blancs ou jaunes qui s'affichent d'abord en grand au centre de l'écran. Indique que la température de la batterie est basse ou trop basse. Reportez-vous aux sections <i>Utilisation hivernale à la page 71</i> et <i>Messages d'avertissement sur l'écran à la page 85</i> .

Modes d'affichage

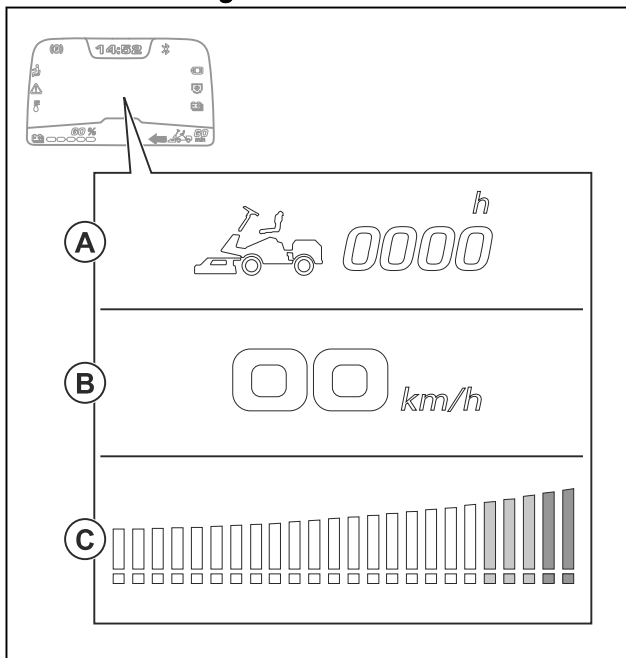

- Le mode ralenti (A) s'affiche lorsque l'interrupteur d'alimentation est en position « 1 ». En mode ralenti, l'écran indique la durée de fonctionnement totale.
- Le mode d'entraînement avec le carter de coupe en position de transport (B) indique quand le produit est démarré. En mode d'entraînement avec le carter de coupe en position de transport, l'écran indique la vitesse actuelle en km/h.
- Le mode d'entraînement avec le carter de coupe en position de tonte (C) indique lorsque le carter de coupe ou un autre accessoire est activé. Lorsque seuls les témoins verts sont allumés, la consommation d'énergie du carter de coupe ou de l'accessoire est conforme aux recommandations. Si des témoins jaunes ou rouges sont allumés, la consommation d'énergie est supérieure à celle recommandée et la durée de fonctionnement est réduite.

Le centre de l'écran affiche différentes informations selon le mode d'affichage.

Vue de charge

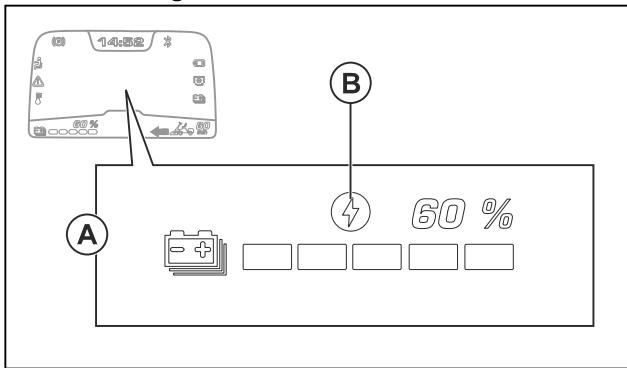

Lorsqu'un chargeur est branché au produit et que l'interrupteur d'alimentation est en position « 1 », la vue de charge s'affiche au centre de l'écran.

(A) : la vue de charge indique l'état de charge en %. Le symbole de charge (B) s'allume lorsque le produit est en charge. Le symbole de charge (B) s'éteint lorsque le chargeur est branché, mais qu'il ne charge pas.

Démarrage empêché

Avant que le produit puisse démarrer, les conditions de fonctionnement doivent être respectées. Reportez-vous à la section *Messages lorsque le démarrage est empêché à la page 87*. Si le bouton de démarrage est enfoncé alors que les conditions de fonctionnement ne sont pas respectées, l'écran affiche un symbole de démarrage empêché. Reportez-vous à la section *Messages lorsque le démarrage est empêché à la page 87*.

Contrôle de présence du conducteur (OPC)

L'OPC place le produit en mode sécurité lorsque le conducteur se lève du siège. Le moteur et les moteurs du carter de coupe s'arrêtent si les lames sont engagées. Reportez-vous à la section *Pour vérifier les conditions de fonctionnement à la page 62*.

Pédales de marche avant et arrière

La vitesse se règle progressivement avec 2 pédales. La pédale gauche (A) permet de se déplacer vers l'avant et la pédale droite (B) sert à se déplacer vers l'arrière. Le produit s'arrête lorsque les pédales sont relâchées.

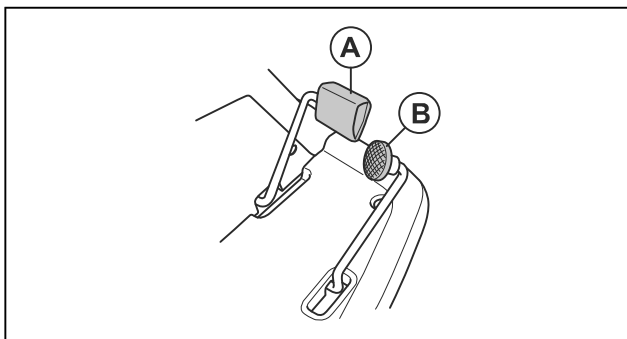

Carter de coupe

Les carters de coupe pour ce produit sont de type Combi avec fonction BioClip. La fonction BioClip coupe l'herbe et la transforme en engrais. Les carters de coupe Combi sont aussi utilisables sans la fonction BioClip. Sans la fonction BioClip, l'herbe est éjectée vers l'arrière.

Husqvarna Connect

Le produit est équipé de la technologie sans fil Bluetooth® et peut se connecter aux appareils mobiles sur lesquels l'application Husqvarna Connect est installée. L'application Husqvarna Connect est une application gratuite pour votre appareil mobile. L'application Husqvarna Connect offre des fonctions étendues à votre produit Husqvarna :

- Informations produit détaillées.
- Informations et aide sur les pièces et l'entretien du produit.

Symboles concernant le produit



AVERTISSEMENT : ce produit peut être dangereux et causer des blessures graves, voire mortelles, à l'opérateur ou à d'autres personnes. soyez prudent et utilisez le produit correctement.



Lisez le manuel d'utilisation et assurez-vous de bien comprendre les instructions avant d'utiliser ce produit.



Maintenez toutes les parties du corps à l'écart des lames en rotation.

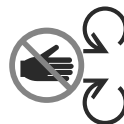

maintenez toutes les parties du corps à l'écart des pièces en rotation.



Attention : projections et ricochets.

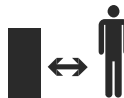

Éloignez les personnes à proximité.



Arrêtez le produit avant d'effectuer l'entretien.

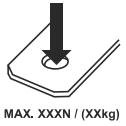

La charge verticale max. autorisée sur la barre de remorquage est spécifiée dans la section *Caractéristiques techniques à la page 91* et sur l'étiquette.



La charge horizontale max. autorisée sur la barre de remorquage est spécifiée dans la section *Caractéristiques techniques à la page 91* et sur l'étiquette.



Regardez derrière vous avant et pendant que vous effectuez une marche arrière avec la machine.



Ne coupez pas l'herbe en travers d'une pente. Ne coupez pas l'herbe sur un sol dont la pente est supérieure à 10°. Reportez-vous à la section *Pour couper l'herbe sur des terrains en pente à la page 60*.



Ne transportez jamais de passagers sur le produit ou l'équipement.



Frein de stationnement automatique.



Marche avant.



Point mort.



Marche arrière.



Contact de siège.



Lancez le mode d'entraînement.



Le produit est conforme aux directives européennes en vigueur.



Protection contre les éclaboussures d'eau.



Ne regardez pas fixement le témoin de fonctionnement (le cas échéant).



Étiquette relative aux émissions sonores dans l'environnement selon les directives et réglementations européennes et du Royaume-Uni et la législation de la Nouvelle-Galles du Sud « Protection of the Environment Operations (Noise Control) Regulation 2017 ». Le niveau de puissance sonore garanti du produit est spécifié dans la section *Caractéristiques techniques à la page 91* et sur l'étiquette.



Utilisez toujours des protège-oreilles agréés.



Position d'entretien du carter de coupe.



Position d'utilisation du carter de coupe.

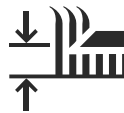

Hauteur de coupe.



Position d'entretien pour le levier de hauteur de coupe.



Les lames sont désengagées.



Les lames sont engagées.



N'essayez pas de réparer la batterie. Contactez votre atelier d'entretien Husqvarna.

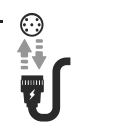
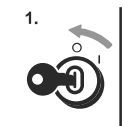

Placez l'interrupteur d'alimentation sur la position « 0 » avant de fixer ou de retirer le carter de coupe.



Engagez ou désengagez le système de frein de stationnement électrique.





Marquage environnemental. Le produit ou son emballage ne font pas partie des ordures ménagères. Déposez-le dans une station de recyclage pour équipements électriques et électroniques.



QR code

yyyywwxxxx

La plaque signalétique indique le numéro de série. **aaaa** désigne l'année de production et **ww** désigne la semaine de production.

Remarque: les autres symboles/autocollants présents sur le produit concernent des exigences de certification spécifiques à certains marchés.

Symboles de conformité



Ce produit est conforme aux directives applicables du décret français n° 2014-1577. Ne jetez pas ce produit dans les déchets ménagers. Il doit être mis au rebut conformément aux réglementations environnementales locales en vigueur.

Endommagement du produit

Nous ne sommes pas responsables des dommages subis par le produit si :

- le produit n'est pas correctement réparé ;
- le produit est réparé avec des pièces qui ne proviennent pas du fabricant ou qui ne sont pas homologuées par le fabricant ;
- le produit est équipé d'un accessoire qui ne provient pas du fabricant ou qui n'est pas homologué par le fabricant ;
- le produit n'est pas réparé par un centre d'entretien agréé ou par une autorité homologuée.

Assistance

Pour obtenir de l'aide concernant le produit, rendez-vous dans la section Support du site afin d'accéder aux instructions, aux guides de dépannage ou pour utiliser le libre-service et l'assistant de produit Husqvarna (si disponibles sur votre marché). Pour obtenir de l'aide concernant le produit, contactez votre atelier d'entretien Husqvarna.

Sécurité

Définitions de sécurité

Des avertissements, des recommandations et des remarques sont utilisés pour souligner des parties spécialement importantes du manuel.



AVERTISSEMENT: Symbole utilisé en cas de risque de blessures ou de mort pour l'opérateur ou les personnes à proximité si les instructions du manuel ne sont pas respectées.



REMARQUE: Symbole utilisé en cas de risque de dommages pour le produit, d'autres matériaux ou les environs si les instructions du manuel ne sont pas respectées.

Remarque: Symbole utilisé pour donner des informations supplémentaires pour une situation donnée.

Consignes générales de sécurité des produits



AVERTISSEMENT: Lisez l'ensemble des avertissements de sécurité, des consignes, des illustrations et des spécifications fournies avec ce produit. Le non-respect des consignes énumérées ci-dessous peut être à l'origine d'un choc électrique, d'un incendie et/ou de blessures graves.

Conservez toutes ces consignes et instructions pour toute consultation ultérieure. Le terme « produit » utilisé dans les avertissements fait référence à votre produit sur secteur (filaire) ou à votre produit alimenté par batterie (sans fil).

Sécurité dans l'espace de travail

- **Maintenez un espace de travail propre et bien éclairé.** Les espaces encombrés ou sombres exposent à des accidents.

- **Ne l'utilisez pas dans des atmosphères explosives, en présence de gaz, de poussières ou de liquides inflammables par exemple.** Le produit provoque des étincelles qui peuvent enflammer la poussière ou les vapeurs.
- **Tenez les enfants et les spectateurs à distance lorsque le produit est en marche.** Un moment d'inattention peut vous faire perdre le contrôle.

Sécurité électrique

- **Les fiches des produits doivent être compatibles avec la prise. N'apportez jamais de modifications à la fiche. N'utilisez pas d'adaptateurs avec des produits mis à la terre.** Des fiches non modifiées et des prises compatibles réduisent le risque de choc électrique.
- **Évitez tout contact physique avec les surfaces mises à la terre telles que les tuyaux, les radiateurs, les cuisinières et les réfrigérateurs.** Le risque d'électrocution est plus important si le corps est relié à la terre.
- **Protégez les produits de la pluie et de l'humidité.** Toute infiltration d'eau dans un produit augmente le risque d'électrocution.
- **Ne malmenez pas le cordon. N'utilisez jamais le cordon pour porter, tirer ou débrancher le produit. Maintenez le cordon d'alimentation à l'écart de la chaleur, de bords tranchants ou de pièces en mouvement.** Les fils endommagés ou emmêlés augmentent le risque de choc électrique.
- **Lorsqu'un produit est utilisé en extérieur, installez une rallonge adaptée à un usage extérieur.** L'utilisation d'un cordon d'alimentation pour usage extérieur réduit le risque d'électrocution.
- **Si vous n'avez pas d'autre choix que d'utiliser un produit dans un endroit humide, utilisez une alimentation protégée par un disjoncteur différentiel de fuite à la terre (RCD).** L'utilisation d'un RCD réduit le risque de choc électrique.

Sécurité du personnel

- **Restez attentif, regardez ce que vous faites et ayez recours à votre bon sens lorsque vous utilisez un produit. N'utilisez pas un produit si vous êtes fatigué ou sous l'emprise de drogues, d'alcool ou de médicaments.** Un moment d'inattention pendant l'utilisation des produits peut entraîner des blessures corporelles graves.
- **Utilisez un équipement de protection personnelle. Travaillez toujours avec des lunettes de protection.** Les équipements de protection tels que le masque anti-poussière, les chaussures de sécurité antidérapantes, le casque ou le protège-oreilles utilisés dans des conditions appropriées réduisent les blessures corporelles.
- **Évitez tout démarrage intempestif. Vérifiez que l'interrupteur est en position d'arrêt avant de brancher le produit sur l'alimentation et/ou la batterie, de le ramasser ou de le transporter.** Le fait de garder le doigt sur l'interrupteur pendant le

transport des produits ou de mettre les produits sous tension alors que l'interrupteur est en position de marche entraîne un risque d'accident.

- **Retirez toute clé ou clavette de réglage avant de mettre le produit sous tension.** Une clé ou une clavette reliée à une pièce rotative du produit peut entraîner des blessures corporelles.
- **Ne vous éloignez pas trop. Restez toujours en équilibre et sur vos appuis.** Cela favorise le contrôle du produit dans les situations inattendues.
- **Habillez-vous correctement. Ne portez jamais de vêtements amples ou de bijoux. Éloignez vos cheveux et vos vêtements des pièces mobiles.** Les vêtements amples, les bijoux et les cheveux longs peuvent être happés par les pièces en mouvement.
- **Si des dispositifs sont fournis pour raccorder des systèmes de collecte et d'extraction de la poussière, vérifiez qu'ils sont correctement branchés et utilisés.** L'utilisation de systèmes de collecte de poussière peut réduire les risques associés à la poussière.
- **La connaissance des produits, acquise par l'usage fréquent de ces derniers, ne doit pas vous dispenser d'être prudent et d'appliquer les principes de sécurité.** Une action inconsidérée peut provoquer de graves blessures en une fraction de seconde.

Utilisation et entretien du produit

- **Ne forcez pas le produit. Utilisez le produit convenant à l'application.** Le produit approprié réalisera mieux son travail et de façon plus sûre, à la vitesse pour laquelle il a été conçu.
- **N'utilisez pas le produit si l'interrupteur ne permet pas la mise sous tension ou l'arrêt.** Tout produit impossible à commander avec l'interrupteur est dangereux et doit être réparé.
- **Débranchez la fiche de la prise et/ou retirez la batterie, si celle-ci est amovible, avant de procéder aux réglages, de changer les accessoires ou de stocker les produits.** Ces mesures de sécurité préventive réduisent le risque de mise sous tension accidentelle du produit.
- **Rangez les produits hors de la portée des enfants et ne laissez pas des personnes qui ne connaissent pas le produit ou ces consignes utiliser le produit.** Les produits sont dangereux s'ils se retrouvent entre les mains d'utilisateurs non formés.
- **Veillez à entretenir les produits et leurs accessoires. Vérifiez que des pièces en mouvement ne sont pas désalignées ou grippées, que des composants ne sont pas cassés ou détériorés de façon telle à nuire au bon fonctionnement du produit. S'il est endommagé, faites réparer le produit avant toute réutilisation.** De nombreux accidents sont dus à des produits mal entretenus.
- **Maintenez les outils tranchants aiguisés et propres.** Des outils tranchants correctement entretenus avec des bords aiguisés sont moins susceptibles de se coincer et sont plus faciles à contrôler.
- **Utilisez le produit, les accessoires, les mèches, etc. en suivant ces consignes et en tenant compte**

des conditions de travail et de la tâche à réaliser.

L'utilisation du produit pour des opérations autres que celles pour lesquelles il a été prévu peut entraîner des situations dangereuses.

- **Les poignées et les surfaces de maintien doivent toujours être propres, sèches et sans traces d'huile ni de graisse.** Les poignées et les surfaces de maintien glissantes ne permettent pas une manipulation et un contrôle sûrs du produit dans des situations inattendues.

Utilisation et entretien d'un outil à batterie

- **Ne rechargez la machine qu'avec le chargeur indiqué par le fabricant.** Un chargeur convenant à un type de bloc de batteries particulier peut entraîner un risque d'incendie s'il est utilisé avec un autre bloc.
- **Utilisez les produits uniquement avec les batteries spécifiquement préconisées.** L'utilisation d'une autre batterie peut entraîner un risque de blessure et d'incendie.
- **Lorsque la batterie n'est pas utilisée, maintenez-la à distance d'objets métalliques, tels que des trombones, pièces de monnaie, clés, clous, vis, ou autres petits objets en métal risquant de relier une borne à l'autre.** Court-circuiter les bornes de batterie entraîne un risque de brûlures et d'incendie.
- **En cas d'utilisation abusive, du liquide peut s'échapper de la batterie ; évitez tout contact. En cas de contact accidentel, rincez à l'eau. En cas de contact avec les yeux, consultez un médecin.** Le liquide échappé de la batterie peut causer irritations et brûlures.
- **N'utilisez pas une batterie ou un outil endommagé ou altéré.** Les batteries endommagées ou altérées peuvent présenter un comportement imprévisible pouvant provoquer un incendie, une explosion ou un risque de blessure.
- **N'exposez pas une batterie ou un outil au feu ou à des températures trop élevées.** L'exposition au feu ou à des températures supérieures à 130 °C peut provoquer une explosion.
- **Respectez toutes les instructions de charge et ne chargez pas la batterie ou l'outil en dehors de la plage de température spécifiée dans les instructions.** Ne pas charger la batterie correctement ou la charger à des températures comprises en dehors de la plage spécifiée peut endommager la batterie et augmenter le risque d'incendie.

Service

- **Confiez l'entretien de votre produit à un mécanicien qualifié qui utilisera uniquement des pièces de rechange identiques.** Cela permet de garantir la sécurité du produit.
- **Ne jamais entretenir des batteries endommagées.** L'entretien des batteries doit être effectué uniquement par le fabricant ou des fournisseurs de services agréés.

Instructions générales de sécurité



AVERTISSEMENT: Ce produit peut couper les mains et les pieds. Il peut aussi projeter des objets. Des blessures graves ou mortelles peuvent se produire si vous ne respectez pas les consignes de sécurité.



AVERTISSEMENT: N'utilisez plus un produit dont les équipements de coupe sont endommagés. Les équipements de coupe endommagés peuvent projeter des objets et provoquer des blessures graves, voire mortelles. Remplacez les lames endommagées immédiatement.



AVERTISSEMENT: Ce produit génère un champ électromagnétique durant son fonctionnement. Ce champ peut dans certaines circonstances perturber le fonctionnement d'implants médicaux actifs ou passifs. Pour réduire le risque de blessures graves ou mortelles, nous recommandons aux personnes portant des implants médicaux de consulter leur médecin et le fabricant de leurs implants avant d'utiliser ce produit.



AVERTISSEMENT: lisez les instructions qui suivent avant d'utiliser le produit.

- Soyez toujours prudent et utilisez votre bon sens. Évitez les situations que vous n'êtes pas sûr de maîtriser. Si, après avoir lu le manuel d'utilisation, vous n'êtes toujours pas sûr de la procédure à suivre, demandez conseil à un expert avant de poursuivre.
- Veuillez lire attentivement et comprendre le manuel d'utilisation et les instructions concernant la machine avant de la mettre en marche.
- Apprenez à utiliser la machine et ses commandes en toute sécurité et apprenez à l'arrêter rapidement.
- Apprenez à reconnaître les autocollants de sécurité.
- Veillez à ce que la machine reste propre pour pouvoir lire clairement les symboles et les autocollants.
- Si un autocollant de sécurité du produit est manquant ou endommagé, remplacez-le.
- N'oubliez pas que l'opérateur sera tenu responsable des accidents occasionnés à des tiers et à leurs biens.
- Ne transportez pas de passagers. La machine doit être utilisée par une seule personne.

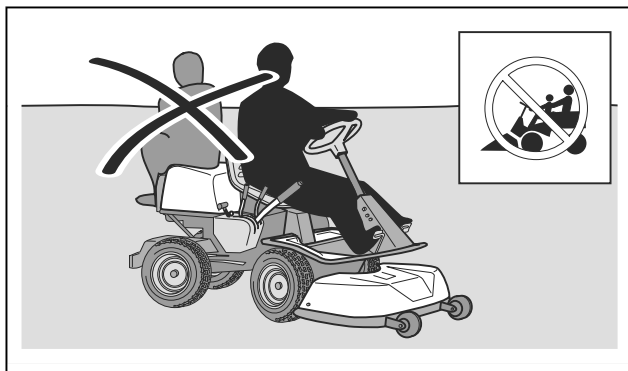

- Ne laissez pas le produit sans surveillance lorsque le moteur tourne. Arrêtez toujours les lames, assurez-vous que le frein de stationnement est engagé, arrêtez le moteur et retirez la clé de contact avant de laisser le produit sans surveillance.
- Utilisez la machine uniquement à la lumière du jour ou dans des conditions d'éclairage appropriées. Maintenez la machine à une distance de sécurité des ornières et autres irrégularités du sol. Soyez attentif à d'autres risques possibles.
- N'utilisez pas la machine par mauvais temps, par exemple en cas de brouillard, de pluie, d'humidité, de vent violent, de froid intense, de risque d'éclair, etc.
- Repérez et marquez les pierres et les autres obstacles fixes afin d'éviter les collisions.
- Débarrassez la zone de travail d'objets tels que des pierres, des jouets ou encore des câbles risquant d'être happés et éjectés par les lames de la machine.

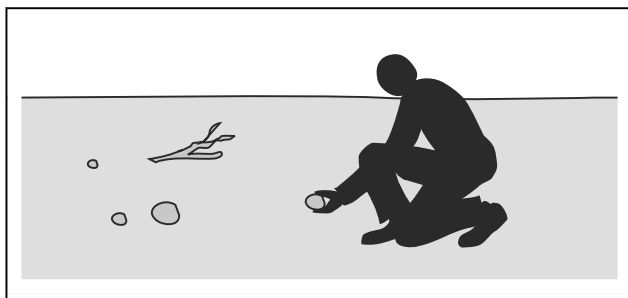

- Ne laissez pas des enfants ou d'autres personnes non autorisées utiliser ou entretenir la machine. L'âge minimum de l'utilisateur peut être régi par les législations locales.
- Assurez-vous que personne ne se trouve à proximité du produit lorsque vous démarrez le moteur, engagez l'entraînement ou commencez à déplacer le produit.
- Faites attention à la circulation lorsque vous tondez à proximité d'une route ou que vous traversez une route.
- N'utilisez pas la machine si vous êtes fatigué, avez bu de l'alcool ou pris des médicaments susceptibles d'affecter votre vue, votre jugement ou la maîtrise de votre corps.
- Garez toujours le produit sur une surface plane avec le moteur arrêté.

Consignes de sécurité pour les enfants



AVERTISSEMENT: Lisez les instructions qui suivent avant d'utiliser le produit.

- Des accidents graves peuvent se produire si vous quittez des yeux les enfants se trouvant à proximité de la machine. Les enfants peuvent être attirés par la machine et par la tonte. Il est fort possible que les enfants ne resteront pas là où vous les avez vus pour la dernière fois.
- Éloignez les enfants de la zone à tondre. Assurez-vous qu'un adulte supervise les enfants.
- Soyez attentif et arrêtez la machine si des enfants pénètrent dans la zone de travail. Soyez très prudent à l'approche de coins, de buissons, d'arbres ou de tout autre objet qui empêche d'avoir une vue dégagée.
- Avant et pendant que vous faites une marche arrière avec la machine, vérifiez l'absence de petits enfants à proximité en regardant en arrière et vers le bas.
- Ne faites pas monter d'enfants sur la machine. Ils risquent de tomber et de se blesser gravement ou d'empêcher de manœuvrer la machine en toute sécurité.
- Ne laissez pas des enfants utiliser la machine.

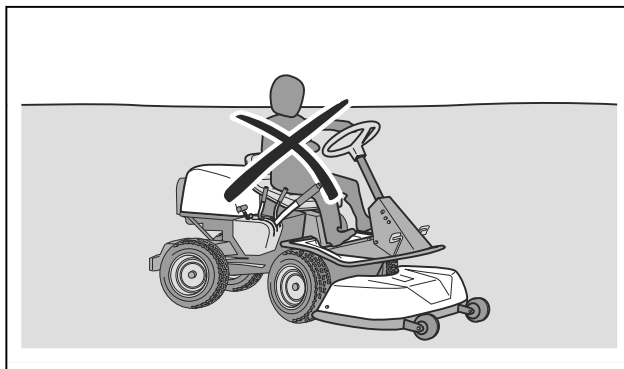

Consignes de sécurité relatives à l'utilisation de la batterie



AVERTISSEMENT: lisez les instructions qui suivent avant d'utiliser le produit.

Généralités :

- Lisez tous les avertissements et toutes les instructions de sécurité. Le non-respect des consignes et avertissements peut être à l'origine d'un choc électrique, d'un incendie et/ou de blessures graves.
- Le produit peut être équipé d'une batterie supplémentaire. Confiez les installations et réparations à votre atelier d'entretien agréé uniquement. N'essayez jamais d'installer ou de réparer les batteries.

- Vérifiez régulièrement que les batteries sont intactes. Les batteries endommagées ou altérées peuvent présenter un comportement imprévisible pouvant provoquer un incendie, une explosion ou un risque de blessure. Ne réparez ou n'ouvrez jamais les batteries endommagées.
- Une batterie endommagée peut exploser et causer des blessures. Si la batterie présente une déformation ou est endommagée, n'utilisez pas le produit et contactez un atelier d'entretien Husqvarna agréé.
- Ne démontez pas, n'ouvrez pas et ne déshicquez pas les batteries.
- Ne soumettez pas les batteries à des chocs mécaniques.
- N'exposez pas les accumulateurs ou les batteries à la chaleur ou à une flamme. Stockez les batteries à l'abri des rayons directs du soleil.
- Ne mettez pas les batteries en court-circuit. Ne remisez pas les batteries où elles peuvent se court-circuiter entre elles ou être court-circuitées par d'autres objets métalliques.
- Ne laissez pas le contenu de la batterie entrer en contact avec la peau ou les yeux. En cas de contact, rincez la zone touchée en abondance avec de l'eau et consultez un médecin.
- N'utilisez pas une batterie qui n'est pas conçue pour une utilisation avec l'équipement.
- Ne mélangez pas les batteries de fabrication, de capacité, de taille ou de type différents dans un même appareil.
- Conservez les accumulateurs ou les batteries hors de portée des enfants.
- Maintenez la batterie propre et sèche.
- N'utilisez la batterie qu'aux fins pour lesquelles elle est destinée.

Batteries 48 V :

- Les batteries 48 V Husqvarna sont exclusivement utilisées comme alimentation électrique pour les produits autoportés à batterie Husqvarna. Pour éviter toute blessure, n'utilisez pas la batterie pour d'autres appareils.
- N'utilisez jamais de batteries ou d'appareils défectueux, modifiés ou endommagés.
- N'essayez jamais de modifier ou de réparer les appareils ou les batteries. Confiez toutes les réparations à votre atelier d'entretien agréé uniquement.

Instructions de sécurité pour le fonctionnement



AVERTISSEMENT: lisez les instructions qui suivent avant d'utiliser le produit.

- Regardez toujours vers le bas et derrière vous avant d'effectuer une marche arrière et pendant cette

opération. Soyez attentif aux obstacles de grande et de petite taille.

- Réduisez la vitesse avant de prendre un virage.
- Arrêtez les lames lorsque vous vous déplacez dans des zones que vous ne tondez pas.



REMARQUE: lisez les instructions de mise en garde ci-après avant d'utiliser le produit.

- Déplacez-vous autour des pierres et d'autres objets de taille importante avec précaution et assurez-vous que les lames ne heurtent pas les objets.
- Ne passez pas avec le produit par-dessus des objets. Arrêtez et examinez le produit et le carter de coupe si vous avez heurté ou si vous êtes passé avec le produit par-dessus un objet. Si nécessaire, effectuez les réparations requises avant de redémarrer.

Pour couper l'herbe sur des terrains en pente



AVERTISSEMENT: lisez les instructions qui suivent avant d'utiliser le produit.

- La tonte d'herbe sur des terrains en pente accroît le risque de perte de contrôle et de retournement du produit. Cela peut provoquer des blessures graves, voire mortelles. Il est nécessaire de tondre l'herbe avec précaution sur les pentes. Si vous ne pouvez pas remonter une pente en marche arrière ou si vous ne vous sentez pas en sécurité, ne procédez pas à la tonte.
- Retirez les pierres, les branches et tout autre obstacle.
- Tondez du bas vers le haut et du haut vers le bas de la pente, et non de droite à gauche et de gauche à droite.
- Ne descendez pas une pente avec le carter de coupe levé.
- N'utilisez pas le produit sur un terrain avec une pente supérieure à 10°.

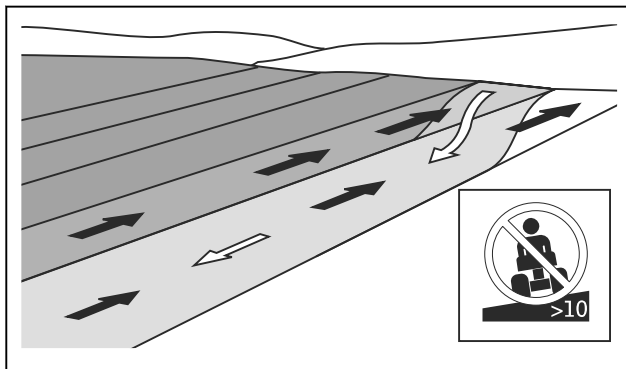

- Ne démarrez et n'arrêtez pas le produit sur une pente.

- N'utilisez pas la pédale de marche avant et la pédale de marche arrière pour rester dans une pente. Cela fera surchauffer le système.
- Déplacez le produit lentement et sans à-coups sur un terrain en pente.
- Ne changez pas brusquement de vitesse ou de direction.
- Ne tournez pas plus que nécessaire. Tournez le produit lentement et progressivement lorsque vous descendez une pente. Déplacez-vous à faible vitesse. Tournez le volant avec précaution.
- Identifiez les sillons, les trous et les bosses et ne passez pas par dessus avec le produit. Le risque de retournement du produit est plus élevé lorsque le terrain n'est pas plat. L'herbe haute peut cacher des obstacles.
- Ne tondez pas l'herbe à proximité de bordures, des fossés ou des talus. Le produit risque de se renverser soudainement si une roue touche le bord d'une pente raide ou d'un fossé, ou si un bord cède. Il existe un risque de noyade si le produit tombe dans l'eau.

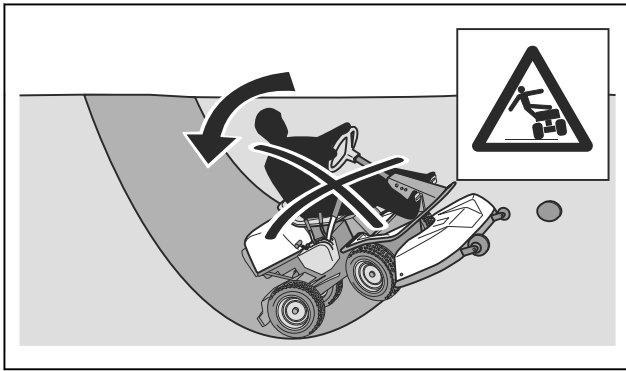

- Ne tondez pas d'herbe mouillée. Elle est glissante, et les pneus peuvent perdre leur adhérence et faire déraiser le produit.
- Ne mettez pas votre pied au sol pour essayer de stabiliser le produit.
- Déplacez le produit avec précaution si un accessoire ou tout autre objet attaché risque de le rendre moins stable.

Sécurité lors du remorquage

- Utilisez uniquement un équipement de remorquage homologué par Husqvarna.
- Utilisez la barre de remorquage pour atteler l'équipement.
- Ne remorquez pas un équipement dépassant le poids de remorquage maximal autorisé. Reportez-vous à la section *Caractéristiques techniques à la page 91*.

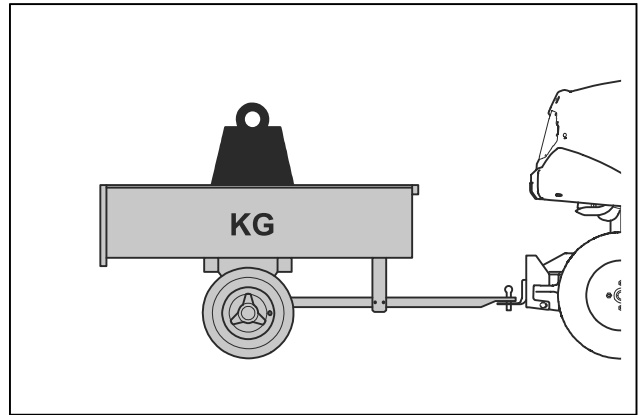

- Assurez-vous que personne ne se trouve à proximité du produit lorsque vous remorquez un équipement.
- Soyez prudent lorsque vous remorquez un équipement sur des terrains en pente ou accidentés.
- Utilisez le produit à vitesse réduite lorsque vous remorquez un équipement.

Équipement de protection individuel



AVERTISSEMENT: lisez les instructions qui suivent avant d'utiliser le produit.

- Utilisez un équipement de protection individuel homologué lorsque vous utilisez le produit. L'équipement de protection individuel ne protège pas complètement des blessures, mais il diminue la gravité des blessures en cas d'accident. Faites appel à votre revendeur pour vous aider à sélectionner l'équipement adéquat.
- Utilisez des protège-oreilles homologués. Une exposition prolongée au bruit risque de causer des lésions auditives permanentes.
- Portez des bottes ou des chaussures antidérapantes et résistantes. Des embouts de sécurité en acier sont recommandés. Ne portez pas de chaussures ouvertes et ne soyez pas pieds nus lorsque vous utilisez le produit.

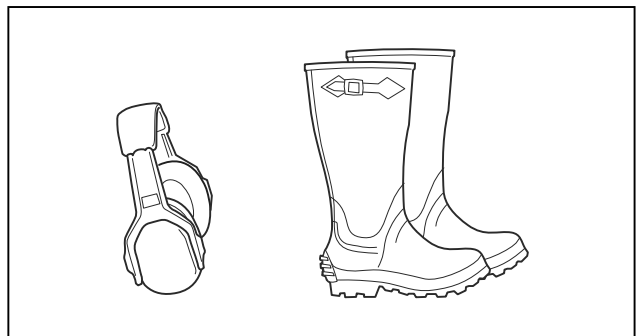

- Portez des gants de protection en cas de besoin, par exemple lorsque vous fixez, examinez ou nettoyez l'équipement de coupe.
- Ne portez pas de vêtements amples, de bijoux ou d'autres articles pouvant s'accrocher dans les pièces mobiles.

- Gardez toujours une trousse de premiers soins et un extincteur à portée de main.

Dispositifs de sécurité sur le produit



AVERTISSEMENT: lisez les instructions qui suivent avant d'utiliser le produit.

- N'utilisez pas un produit dont les dispositifs de sécurité sont endommagés ou ne fonctionnent pas correctement.
- Ne retirez ou ne modifiez pas les dispositifs de sécurité.
- Contrôlez les dispositifs de sécurité régulièrement. Si les dispositifs de sécurité sont endommagés ou ne fonctionnent pas correctement, contactez l'atelier de réparation de votre revendeur Husqvarna.

Pour contrôler l'interrupteur d'alimentation

- Débranchez le câble de charge de la batterie.
- Placez l'interrupteur d'alimentation en position « 1 ». Assurez-vous que l'écran s'allume.
- Placez l'interrupteur d'alimentation en position « 0 ». Assurez-vous que le produit s'arrête immédiatement et que l'écran s'éteint.

Pour vérifier les conditions de fonctionnement

Vérifiez quotidiennement les conditions de fonctionnement.

1. Assurez-vous que vous ne pouvez pas activer le mode d'entraînement lorsque le carter de coupe est en position de tonte.
2. Assurez-vous que vous ne pouvez pas activer le mode d'entraînement lorsque vous enfoncez les pédales.
3. Assurez-vous que vous ne pouvez pas activer le mode d'entraînement lorsque vous n'êtes pas sur le siège.
4. Assurez-vous que vous ne pouvez pas activer le mode d'entraînement lorsque le chargeur est branché au produit.
5. Assurez-vous que vous ne pouvez pas activer le mode entraînement lorsque le système de frein de stationnement électrique est désengagé.
6. Assurez-vous que le produit s'arrête lorsque les moteurs du carter de coupe sont engagés et que vous vous levez du siège.

Pour vérifier la pédale de marche avant et la pédale de marche arrière

1. Démarrez le produit et activez le mode d'entraînement.
2. Assurez-vous que les pédales de marche avant et de marche arrière ne sont pas bloquées et peuvent être utilisées librement.

3. Appuyez sur la pédale de marche avant avec précaution pour avancer.
4. Relâchez la pédale de marche avant pour freiner. Assurez-vous que le frein s'engage lorsque la pédale de marche avant est relâchée.

Remarque: Le produit est équipé d'un frein automatique qui s'engage lorsque vous relâchez les pédales. Pour augmenter la puissance de freinage lorsque vous ralentissez, appuyez sur l'autre pédale.

5. Effectuez la même procédure pour la pédale de marche arrière.
6. Assurez-vous que le produit ne bouge pas lorsque les pédales de marche avant et arrière ne sont pas engagées.

Frein de stationnement



AVERTISSEMENT: Si le frein de stationnement ne fonctionne pas, la machine peut commencer à se déplacer et occasionner des blessures ou des dégâts. Assurez-vous que le frein de stationnement est régulièrement examiné et réglé.

Reportez-vous à la section *Pour contrôler le frein de stationnement* à la page 77.

Témoin d'avertissement sur l'écran

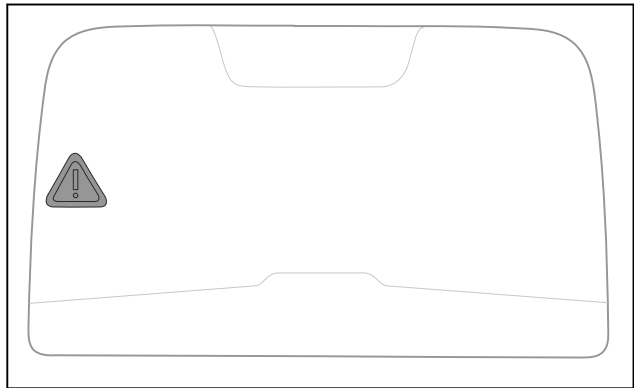

REMARQUE: Si le témoin d'avertissement s'allume sur l'écran, arrêtez le produit et reportez-vous à la section *Écran - Dépannage* à la page 84.

Capots de protection

Les capots de protection manquants ou endommagés augmentent le risque de blessure sur les parties mobiles et les surfaces chaudes. Contrôlez les capots de protection avant d'utiliser le produit. Assurez-vous que les capots de protection sont correctement fixés et qu'ils ne sont pas fissurés ou endommagés. Remplacez tout capot endommagé.

Instructions de sécurité pour l'entretien



AVERTISSEMENT: le produit est lourd et peut provoquer des blessures ou des dommages matériels, ou à la zone adjacente. N'effectuez pas l'entretien du produit et du carter de coupe sans que ces conditions ne soient remplies :

- L'interrupteur d'alimentation est en position « 0 » et la clé de contact est retirée.
- Le produit est stationné sur une surface plate.
- Le frein de stationnement est serré.
- Le carter de coupe est désengagé.
- Le câble vers le chargeur de batterie est débranché.

- Ne démarrez pas le produit si les capots de protection sont retirés. Les pièces en mouvement ou brûlantes présentent un risque élevé de blessure.
- Laissez le produit refroidir avant de procéder à des tâches d'entretien.
- Les lames sont tranchantes et présentent un risque de coupures. Enroulez des protections autour des lames ou utilisez des gants de protection lorsque vous manipulez les lames.
- Mettez toujours le carter de coupe en position d'entretien pour le nettoyer. Ne stationnez pas le produit à proximité du bord d'un fossé ou d'une pente dans le but d'accéder au carter de coupe.



AVERTISSEMENT: lisez les instructions qui suivent avant d'utiliser le produit.

- Pour des performances et une sécurité optimales, effectuez l'entretien du produit régulièrement, comme indiqué dans le schéma d'entretien. Reportez-vous à la section *Calendrier d'entretien à la page 73*.
- Les décharges électriques peuvent causer des blessures. N'effectuez pas l'entretien de la batterie. Ne touchez pas les câbles lorsque le moteur tourne. N'effectuez pas de test de fonctionnement avec vos doigts.



REMARQUE: lisez les instructions de mise en garde ci-après avant d'utiliser le produit.

- Assurez-vous que tous les écrous et boulons sont correctement serrés, et que l'équipement est en bon état.
- Les vibrations dans le produit pendant le fonctionnement peuvent différer de la valeur de vibration indiquée à la section *Caractéristiques techniques à la page 91*. Cette différence est due à des variations dans la façon d'utiliser le produit. Si vous utilisez le produit fréquemment ou pendant de longues périodes, faites régulièrement des pauses pour éviter les blessures dues aux vibrations.
- Le produit est homologué uniquement avec l'équipement fourni ou recommandé par le fabricant.
- Remplacez les pièces endommagées, usées ou cassées.

Montage

Introduction

Les instructions pour retirer et fixer le carter de coupe sont également indiquées sur une étiquette située sur la surface intérieure du capot avant.

Pour retirer et fixer le carter de coupe



REMARQUE: Assurez-vous que l'interrupteur d'alimentation est sur la position « 0 » avant de retirer ou de fixer le carter de coupe. Risque de détérioration des composants électriques.

1. Stationnez le produit sur une surface plane.
2. Placez l'interrupteur d'alimentation en position « 0 » et retirez la clé de contact.
3. Réglez le levier de hauteur de coupe en position d'entretien.

4. Dégagez l'attache sur le capot avant avec l'outil attaché à la clé de contact, puis retirez le capot.

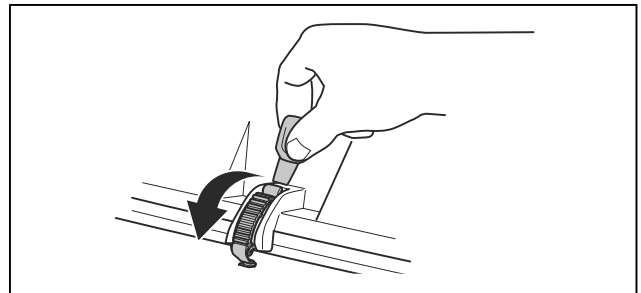

5. Retirez la barre de réglage de hauteur de coupe et placez-la sur son support.

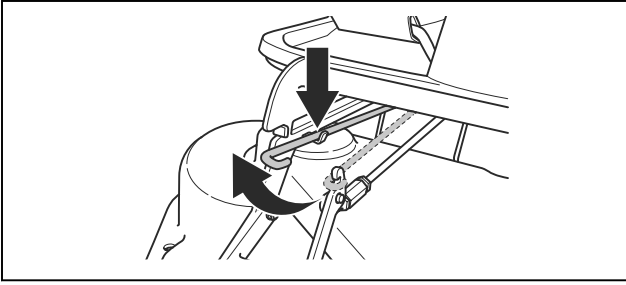

6. Débranchez le câble du carter de coupe.

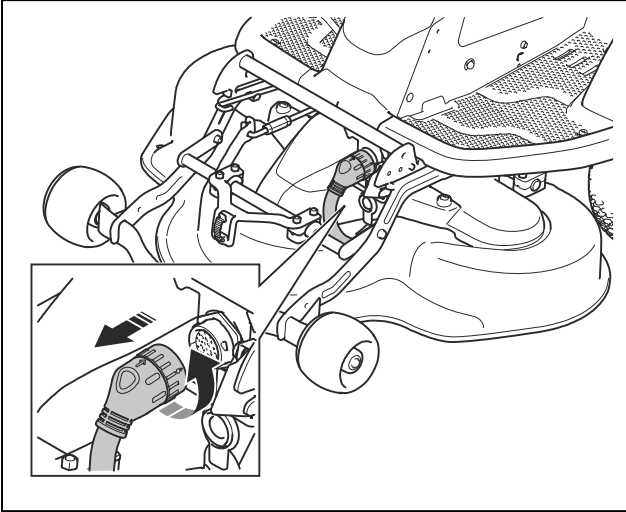

7. Désengagez le verrou du carter de coupe avec votre main gauche. Retirez le carter de coupe avec votre main droite.

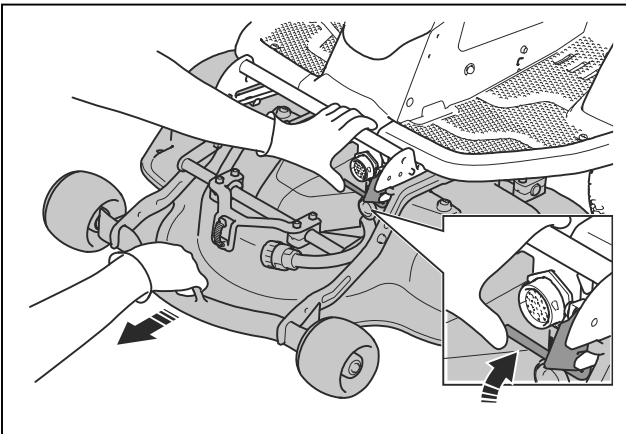

8. Placez une cale de bois entre le cadre de l'équipement et le châssis. Vous éviterez ainsi tout rebond du carter de coupe lors de son retrait.

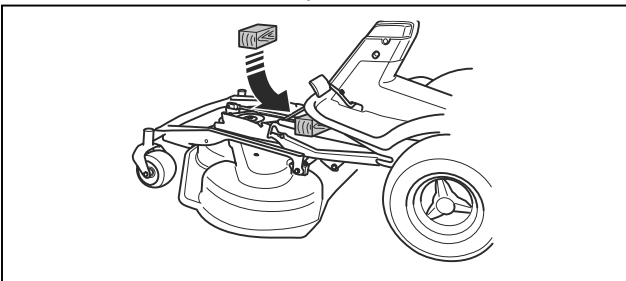

AVERTISSEMENT: Faites preuve de prudence. Il existe un risque de blessure si votre main se coince entre le cadre de l'équipement et le châssis.

9. Retirez les 2 vis du cadre de l'équipement.

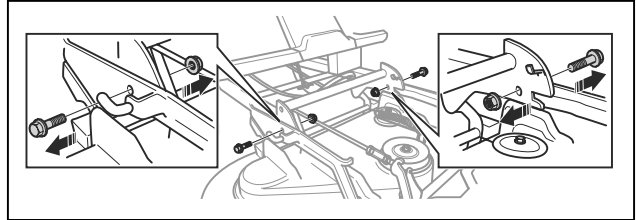

10. Tenez le bord avant du carter de coupe et retirez-le.

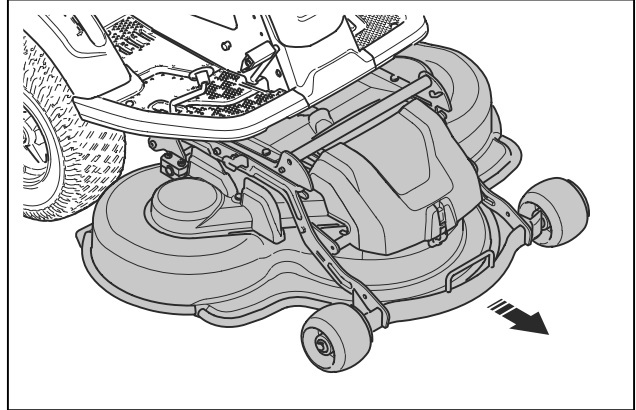

11. Retirez la cale en bois.

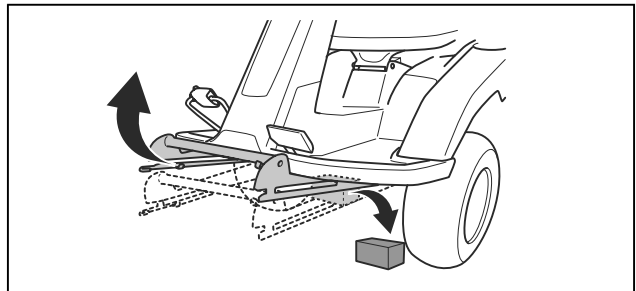

12. Fixez le carter de coupe dans l'ordre inverse.

Utilisation

Introduction



AVERTISSEMENT: Avant d'utiliser le produit, vous devez lire et comprendre le chapitre sur la sécurité.

Écran d'affichage

Pour utiliser le menu d'affichage

1. Appuyez sur la roue de sélection (A) pour voir le menu d'affichage.

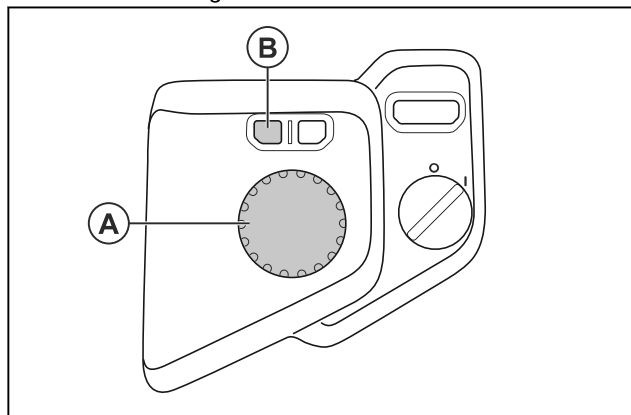

2. Tournez la roue de sélection (A) pour faire défiler les menus disponibles.
3. Appuyez sur la roue de sélection (A) pour sélectionner un menu.
4. Appuyez sur le bouton (B) pour revenir en arrière et fermer le menu d'affichage.

Remarque: La plupart des menus sont disponibles uniquement en mode ralenti ou lorsque le produit est à l'arrêt. Reportez-vous à la section *Modes d'affichage* à la page 53. Le menu se ferme automatiquement lorsque vous appuyez sur le bouton de démarrage ou sur les pédales.

Vitesse d'accessoire

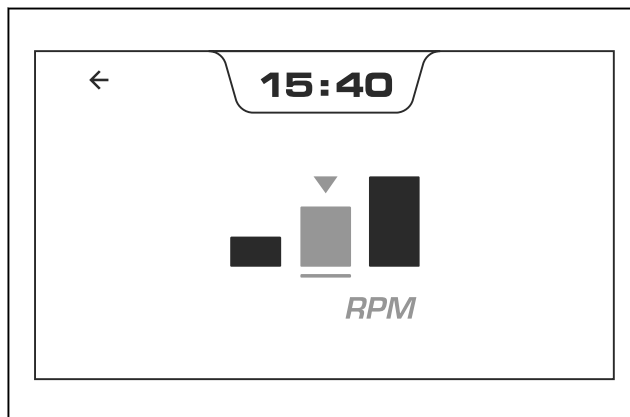

Le menu des accessoires est disponible uniquement si votre produit est équipé d'un accessoire à vitesse réglable. Pour obtenir la liste des accessoires, reportez-vous au manuel d'utilisation. Pour plus d'informations sur les accessoires disponibles pour le produit, contactez votre revendeur Husqvarna.

Pour activer le menu d'éclairage

Remarque: L'éclairage est un accessoire en option. Pour plus d'informations sur les accessoires disponibles pour le produit, contactez votre revendeur Husqvarna.

Remarque: Vous devez activer le menu d'éclairage avant de pouvoir utiliser et régler l'éclairage.

1. Appuyez sur la roue de sélection pour voir le menu d'affichage.
2. Sélectionnez le menu des réglages.



3. Faites défiler jusqu'au menu d'éclairage.



4. Appuyez sur la roue de sélection pour activer le menu d'éclairage.



Remarque: Le menu d'éclairage sera activé lors du prochain démarrage du produit.

Pour régler l'éclairage

Remarque: Le menu d'éclairage doit être activé après avoir installé l'éclairage. Reportez-vous à la section *Pour activer le menu d'éclairage* à la page 65.

1. Appuyez sur la roue de sélection pour voir le menu d'affichage.
2. Faites défiler jusqu'au symbole de feux éteints.



- Appuyez sur la roue de sélection pour allumer les feux de travail.



- Appuyez sur la roue de sélection pour allumer les feux de travail et les phares.



Pour lire les informations système

- Appuyez sur la roue de sélection pour voir le menu d'affichage.
- Sélectionnez le symbole d'information.



- Tournez la roue de sélection pour faire défiler les 4 vues d'informations système

Vues d'informations système

Remarque: Une deuxième batterie peut être installée sur le produit. Contactez votre revendeur Husqvarna pour l'installation.



AVERTISSEMENT: Risque de choc électrique. N'essayez pas d'installer ou de réparer la batterie. Confiez les installations et réparations à un atelier d'entretien agréé uniquement.

Durée totale de mise sous tension en mode d'entraînement.

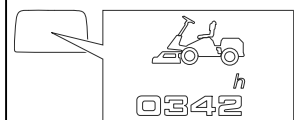

Durée totale de traction.

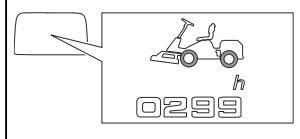

Temps total avec carter de coupe, balai ou sans accessoire avant.

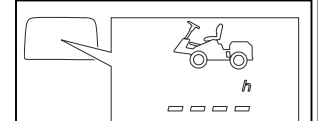
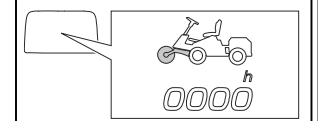
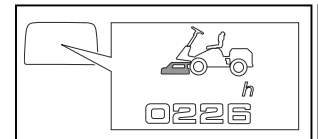

Nombre de batteries installées.

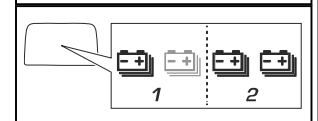

Réinitialisation du rappel d'entretien

- Appuyez sur la roue de sélection pour voir le menu d'affichage.
- Sélectionnez le menu des réglages.



- Sélectionnez le symbole de rappel d'entretien.



- Sélectionnez le symbole de réinitialisation du rappel d'entretien.

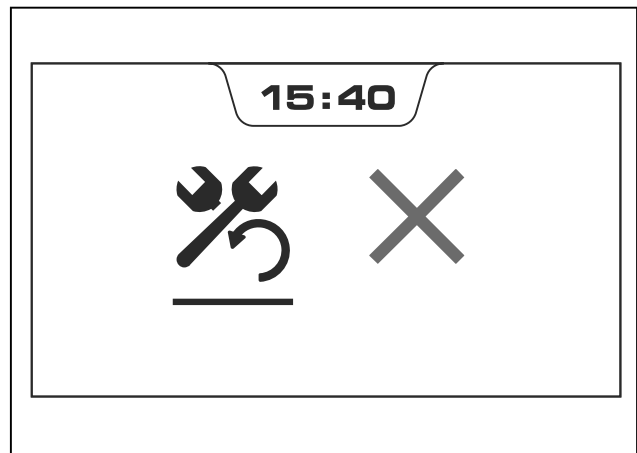

Pour régler l'heure sur l'écran

- Appuyez sur la roue de sélection pour voir le menu d'affichage.
- Sélectionnez le menu des réglages.



3. Sélectionnez le symbole d'horloge.



4. Tournez la roue de sélection et appuyez dessus pour régler les heures, les minutes et le format de l'heure (24h/12h).

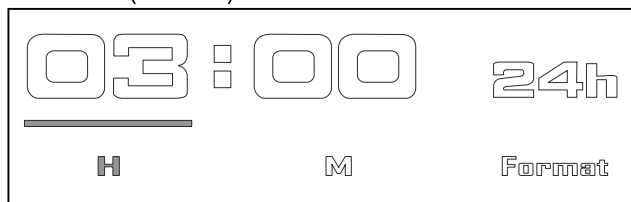

Pour activer ou désactiver le son

Remarque: Lorsque le son est désactivé, vous n'entendez pas les sons de notification pour les avertissements, les erreurs ou le démarrage.

1. Appuyez sur la roue de sélection pour voir le menu d'affichage.
2. Sélectionnez le menu des réglages.



3. Sélectionnez le symbole de haut-parleur.



4. Appuyez sur la roue de sélection pour activer ou désactiver le son.

Pour lire les messages d'erreur

Remarque: Un message d'erreur est un ensemble de symboles. Reportez-vous à la section *Messages d'erreur à l'écran à la page 86*.

1. Appuyez sur la roue de sélection pour voir le menu d'affichage.
2. Sélectionnez le symbole d'avertissement dans le menu d'affichage.



Remarque: Le menu d'erreur affiche un maximum de 3 messages d'erreur. S'il existe plus de 3 messages d'erreur, le menu d'erreur affiche les 3 premiers.

Remarque: Lorsqu'une erreur disparaît du système, son message d'erreur ne s'enregistre pas dans le menu d'erreur.

3. Reportez-vous à la section *Messages d'erreur à l'écran à la page 86* pour plus d'informations et d'instructions.

Pour commencer à utiliser Husqvarna Connect

1. Téléchargez l'application Husqvarna Connect sur votre appareil mobile.
2. Enregistrez-vous sur l'application Husqvarna Connect.
3. Suivez les instructions de l'application Husqvarna Connect pour vous connecter et enregistrer le produit.

Indication de l'état de la batterie lorsque le produit est sous tension

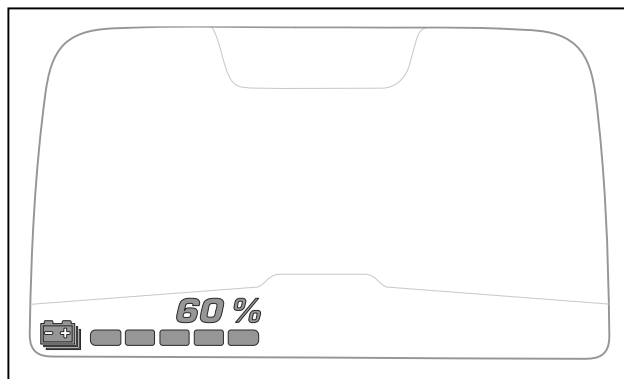

L'écran affiche l'état de charge en % lorsque le produit est sous tension. Chaque témoin vert correspond à 20 % d'état de charge. Lorsque l'état de charge est inférieur ou égal à 20 %, le témoin le plus à gauche est jaune. Lorsque l'état de charge est inférieur ou égal à 5 %, le témoin le plus à gauche est rouge. Lorsque la batterie est vide, le témoin le plus à gauche est gris.

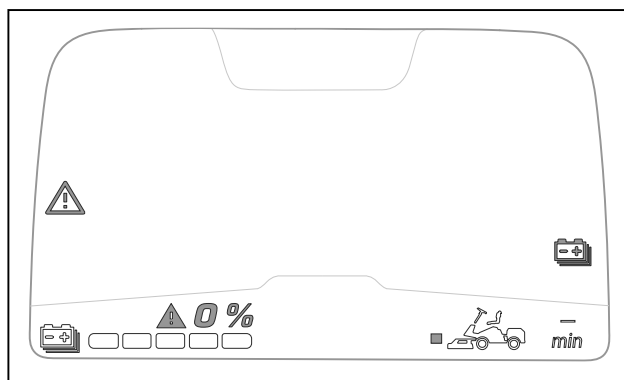

Pour charger la batterie



AVERTISSEMENT: Un chargeur de batterie endommagé ou utilisé de manière incorrecte peut entraîner un choc électrique, une fuite de batterie ou des températures trop élevées. Examinez régulièrement la batterie et le chargeur afin de détecter d'éventuels dommages.



REMARQUE: Chargez la batterie avant la première utilisation. Une batterie neuve n'est pas complètement chargée.



REMARQUE: Utilisez uniquement des chargeurs homologués. Reportez-vous à la section *Chargeurs de batterie homologués* à la page 93.



REMARQUE: chargez la batterie lorsque la température est comprise entre 0°C– +40°C.



REMARQUE: le processus de charge est possible lorsque la température de la batterie se trouve dans la plage de température de charge autorisée de +5°C– +40°C. La charge ne démarre pas lorsque la température de la batterie est supérieure ou inférieure à la plage de température de charge autorisée. Lorsque la température de la batterie se trouve dans la plage de température de charge autorisée, la charge démarre automatiquement.



REMARQUE: N'utilisez le produit que si la température ambiante est comprise entre -15°C– +40°C. La température interne de la batterie doit être supérieure à 0°C pour utiliser toute la puissance du produit. Reportez-vous à la section *Utilisation hivernale* à la page 71.



REMARQUE: Ne placez pas le chargeur de batterie sur des surfaces sensibles à la chaleur.

Remarque: La température du chargeur de batterie augmente lorsque la batterie est en charge.

Remarque: La batterie peut passer en mode veille lorsque le produit est remisé ou lorsque l'état de charge est très faible. Pour démarrer la batterie, appuyez sur le bouton de démarrage pendant 2 secondes. Si la batterie

ne démarre pas, chargez-la en continu jusqu'à ce qu'elle soit complètement chargée. Le temps de charge est plus long lorsque la batterie est en mode veille.

1. Branchez le chargeur de batterie sur une prise de courant murale mise à la terre et sur le produit.

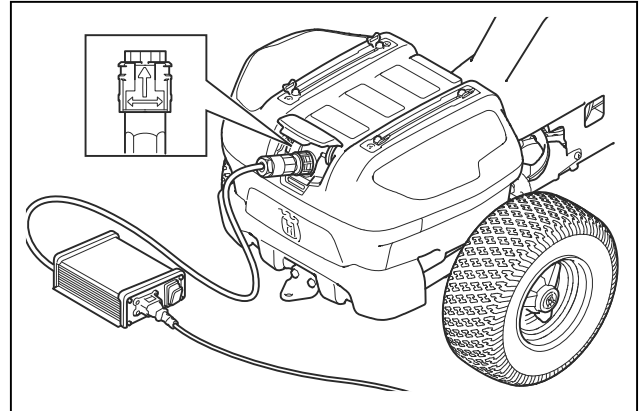

2. Placez l'interrupteur marche/arrêt du chargeur en position de marche.
3. Placez l'interrupteur marche/arrêt du chargeur en position d'arrêt avant de le débrancher.

Remarque: Une deuxième batterie peut être installée sur le produit. Contactez votre revendeur Husqvarna pour l'installation.

Indication de l'état de la batterie lorsqu'elle est en charge

Lorsqu'un chargeur est branché au produit et que l'interrupteur d'alimentation est en position « 1 », l'écran affiche la vue de charge. Reportez-vous à la section *Vue de charge* à la page 54.

Lorsqu'un chargeur est branché, 4 LED situées sous la prise du chargeur de batterie indiquent l'état de charge.

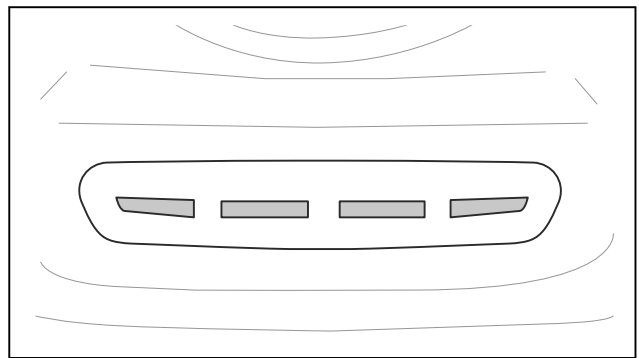

Remarque: Les 4 LED s'allument momentanément lorsque le chargeur de batterie est branché.



REMARQUE: Si aucune LED ne s'allume ou si des LED clignotent en rouge lorsque le chargeur de batterie est branché, il y a une erreur. Regardez si un symbole

d'avertissement ou un message d'erreur s'affichent à l'écran. Débranchez le chargeur et reportez-vous à la section *Dépannage à la page 81*.

Lorsque la batterie est complètement chargée, les 4 LED sont allumées.



REMARQUE: Si le chargeur est branché et que l'interrupteur marche/arrêt du chargeur est en position d'arrêt, tous les témoins de charge s'éteignent. Assurez-vous d'avoir débranché le chargeur avant d'utiliser le produit.

LED	État de charge
Les 4 LED sont allumées.	L'état de charge de la batterie est entre 76 % et 100 %.
Les LED 1 à 3 sont allumées.	L'état de charge de la batterie est entre 51 % et 75 %.
Les LED 1 à 2 sont allumées.	L'état de charge de la batterie est entre 26 % et 50 %.
La LED 1 est allumée.	L'état de charge de la batterie est entre 0 % et 25 %.

Remarque: La charge ne démarre pas lorsque la température de la batterie est supérieure ou inférieure à la plage de température de charge autorisée. Les LED jaunes indiquent l'état de charge. Lorsque la température de la batterie se trouve dans la plage de température de charge autorisée, la charge démarre automatiquement.

Remarque: Si vous utilisez le produit par temps froid, la durée de fonctionnement peut diminuer.

Pour débrancher le chargeur de batterie

Remarque: Il est impossible de démarrer le produit lorsque le chargeur de batterie est branché.

1. Placez l'interrupteur marche/arrêt du chargeur en position d'arrêt.

2. Tournez la prise du chargeur pour le débrancher.

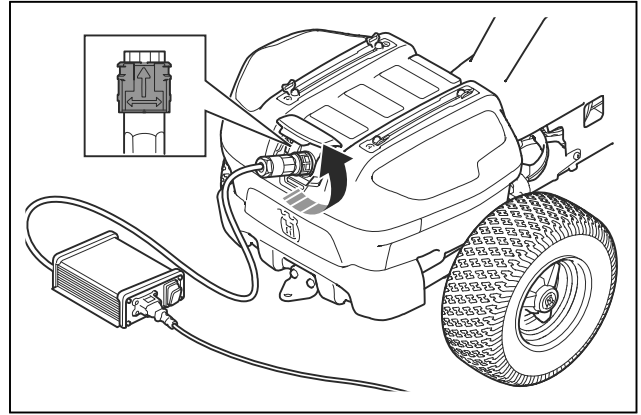

Pour ajuster le siège

Le siège peut être incliné vers l'avant. Il peut également être réglé vers l'avant ou vers l'arrière. Desserrez les poignées situées au-dessous du siège afin d'ajuster celui-ci vers l'avant ou vers l'arrière.

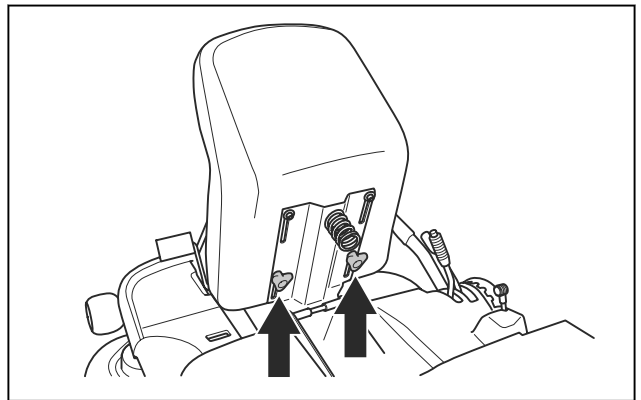

Pour régler la hauteur du volant



AVERTISSEMENT: Ne réglez pas la hauteur du volant au cours de l'utilisation du produit.

1. Tournez le bouton dans le sens contraire des aiguilles d'une montre pour le desserrer.

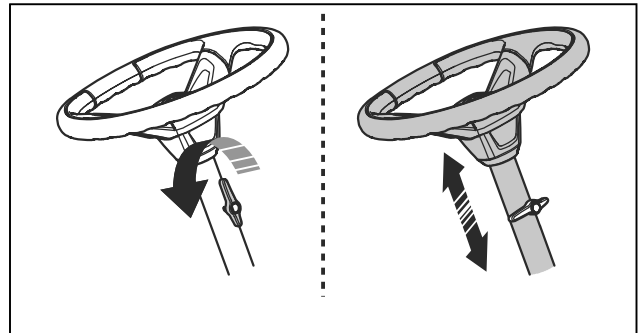

2. Réglez la hauteur du volant.
3. Tournez le bouton dans le sens des aiguilles d'une montre pour le serrer.



REMARQUE: Assurez-vous que l'extrémité allongée du bouton pointe vers le haut.

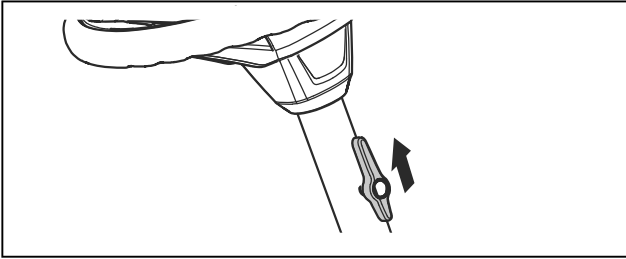

Pour relever et abaisser le carter de coupe

- Pour relever le carter de coupe en position de transport, poussez le levier de levage vers le haut. Si le mode d'entraînement est activé, les lames cessent de tourner automatiquement.

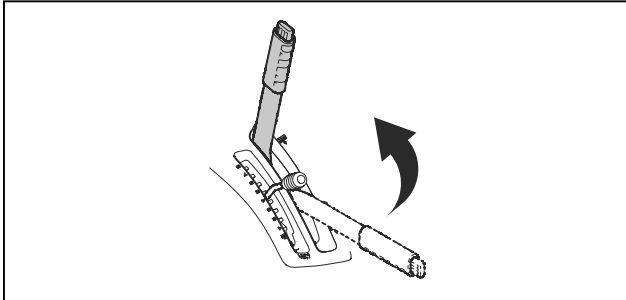

- Pour abaisser le carter de coupe en position de tonte, appuyez sur le bouton de verrouillage et déplacez le levier de levage vers l'avant. Si le mode d'entraînement est activé, les lames commencent à tourner automatiquement.

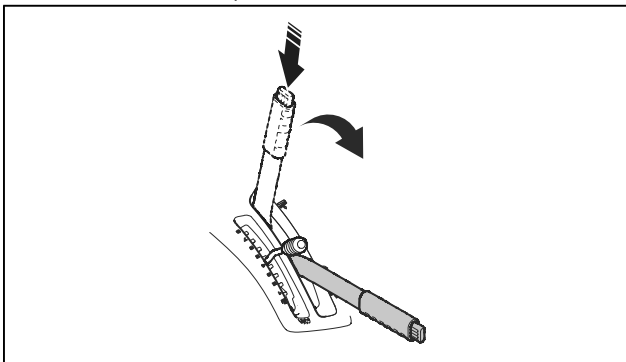

Frein de stationnement

Le frein de stationnement est électrique. Le frein de stationnement se serre automatiquement lorsque le produit est à l'arrêt et se desserre lorsque vous appuyez sur les pédales. Un symbole de frein de stationnement s'affiche lorsque celui-ci est serré.

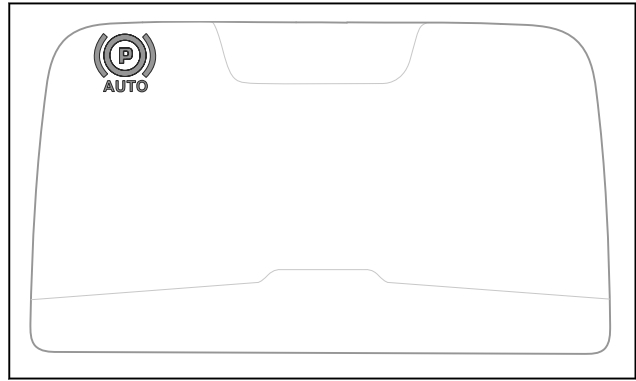

Pour déplacer le produit manuellement



AVERTISSEMENT: Avant d'utiliser le produit, assurez-vous que le système de frein de stationnement électrique est engagé.



REMARQUE: Ne poussez pas le produit plus longtemps que nécessaire ou à une vitesse supérieure à 6 km/h.

Pour déplacer le produit lorsque le moteur est coupé, vous devez désengager le système de frein de stationnement électrique. Le levier du système de frein de stationnement électrique se trouve derrière la roue avant gauche.

- Abaissez le levier pour désengager le système de frein de stationnement électrique.

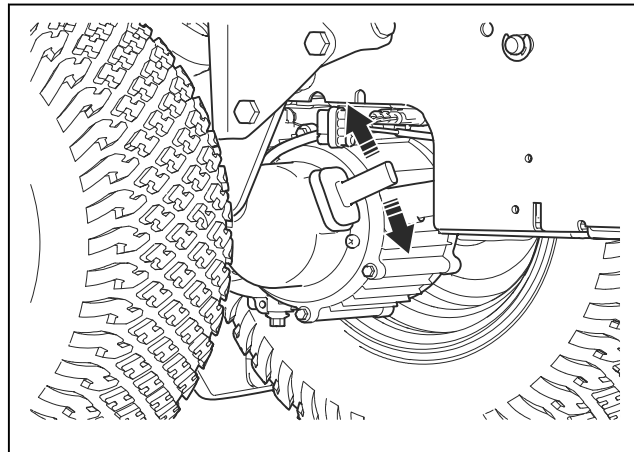

- Relevez le levier pour engager le système de frein de stationnement électrique.

Pour démarrer le produit

1. Débranchez le câble du chargeur de batterie.
2. Asseyez-vous sur le siège.
3. Levez le carter de coupe en position de transport. Reportez-vous à la section *Pour relever et abaisser le carter de coupe* à la page 70.

4. Placez l'interrupteur d'alimentation en position « 1 » (A). Le produit est en mode ralenti.

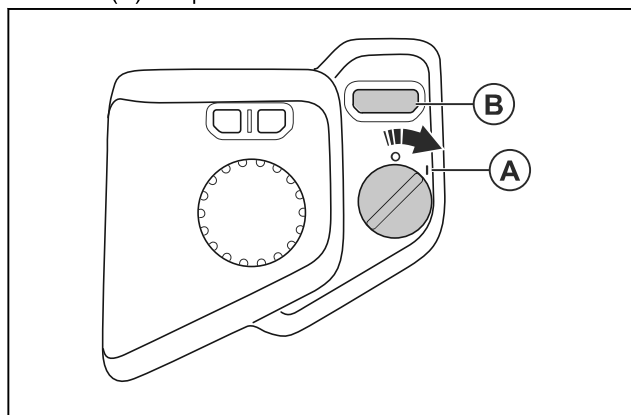

5. Veillez à ne pas appuyer sur les pédales.
6. Appuyez sur le bouton de démarrage (B) jusqu'à ce que vous entendiez un son et que l'affichage change. Cela indique que le mode d'entraînement est activé.

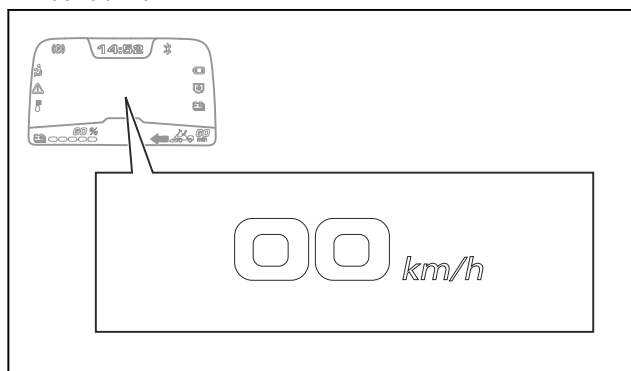

Remarque: Vous n'entendrez pas l'indicateur sonore si le son est désactivé. Reportez-vous à la section *Pour activer ou désactiver le son à la page 67.*

Remarque: La batterie peut passer en mode veille lorsque le produit est remisé ou lorsque l'état de charge est très faible. Pour démarrer la batterie, appuyez sur le bouton de démarrage pendant 2 secondes. Si la batterie ne démarre pas, chargez-la en continu jusqu'à ce qu'elle soit complètement chargée. Le temps de charge est plus long lorsque la batterie est en mode veille.

Utilisation hivernale

Le produit peut être utilisé en hiver à des températures allant jusqu'à -15°C.



REMARQUE: La température interne de la batterie doit être supérieure à 0°C pour utiliser toute la puissance du produit.

	<p>Si la température interne de la batterie est faible, un message d'avertissement s'affiche sur l'écran.</p> <p>Continuez à utiliser le produit normalement et garez-le uniquement à une température ambiante supérieure à 0°C. Si vous garez le produit à des températures plus basses, la température interne des batteries sera inférieure à 0°C. Le produit passe alors en mode de performances réduites ou devient trop froid pour démarrer.</p>
	<p>Si la température interne de la batterie est inférieure à 0°C, un message d'avertissement s'affiche sur l'écran et le produit passe automatiquement en mode de performances réduites.</p> <p>Utilisez le produit en mode de performances réduites jusqu'à ce que vous puissiez l'arrêter à une température ambiante supérieure à 0°C. Arrêtez le produit et attendez que la température de la batterie augmente pour bénéficier de toute la puissance du produit.</p>
	<p>Si la température interne de la batterie est trop basse pour utiliser le produit, un message d'erreur s'affiche sur l'écran et le produit s'arrête.</p> <p>Déplacez manuellement le produit vers une zone où la température ambiante est supérieure à 0°C et attendez que la température de la batterie augmente. Reportez-vous à la section <i>Pour déplacer le produit manuellement à la page 70.</i></p>

Pour utiliser le produit

1. Faites démarrer le produit. Reportez-vous à la section *Pour démarrer le produit à la page 70*.
2. Enfoncez 1 pédale avec précaution. Utilisez la pédale (A) pour avancer, et la pédale (B) pour reculer. Plus vous appuyez sur la pédale, plus la vitesse augmente.

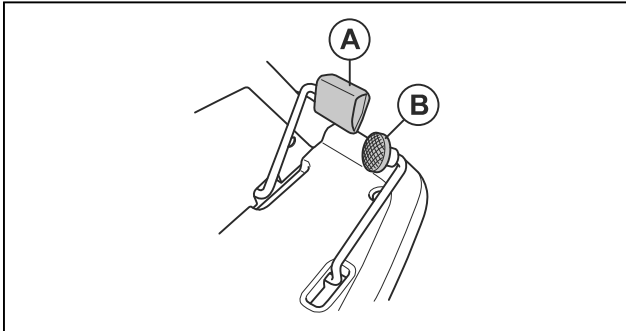

Remarque: Le frein de stationnement est automatiquement desserré lorsque vous appuyez sur une pédale.

3. Relâchez la pédale pour engager les freins.
4. Choisissez la hauteur de coupe (de 1 à 10) à l'aide du levier de hauteur de coupe.

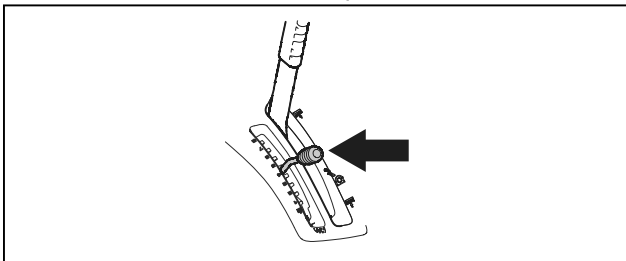

5. Appuyez sur le bouton de verrouillage du levier de levage du carter de coupe et abaissez le levier en position de tonte.

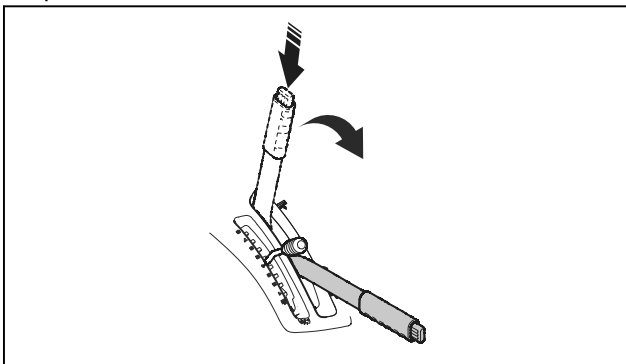

Pour sélectionner un mode d'entraînement

Vous pouvez configurer le produit selon 2 modes d'entraînement différents : le mode d'entraînement standard ou le mode avec fonction d'économie de batterie (SavE). La fonction SavE prolonge la durée de fonctionnement. La fonction SavE réduit la vitesse du produit et celle des lames.

1. Placez l'interrupteur d'alimentation (A) en position « 1 ». L'écran s'allume.
2. Appuyez sur le bouton de mode d'entraînement (B) pour changer de mode d'entraînement.

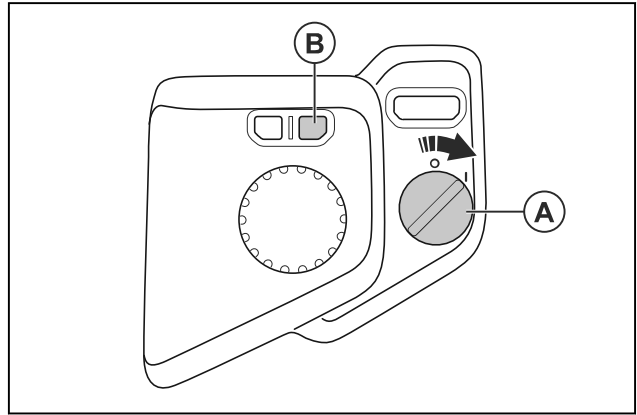

Remarque: Le témoin de mode d'entraînement sur l'écran indique quel mode d'entraînement est activé. Reportez-vous à la section *Aperçu de l'écran à la page 52*.

Remarque: Si le témoin de batterie faible du mode d'entraînement s'allume, reportez-vous à la section *Messages de témoin sur l'écran à la page 84*.

Pour arrêter le produit

1. Stationnez le produit sur une surface plane. Le frein de stationnement se serre automatiquement lorsque le produit est à l'arrêt.
2. Tirez le levier de levage du carter de coupe vers l'arrière pour lever le carter de coupe en position de transport.
3. Placez l'interrupteur d'alimentation en position « 0 ».

Pour obtenir de bons résultats de tonte

- Ne tondez pas la pelouse lorsqu'elle est mouillée. L'herbe humide peut nuire à la qualité de la tonte.
- Commencez avec une hauteur de coupe élevée et abaissez-la progressivement.
- Pour un résultat optimal, utilisez le mode d'entraînement standard. Avancez avec le produit à faible vitesse. Si l'herbe n'est pas trop haute ni trop épaisse, vous pouvez également obtenir de bons résultats à une vitesse supérieure.
- Pour obtenir un résultat optimal, coupez l'herbe fréquemment et utilisez la fonction de broyage. Reportez-vous à la section *Pour retirer et installer le bouchon BioClip sur le carter de coupe à la page 80*.

Pour fixer des charges sur les rails

Le produit est équipé de rails et de supports de rail sur le capot de la batterie afin de fixer des charges.

1. Réglez les supports de rail pour les adapter à la charge.
 - a) Desserrez la vis et déplacez le support de rail vers l'avant ou vers l'arrière sur le rail.

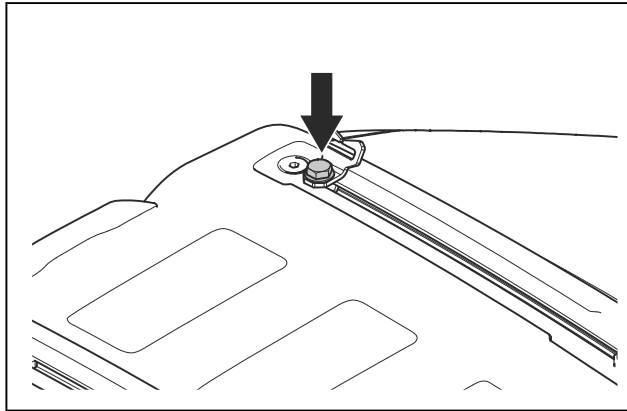

- b) Serrez la vis.

2. Insérez une sangle dans le trou du support de rail (A).

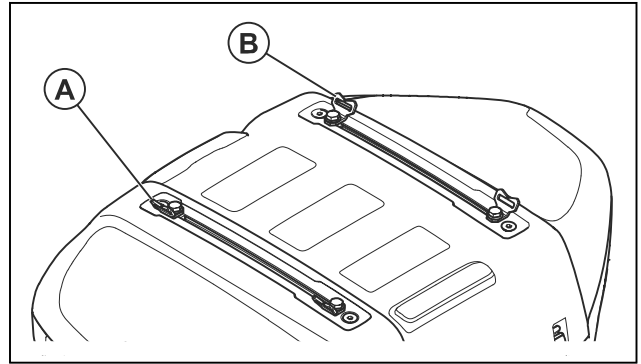

3. Faites passer la sangle à travers le support de rail (B) sur le côté opposé.
4. Utilisez les supports de rail pour fixer la charge à l'aide de sangles.



REMARQUE: ne surchargez pas les rails. Reportez-vous à la section *Caractéristiques techniques* à la page 91.

Entretien

Introduction

sécurité avant de procéder à l'entretien du produit.



AVERTISSEMENT: assurez-vous de lire et de comprendre le chapitre sur la

Calendrier d'entretien

Entretien quotidien avant utilisation
Assurez-vous que les vis et les écrous sont serrés.
Nettoyez le produit et les surfaces internes du carter de coupe.
Assurez-vous que les dispositifs de sécurité ne sont pas endommagés.
Examinez les câbles de direction.
Examinez les lames du carter de coupe.
Assurez-vous que la pression des pneus est correcte.

X = Les instructions sont mentionnées dans ce manuel d'utilisation.

O = Les instructions ne sont pas mentionnées dans ce manuel d'utilisation. Faites réaliser l'entretien par un atelier d'entretien Husqvarna agréé.

Entretien	Toutes les 50 heures ou une fois par an
Nettoyez les prises d'air des unités de commande des moteurs d'entraînement.	X
Nettoyez les prises d'air des unités de commande des moteurs de carter de coupe.	X
Nettoyez les surfaces externes et internes du carter de coupe. Nettoyez en dessous du capot du carter de coupe et autour des lames.	X
Assurez-vous que la pression des pneus est correcte.	X
Connectez le produit à Husqvarna Service Hub (HSH) et effectuez une mise à jour du firmware ainsi qu'un étalonnage si nécessaire.	O
Chargez la batterie à 80 % minimum.	O
Assurez-vous que les vis et les écrous sont serrés au couple correct.	O
Inspectez, lubrifiez et réglez tous les câbles.	O
Contrôlez la chaîne de direction du côté intérieur du conduit du châssis.	O
Lubrifiez les pédales du côté intérieur du conduit du châssis.	O
Lubrifiez les vis de réglage du siège.	O
Déposez les roues motrices et lubrifiez les essieux avec de la graisse.	O
Lubrifiez le châssis du carter de coupe et le mécanisme du levier de levage.	O
Lubrifiez les roues pivotantes du carter de coupe.	O
Examinez les lames. Aiguissez et équilibrez les lames si nécessaire.	O
Contrôlez et ajustez le parallélisme du carter de coupe.	X
Contrôlez l'interrupteur de levage du carter de coupe.	O
Contrôlez l'engagement de la lame et l'interrupteur du dispositif OPC.	O
Contrôlez la marche avant et la marche arrière à différentes vitesses.	O

Pour nettoyer le produit



REMARQUE: N'utilisez pas de nettoyeur haute pression ni de dispositif de lavage à la vapeur. L'eau risque de pénétrer dans les paliers de lames et les raccordements électriques et provoquer leur corrosion, ce qui endommagerait la machine.

Nettoyez la machine immédiatement après utilisation.

- Avant de le nettoyer à l'aide d'un chiffon humide, nettoyez-le avec une brosse. Retirez l'herbe et la saleté sur et autour du système de propulsion et de l'entrée du ventilateur de refroidissement du moteur.
- Utilisez un chiffon humide pour nettoyer le produit.
- N'utilisez pas d'eau sur les composants électriques ou les paliers. Les détergents aggravent généralement les dommages.
- Assurez-vous que la batterie et le chargeur de batterie sont propres avant de brancher le chargeur au produit.
- Pour nettoyer le carter de coupe, placez-le en position d'entretien et lavez-le au jet. Assurez-vous que l'interrupteur d'alimentation est en position « 0 ».
- Lorsque la machine est propre, démarrez le carter de coupe quelques instants afin d'éliminer l'eau résiduelle.
- Nettoyez la prise d'air du ventilateur de refroidissement des unités de commande des moteurs d'entraînement. Reportez-vous aux sections *Nettoyage des prises d'air de l'unité de commande du moteur d'entraînement arrière à la page 75* et *Nettoyage des prises d'air de l'unité de commande du moteur d'entraînement avant à la page 75*.

- Nettoyez la prise d'air du ventilateur de refroidissement des unités de commande des moteurs de carter de coupe. Reportez-vous à la section *Nettoyage des prises d'air des unités de commande des moteurs de carter de coupe* à la page 75.

Nettoyage des prises d'air de l'unité de commande du moteur d'entraînement arrière

1. Assurez-vous que le chargeur est débranché du produit. Reportez-vous à la section *Pour débrancher le chargeur de batterie* à la page 69.
2. Placez l'interrupteur d'alimentation en position « 0 » et retirez la clé de contact.
3. Ouvrez le capot de batterie. Reportez-vous à la section *Pour ouvrir et fermer le capot de la batterie* à la page 76.

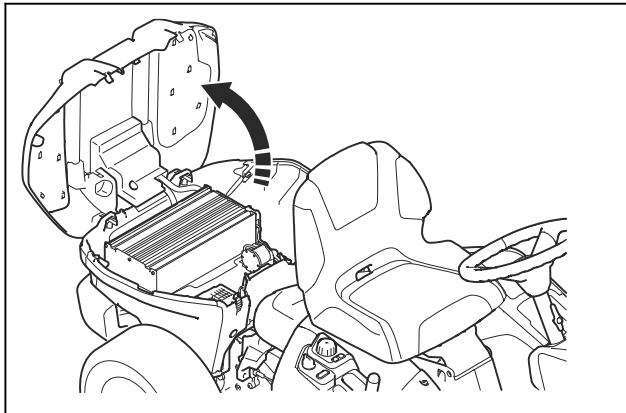

4. Nettoyez les prises d'air avec de l'air comprimé ou une brosse douce.

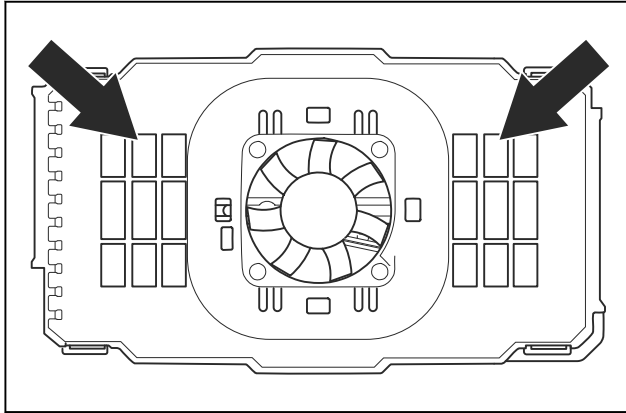

REMARQUE: n'utilisez pas d'eau ni de détergent. L'eau et le détergent peuvent endommager les composants électriques.

Nettoyage des prises d'air de l'unité de commande du moteur d'entraînement avant

1. Assurez-vous que le chargeur est débranché du produit. Reportez-vous à la section *Pour débrancher le chargeur de batterie* à la page 69.
2. Placez l'interrupteur d'alimentation en position « 0 » et retirez la clé de contact.
3. Utilisez votre main pour retirer l'herbe et la saleté de l'unité de commande du moteur d'entraînement avant. Assurez-vous qu'il n'y a pas d'herbe ou de saleté sur le ventilateur de refroidissement de l'unité de commande du moteur d'entraînement avant.

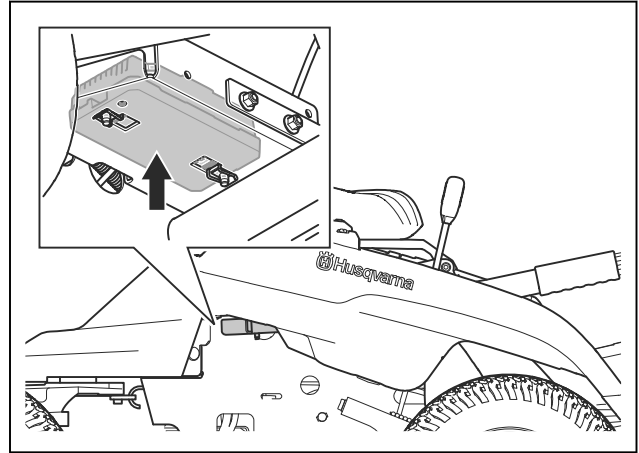

Remarque: Si nécessaire, utilisez une brosse ou de l'air comprimé.

Nettoyage des prises d'air des unités de commande des moteurs de carter de coupe

1. Assurez-vous que le chargeur est débranché du produit. Reportez-vous à la section *Pour débrancher le chargeur de batterie* à la page 69.
2. Placez l'interrupteur d'alimentation en position « 0 » et retirez la clé de contact.
3. Relâchez l'attache du capot du carter de coupe.

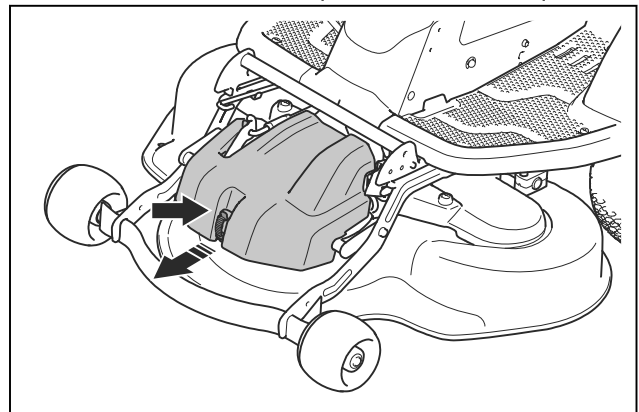

4. Retirez le couvercle du carter de coupe.

- Retirez le carter de coupe. Reportez-vous à la section *Pour retirer et fixer le carter de coupe à la page 63*.



REMARQUE: Assurez-vous que l'interrupteur d'alimentation est sur la position « 0 » avant de retirer ou de fixer le carter de coupe. Risque de détérioration des composants électriques.

- Retirez les couvercles du carter de coupe inférieur.

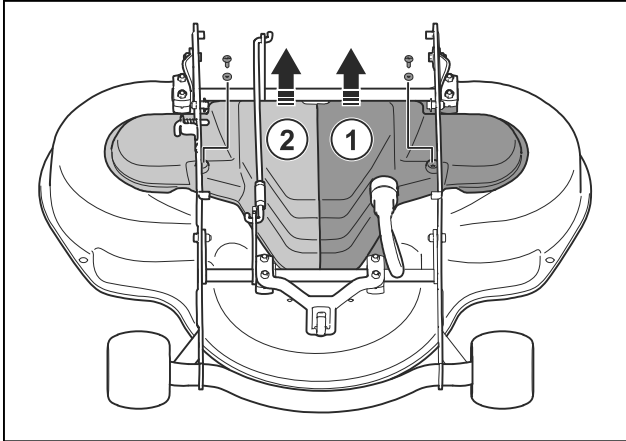

- Utilisez de l'air comprimé ou une brosse douce pour nettoyer les prises d'air des 3 unités de commande des moteurs de carter de coupe.

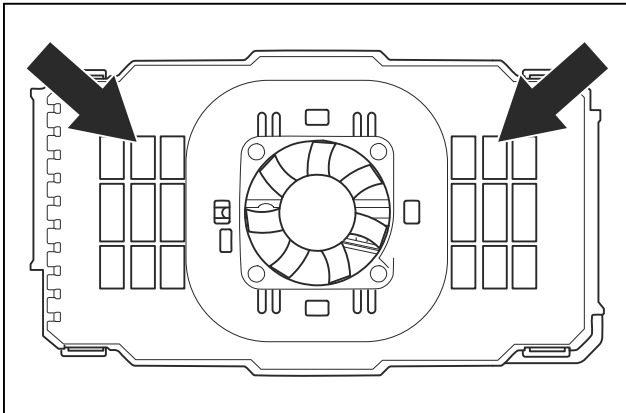

REMARQUE: n'utilisez pas d'eau ni de détergent. L'eau et le détergent peuvent endommager les composants électriques.

Pour retirer les capots

Pour ouvrir et fermer le capot de la batterie



REMARQUE: Retirez la charge fixée aux rails avant d'ouvrir le capot de la batterie.

- Dégagez les 2 attaches sur l'avant du capot de batterie avec l'outil attaché à la clé de contact.

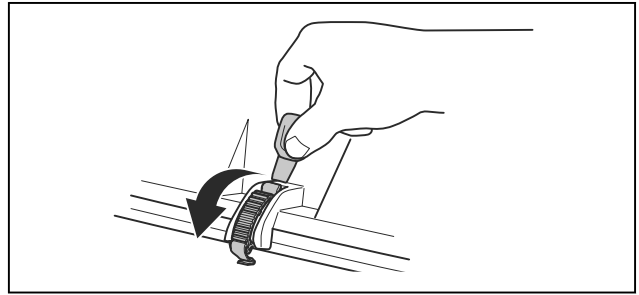

- Soulevez l'avant du capot de la batterie et inclinez-le vers l'arrière.

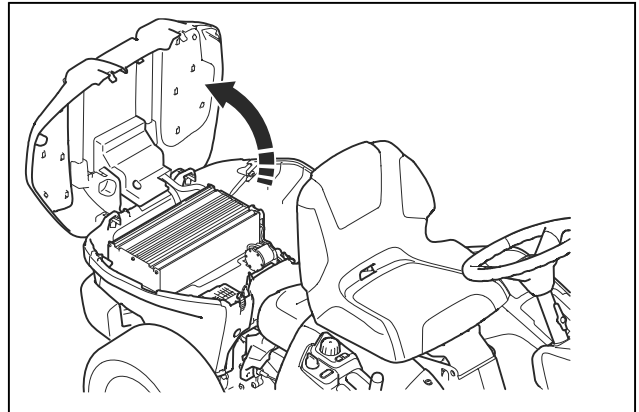

- Fermez-le en suivant les étapes dans l'ordre inverse.

Pour déposer et installer le capot du carter de coupe

- Relâchez l'attache du capot du carter de coupe.

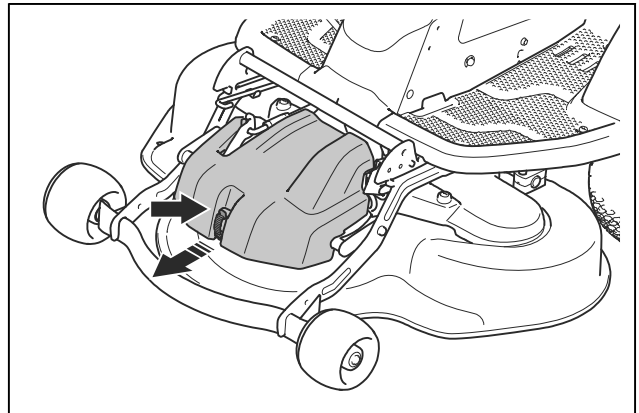

- Retirez le couvercle du carter de coupe.
- Effectuez l'installation en suivant les étapes dans l'ordre inverse.

Remarque: Assurez-vous que la bride (C) est dans la bonne position.

Pour retirer et installer le capot du châssis

- Basculez le siège vers l'avant.

2. Retirez les 3 vis.

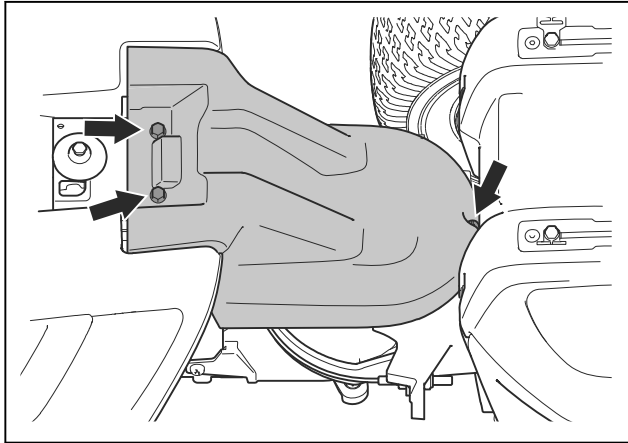

3. Poussez le capot du châssis vers l'arrière et soulevez-le.

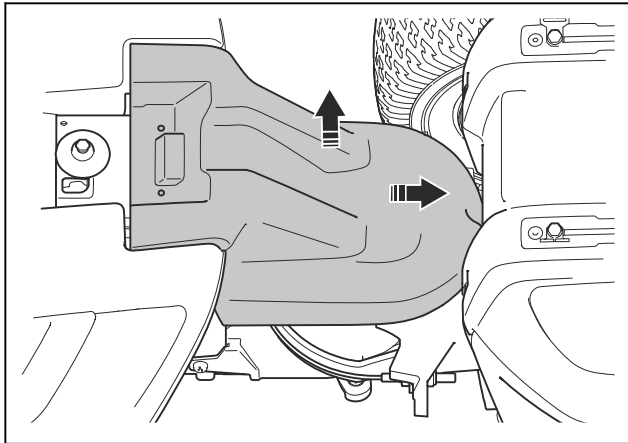

4. Effectuez l'installation en suivant les étapes dans l'ordre inverse.

Pour examiner les câbles de direction

La tension des câbles de direction peut diminuer après un laps de temps. Cela peut dérégler la direction.

Examinez et réglez la direction comme suit :

1. Les câbles de direction sont correctement serrés si vous pouvez les faire bouger manuellement 5 mm vers le haut ou vers le bas dans la rainure du collet de direction.

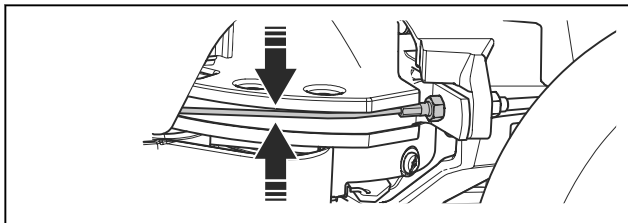

2. Si les câbles sont trop lâches, faites-les régler par un agent d'entretien Husqvarna agréé.

Pour contrôler le frein de stationnement

1. Garez la machine sur une surface dure en pente de 10° maximum. Maintenez le produit sous tension.



AVERTISSEMENT: ne garez pas le produit sur une pente herbeuse lorsque vous contrôlez le frein de stationnement.

Remarque: Le frein de stationnement est électrique. Le frein de stationnement se serre automatiquement lorsque le produit est à l'arrêt.

2. Assurez-vous que le symbole de frein de stationnement s'affiche et que le produit ne bouge pas. Si le produit se déplace, contactez votre atelier d'entretien Husqvarna.

Remplacement du fusible de la carte de raccordement

Un fil de fusible brûlé indique qu'un fusible de l'unité de carte de raccordement a grillé.

1. Assurez-vous que l'interrupteur marche/arrêt du chargeur est en position d'arrêt et que le chargeur est débranché du produit. Reportez-vous à la section *Pour débrancher le chargeur de batterie à la page 69*.
2. Placez l'interrupteur d'alimentation en position « 0 » et retirez la clé de contact.
3. Retirez le châssis du couvercle. Reportez-vous à la section *Pour retirer et installer le capot du châssis à la page 76*.
4. Poussez les 4 attaches et retirez le couvercle de la carte de raccordement.

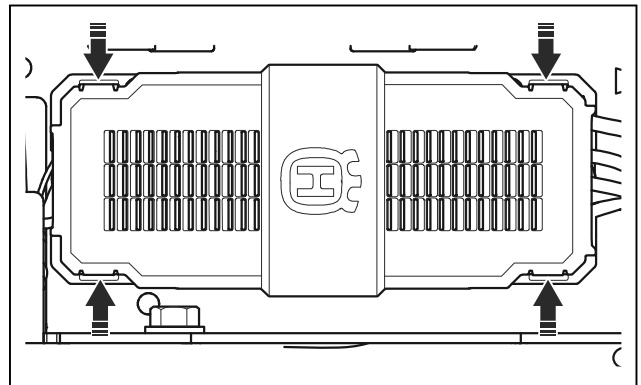

5. Retirez le fusible de la carte de raccordement de son support.

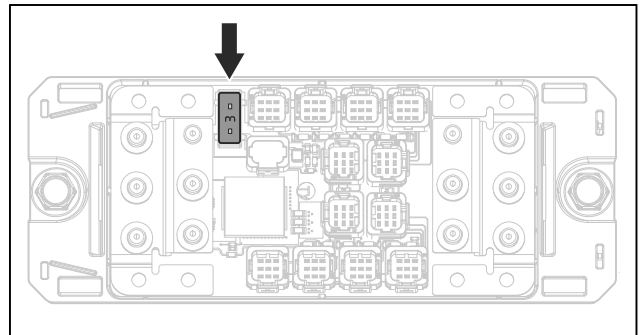

- Remplacez le fusible grillé de la carte de raccordement par un fusible neuf du même type. Reportez-vous à la section *Caractéristiques techniques* à la page 91.

Remarque: Si le fusible de la carte de raccordement grille à nouveau peu de temps après son remplacement, contactez votre atelier d'entretien Husqvarna.

Pression des pneus

Assurez-vous d'avoir la bonne pression pour tous les 4 pneus. Reportez-vous à la section *Caractéristiques techniques* à la page 91.

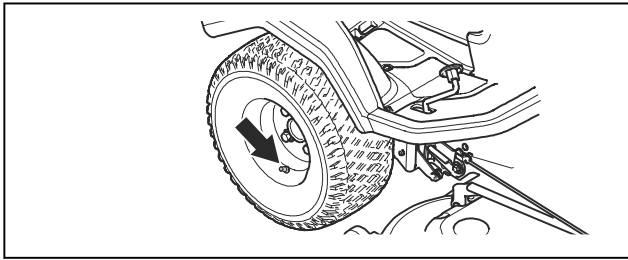

Pour mettre le carter de coupe en position d'entretien

- Effectuez les étapes 1 à 7 de la section *Pour retirer et fixer le carter de coupe* à la page 63.
- Soulevez le carter de coupe à la position verticale jusqu'à ce qu'un clic sonore se fasse entendre. Le carter de coupe est automatiquement verrouillé en position verticale.

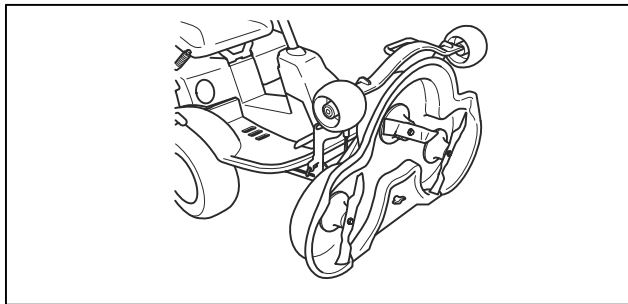

Pour mettre le carter de coupe en position de tonte

- Tenez le bord avant du carter de coupe avec la main gauche.

- Desserrez le dispositif de blocage avec la main droite.

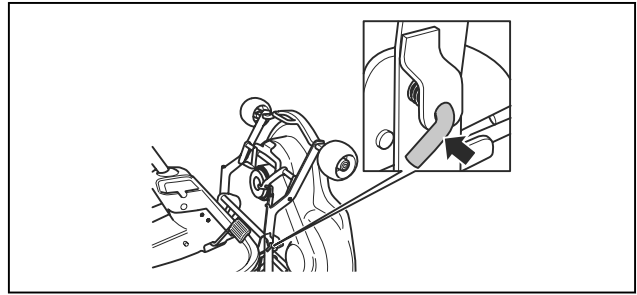

- Rabattez le carter de coupe et poussez-le vers l'intérieur jusqu'en butée.

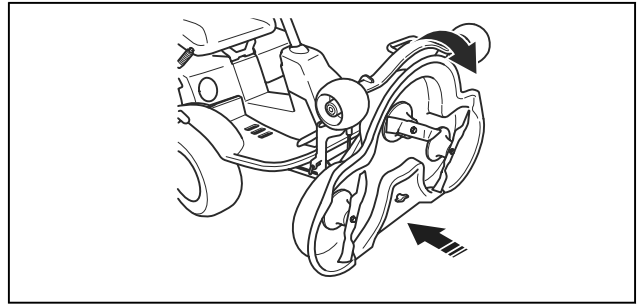

- Branchez le câble au carter de coupe.

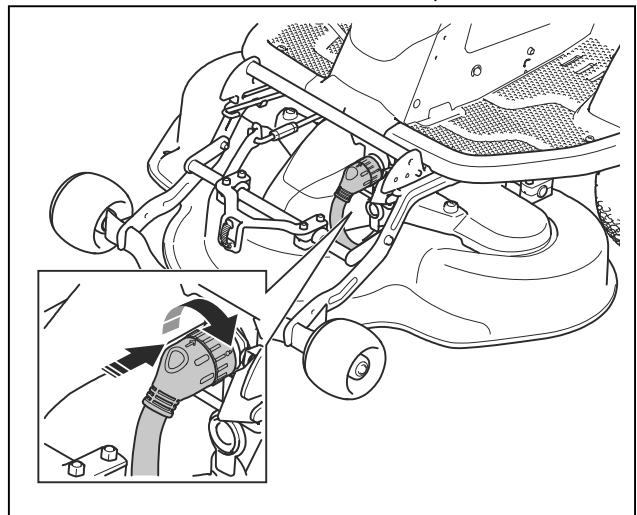

- Soulevez la barre de réglage de la hauteur de coupe de son support et placez-la dans le trou.

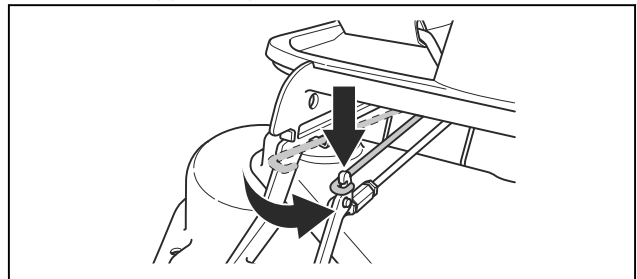

- Fixez le capot avant.
- Déplacez le levier de hauteur de coupe de la position d'entretien à une position numérotée.

Pour examiner et régler la pression au sol du carter de coupe

Une pression au sol correcte permet d'assurer le déplacement du carter de coupe sur la surface, sans appuyer fortement.

1. Assurez-vous que la pression d'air des pneus est de 60 kPa (0,6 bar/9,0 PSI).
2. Stationnez le produit sur une surface plane.
3. Abaissez le carter de coupe en position de tonte.
4. Placez un pèse-personne sous le bord avant du carter de coupe.

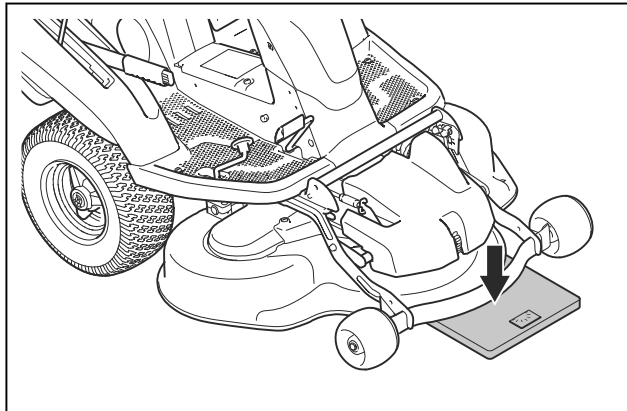

5. Pour s'assurer que les roues ne portent pas de poids, placez une cale en bois entre le châssis et les pèse-personne.
6. Pour régler la pression au sol, tournez les vis de réglage situées derrière les roues avant sur les côtés droit et gauche.
7. Tournez les vis droite ou gauche jusqu'à ce que la pression au sol soit comprise entre 12 et 15 kg (26,5-33 lb).

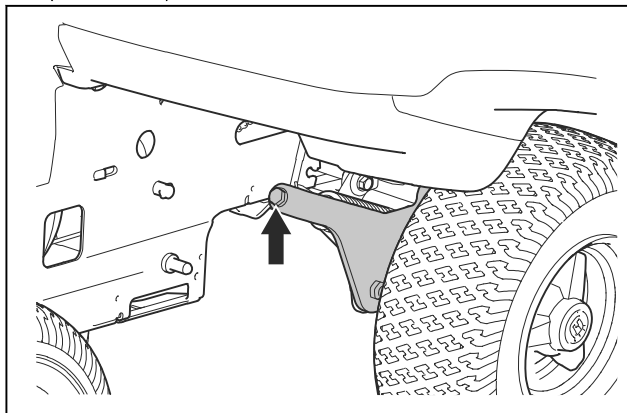

Pour contrôler le parallélisme du carter de coupe

1. Assurez-vous que la pression d'air des pneus est correcte. Reportez-vous à la section *Caractéristiques techniques* à la page 91.
2. Stationnez le produit sur une surface plane.
3. Abaissez le carter de coupe en position de tonte.

4. Réglez le levier de hauteur de coupe en position intermédiaire.
5. Mesurez la distance entre le sol et les bords avant et arrière du carter de coupe. Assurez-vous que le bord arrière est de 4 à 6 mm (1/5 po) plus haut que le bord avant.

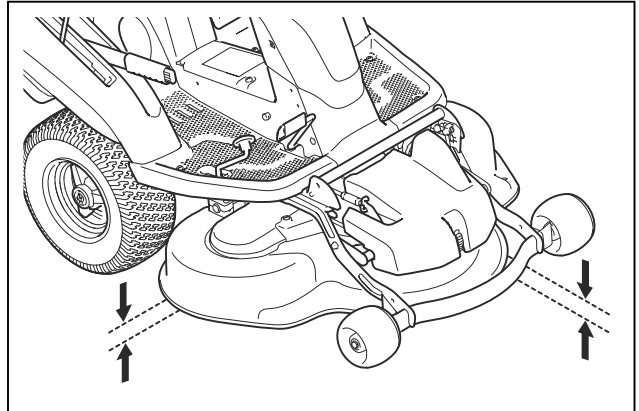

Pour régler le parallélisme du carter de coupe

1. Retirez le capot avant.
2. Desserrez les écrous de la béquille de levage.

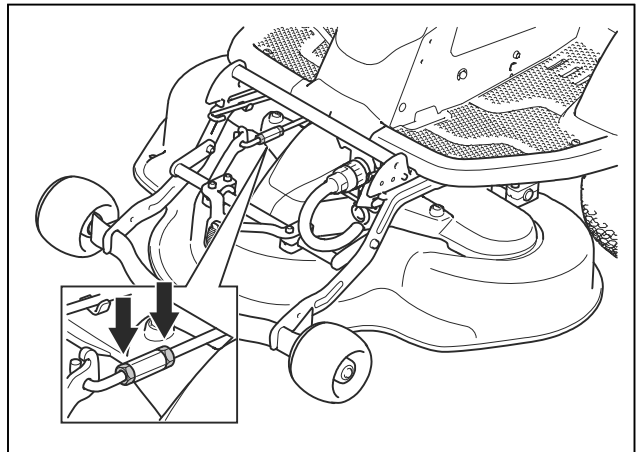

3. Faites tourner la béquille de levage pour l'allonger ou la raccourcir. Allongez la béquille de levage pour relever le bord arrière du capot. Raccourcissez la béquille de levage pour abaisser le bord arrière du capot.

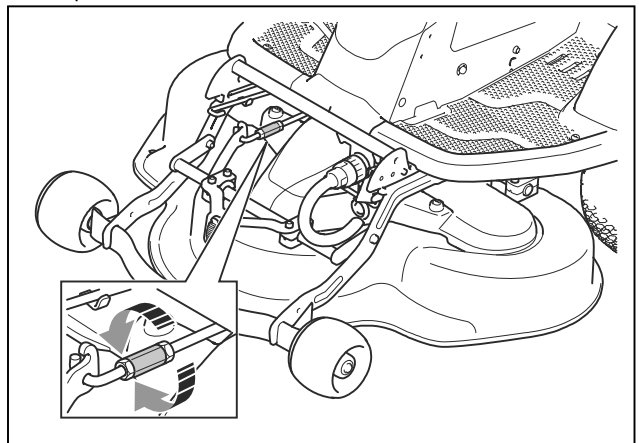

4. Serrez les écrous de la béquille de levage lorsque le réglage est terminé.
5. Contrôlez le parallélisme. Reportez-vous à la section *Pour contrôler le parallélisme du carter de coupe à la page 79.*
6. Fixez le capot avant.

Pour retirer le bouchon BioClip

- Retirez le bouchon BioClip pour faire passer un carter de coupe Combi de la fonction BioClip à une éjection arrière de l'herbe.

Pour retirer et installer le bouchon BioClip sur le carter de coupe

1. Mettez le carter de coupe en position d'entretien. Reportez-vous à la section *Pour mettre le carter de coupe en position d'entretien à la page 78.*
2. Retirez les 3 vis qui maintiennent le bouchon BioClip en place et retirez le bouchon.

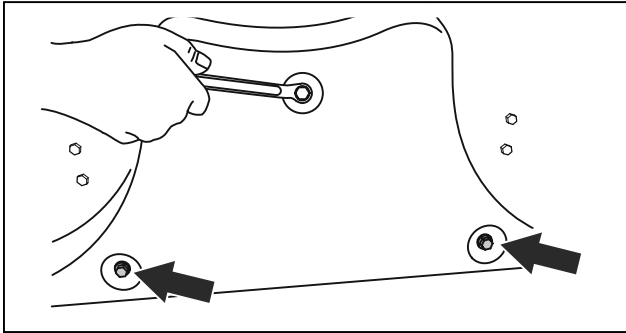

3. Fixez 1 vis M8x15 mm dans le trou de vis du bouchon BioClip pour éviter d'endommager les filetages.
4. Mettez le carter de coupe en position de tonte.
5. Installez le bouchon BioClip en suivant la procédure inverse.

Pour examiner les lames



REMARQUE: Des lames endommagées ou mal équilibrées peuvent endommager le produit. Remplacez les pales endommagées. Demandez à un atelier d'entretien Husqvarna d'affûter et d'équilibrer les lames émoussées.

1. Mettez le carter de coupe en position d'entretien.

2. Examinez les lames pour voir si elles sont endommagées et s'il est nécessaire de les affûter.

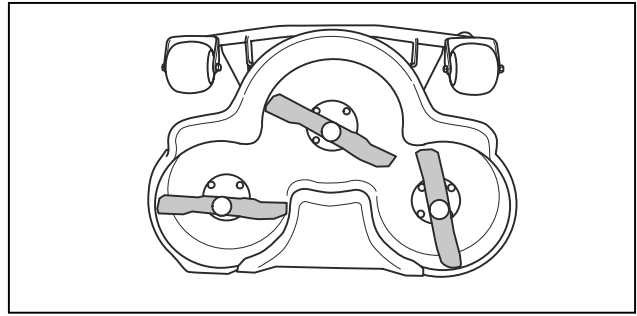

3. Serrez les boulons de lame à un couple de 25 Nm.

Pour remplacer les lames

1. Retirez le carter de coupe. Reportez-vous à la section *Pour retirer et fixer le carter de coupe à la page 63.*
2. Bloquez la lame avec un bloc en bois.

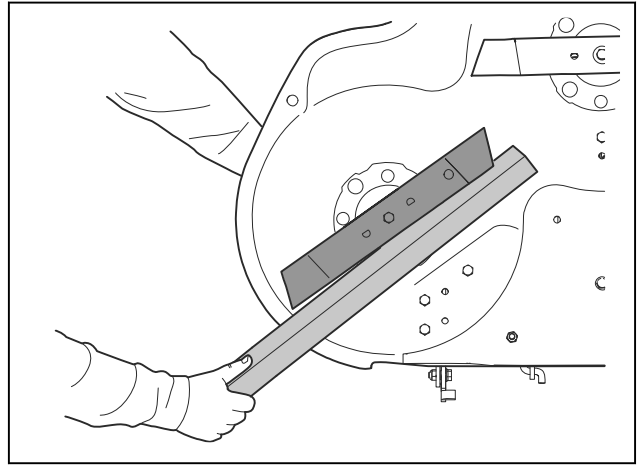

3. Desserrez et retirez le boulon de la lame (A), les rondelles (B), la lame (C) et le support de lame (D).

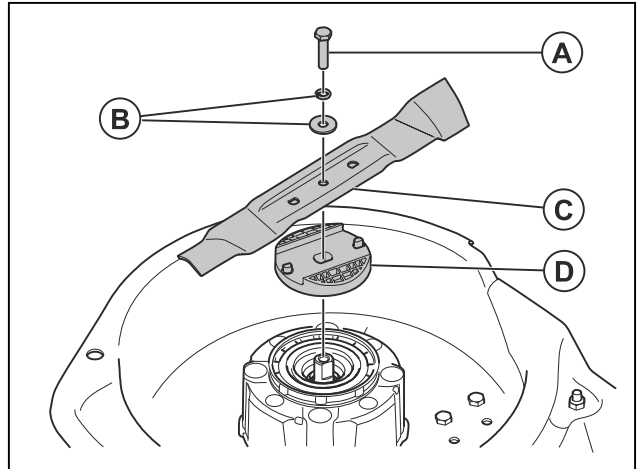

4. Effectuez l'installation en suivant les étapes dans l'ordre inverse. Installez la nouvelle lame avec les extrémités recourbées orientées vers le carter de coupe.



AVERTISSEMENT: l'utilisation d'un type de lame inapproprié peut

provoquer l'éjection d'objets par le carter de coupe et causer des blessures

très graves. N'utilisez que les lames indiquées à la section *Caractéristiques techniques* à la page 91.

Dépannage

Introduction

Si vous ne trouvez pas de solution à votre problème dans ce manuel d'utilisation, contactez votre atelier d'entretien Husqvarna.

Remarque: Assurez-vous que la batterie est chargée avant de réaliser un dépannage sur le produit. Reportez-vous à la section *Pour charger la batterie* à la page 68.

Schéma de dépannage

Problème	Cause	Action
L'écran ne s'allume pas lorsque l'interrupteur d'alimentation est placé en position « 1 ».	La batterie est vide. Reportez-vous à la section <i>Pour charger la batterie</i> à la page 68.	Rechargez la batterie.
	La batterie est en mode veille.	Pour démarrer la batterie, appuyez sur le bouton de démarrage pendant 2 secondes. Si la batterie ne démarre pas, chargez-la en continu jusqu'à ce qu'elle soit complètement chargée. Le temps de charge est plus long lorsque la batterie est en mode veille.
	Le fusible de la carte de raccordement est grillé.	Remplacez le fusible de la carte de raccordement, reportez-vous à la section <i>Remplacement du fusible de la carte de raccordement</i> à la page 77. Si le problème persiste, contactez votre atelier d'entretien Husqvarna.
	L'écran ou le câble relié à l'écran est endommagé.	Contactez votre atelier d'entretien Husqvarna.
	L'interrupteur d'alimentation est endommagé.	
Le mode d'entraînement ne s'active pas lorsque vous appuyez sur le bouton de démarrage.	Procédure de démarrage incorrecte.	Reportez-vous aux sections <i>Pour démarrer le produit</i> à la page 70 et <i>Démarrage empêché</i> à la page 54.
	Le bouton de démarrage est enfoncé pendant moins de 1 seconde.	Appuyez sur le bouton de démarrage pendant 1 seconde. Un son ou un changement d'affichage indique que le mode d'entraînement est activé. Lorsque le son est désactivé, vous n'entendez pas le son qui notifie le démarrage. Reportez-vous à la section <i>Pour activer ou désactiver le son</i> à la page 67.
	Le panneau de commande est endommagé.	Contactez votre atelier d'entretien Husqvarna.







Problème	Cause	Action
Les moteurs du carter de coupe ne démarrent pas.	Le carter de coupe n'est pas en position de tonte.	Placez le carter de coupe en position de tonte, reportez-vous à la section <i>Pour mettre le carter de coupe en position de tonte à la page 78.</i>
	Le câble du carter de coupe n'est pas branché correctement.	Branchez le carter de coupe au produit, reportez-vous à la section <i>Pour retirer et fixer le carter de coupe à la page 63.</i>
	Le carter de coupe est rempli d'herbe.	Nettoyez le carter de coupe, reportez-vous à la section <i>Pour nettoyer le produit à la page 74.</i>
	L'herbe est trop haute.	Réglez la hauteur de coupe en fonction de l'état de l'herbe.
	La température des commandes des moteurs du carter de coupe est trop élevée.	Mettez le produit hors tension et attendez que la température diminue. Redémarrez après 20 minutes.
	Les moteurs du carter de coupe sont endommagés.	Contactez votre atelier d'entretien Husqvarna.
	Les commandes des moteurs du carter de coupe sont endommagées.	
	Le câble du carter de coupe n'est pas alimenté.	
La batterie ne se charge pas. Les LED situées sous la prise du chargeur de batterie ne s'allument pas.	Le chargeur de batterie n'est pas correctement branché sur la prise secteur ou sur le produit.	Reportez-vous à la section <i>Pour charger la batterie à la page 68.</i>
	L'interrupteur marche/arrêt du chargeur est en position d'arrêt.	Placez l'interrupteur marche/arrêt du chargeur en position de marche.
	Le chargeur de batterie est endommagé.	Débranchez le chargeur de batterie et contactez votre atelier d'entretien Husqvarna.
	Une erreur interne s'est produite.	
	La prise secteur est endommagée.	Branchez la fiche du chargeur sur une prise secteur à la tension et à la fréquence indiquées sur la plaque signalétique.
La batterie ne se charge pas. Les LED situées sous la prise du chargeur de batterie clignotent en rouge.	La température ne se trouve pas dans la plage de température de charge.	Attendez que la température de la batterie se trouve dans la plage de température de charge autorisée (+5°C– +40°C). Regardez si des messages d'erreur ou des symboles d'avertissement s'affichent à l'écran. Reportez-vous aux sections <i>Messages d'avertissement sur l'écran à la page 85</i> et <i>Messages d'erreur à l'écran à la page 86.</i>
	La batterie est endommagée.	Débranchez le chargeur de batterie et contactez votre atelier d'entretien Husqvarna.
	Une erreur interne s'est produite.	

Problème	Cause	Action
La batterie ne se charge pas. Les LED situées sous la prise du chargeur de batterie indiquent l'état de charge en jaune.	La température de la batterie est supérieure à la plage de température de charge autorisée (+5°C– +40°C).	Assurez-vous que la température de la batterie se trouve dans la plage de température de charge autorisée (+5°C– +40°C). Si le chargeur est branché, la charge démarre automatiquement lorsque la température de la batterie se trouve dans la plage de température de charge autorisée. Si le problème persiste, contactez votre atelier d'entretien Husqvarna.
La durée de fonctionnement n'est pas prolongée après l'installation d'une deuxième batterie.	La deuxième batterie n'est pas correctement installée sur le produit.	Assurez-vous que la deuxième batterie s'affiche à l'écran. Reportez-vous à la section <i>Vues d'informations système à la page 66</i> . Contactez votre atelier d'entretien Husqvarna si un seul symbole de batterie s'affiche à l'écran ou si le problème persiste.
Des vibrations sont présentes sur le produit en mode de tonte.	Les lames présentent un jeu/sont endommagées.	Procédez à une inspection visuelle. Reportez-vous à la section <i>Pour examiner les lames à la page 80</i> . Si le problème persiste, contactez votre atelier d'entretien Husqvarna.
	Une ou plusieurs lames sont déséquilibrées.	
	Le moteur du carter de coupe est mal fixé.	
Des vibrations sont présentes sur le produit en mode transport.	Une ou plusieurs roues sont desserrées.	Procédez à une inspection visuelle. Si le problème persiste, contactez votre atelier d'entretien Husqvarna.
	Un pneu du produit est à plat.	
	Des vis sont desserrées sur le produit.	
	Le moteur d'entraînement est mal fixé.	
Le résultat de la tonte n'est pas satisfaisant.	Les lames sont émoussées.	Reportez-vous à la section <i>Pour examiner les lames à la page 80</i> .
	L'herbe est haute ou humide.	Reportez-vous à la section <i>Pour obtenir de bons résultats de tonte à la page 72</i> .
	Le carter de coupe n'est pas parallèle au sol.	Reportez-vous à la section <i>Pour contrôler le parallélisme du carter de coupe à la page 79</i> .
	Le carter de coupe est bloqué par de l'herbe coupée.	Reportez-vous à la section <i>Pour nettoyer le produit à la page 74</i> .
	La pression des pneus est différente sur les côtés droit et gauche.	Reportez-vous à la section <i>Pression des pneus à la page 78</i> .
	Le produit est utilisé à une vitesse trop élevée.	Contactez votre atelier d'entretien Husqvarna.
	La vitesse du moteur est trop faible.	Contactez votre atelier d'entretien Husqvarna.

Écran - Dépannage



Messages de témoin sur l'écran

Les messages de témoin sur l'écran signalent une fonction engagée ou des informations sur l'état du produit. Reportez-vous à la section *Aperçu de l'écran à la page 52*. Un ou plusieurs témoins sur l'écran s'allument. Lorsqu'un message de témoin sur l'écran est présent, le produit peut toujours fonctionner, mais il est recommandé d'effectuer certaines actions.

Symboles	Nom	Cause / Action
	Erreur système	Cela indique une erreur système sur le produit. Mettez le produit hors tension et placez l'interrupteur d'alimentation en position « 0 ». Attendez 5 minutes. Si le problème persiste, contactez votre atelier d'entretien Husqvarna.
	Erreur de batterie	Cela indique une erreur de batterie. Mettez le produit hors tension et placez l'interrupteur d'alimentation en position « 0 ». Attendez 5 minutes avant de redémarrer. Si le problème persiste, contactez votre atelier d'entretien Husqvarna.
	Avertissement lié au moteur d'entraînement	Le moteur d'entraînement a calé. Cela peut arriver si le produit est utilisé sur une pente où la puissance de décharge nécessaire est trop élevée. N'utilisez pas le produit dans des conditions qui peuvent provoquer l'arrêt du moteur d'entraînement.
	Erreur de haute température	Cela indique une erreur de haute température. Reportez-vous à l'ensemble de symboles pour plus d'informations.
	Erreur de basse température	La température interne de la batterie est basse. Reportez-vous à l'ensemble de symboles pour plus d'informations.
	Mode de performances réduites, faible niveau de charge	Le mode de performances réduites est activé. Le mode de performances réduites est automatiquement activé lorsque le niveau de charge est faible. Chargez le produit et ne l'utilisez pas en pente. Si d'autres symboles s'affichent, reportez-vous à l'ensemble de symboles pour plus d'informations.
	Mode de performances réduites	Le mode de performances réduites du produit s'active automatiquement. Le niveau de charge est faible et/ou la température de la batterie, du moteur d'entraînement ou du contrôleur du moteur d'entraînement est trop élevée. Quand ce mode d'entraînement est activé, les lames sont désengagées et la vitesse diminue progressivement. Reportez-vous à l'ensemble de symboles pour plus d'informations.

Messages d'avertissement concernant l'utilisation hivernale sur l'écran



Un message d'avertissement est un ensemble de symboles blancs ou jaunes qui s'affichent d'abord sous forme de grands symboles au centre de l'écran.

Symboles	Nom	Cause / Action
	Avertissement de température basse de la batterie	La température interne de la batterie est basse. Continuez à utiliser le produit normalement et gardez-le uniquement à une température ambiante supérieure à 0°C. Si vous gardez le produit à des températures plus basses, la température interne des batteries sera inférieure à 0°C. Le produit passe alors en mode de performances réduites ou devient trop froid pour démarrer.
	Mode de performances réduites, température de la batterie basse	Si la température interne de la batterie est inférieure à 0°C, le produit passe automatiquement en mode de performances réduites. Utilisez le produit en mode de performances réduites jusqu'à ce que vous puissiez l'arrêter à une température ambiante supérieure à 0°C. Arrêtez le produit et attendez que la température de la batterie augmente pour bénéficier de toute la puissance du produit.

Messages d'avertissement sur l'écran

Un message d'avertissement est un ensemble de symboles jaunes qui s'affichent d'abord sous forme de grands symboles au centre de l'écran. Lorsqu'un avertissement s'affiche, le produit peut fonctionner, mais plus lentement que d'habitude. Pour éviter toute erreur, mettez le produit hors tension et attendez que les symboles d'avertissement s'éteignent. Si le produit est hors tension, il ne peut pas redémarrer tant que le message d'avertissement est présent.

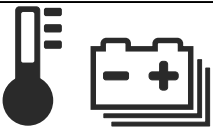
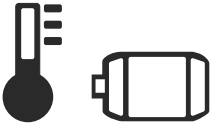



Remarque: Pour les avertissements au niveau du moteur/contrôleur du moteur du carter de coupe, soulevez le carter de coupe/l'accessoire jusqu'à la position de transport pour redémarrer ou faire fonctionner le système.



Symboles	Nom	Cause / Action
	Avertissement de température haute de la batterie	La température de la batterie est supérieure à celle recommandée. Le produit fonctionne plus lentement que d'habitude le temps que la température diminue. Mettez le produit hors tension et attendez que la température de la batterie diminue avant de redémarrer.
	Avertissement de température haute du moteur d'entraînement ou du contrôleur du moteur d'entraînement	La température du moteur d'entraînement ou du contrôleur du moteur d'entraînement est supérieure à celle recommandée. Le produit fonctionne plus lentement que d'habitude le temps que la température diminue. Mettez le produit hors tension et attendez que la température du moteur d'entraînement diminue avant de redémarrer.
	Avertissement de température haute du moteur du carter de coupe ou du contrôleur du moteur du carter de coupe	La température du moteur du carter de coupe ou du contrôleur du moteur du carter de coupe est supérieure à la température recommandée. Le produit fonctionne plus lentement que d'habitude le temps que la température diminue. Soulevez le carter de coupe/l'accessoire à l'avant jusqu'à la position de transport et attendez que la température diminue avant de redémarrer.

Messages d'erreur à l'écran

Un message d'erreur est un ensemble de symboles rouges qui s'affichent d'abord sous forme de grands symboles au centre de l'écran. En cas d'erreur, le produit passe automatiquement en mode ralenti et ne peut pas démarrer tant que l'erreur est présente. Vous pouvez voir les messages d'erreur dans le menu d'erreur. Reportez-vous à la section *Pour lire les messages d'erreur à la page 67.*

Remarque: En cas d'erreurs au niveau du moteur/contrôleur du moteur du carter de coupe, soulevez le carter de coupe/l'accessoire jusqu'à la position de transport pour redémarrer ou faire fonctionner le système.

Symboles	Nom	Cause / Action
	Erreur de température haute de la batterie	La température de la batterie est trop élevée. Attendez que la température de la batterie diminue. Si le problème persiste, contactez votre atelier d'entretien Husqvarna.
	Erreur de température du moteur d'entraînement ou du contrôleur du moteur d'entraînement	La température du moteur d'entraînement ou du contrôleur du moteur d'entraînement est trop élevée. Attendez que la température du moteur d'entraînement ou du contrôleur du moteur d'entraînement diminue. Si le problème persiste, contactez votre atelier d'entretien Husqvarna.
	Erreur de température du moteur du carter de coupe ou du contrôleur du moteur du carter de coupe	La température du moteur du carter de coupe ou du contrôleur du moteur du carter de coupe est trop élevée. Soulevez le carter de coupe ou l'accessoire à l'avant jusqu'à la position de transport et attendez que la température diminue. Si le problème persiste, contactez votre atelier d'entretien Husqvarna.
	Erreur au niveau du moteur d'entraînement ou du contrôleur du moteur d'entraînement	Cela indique une erreur au niveau du moteur d'entraînement ou du contrôleur du moteur d'entraînement. Mettez le produit hors tension et placez l'interrupteur d'alimentation en position « 0 ». Attendez 5 minutes avant de redémarrer. Si le problème persiste, contactez votre atelier d'entretien Husqvarna.
	Erreur au niveau du moteur du carter de coupe ou du contrôleur du moteur du carter de coupe	Cela indique une erreur au niveau du moteur du carter de coupe ou du contrôleur du moteur du carter de coupe. Soulevez le carter de coupe ou l'accessoire à l'avant jusqu'à la position de transport. Si le problème persiste, mettez le produit hors tension et attendez 5 minutes avant de redémarrer. Si le problème persiste, contactez votre atelier d'entretien Husqvarna.

Symboles	Nom	Cause / Action
	Erreur liée à une batterie vide	La batterie est vide. Rechargez la batterie.
	Erreur de température basse de la batterie	La température interne de la batterie est trop basse pour utiliser le produit. Déplacez manuellement le produit vers une zone où la température ambiante est supérieure à 0°C et attendez que la température de la batterie augmente. Reportez-vous à la section <i>Pour déplacer le produit manuellement à la page 70.</i>

Messages lorsque le démarrage est empêché

Les symboles de démarrage empêché s'affichent lorsque les conditions de démarrage ne sont pas respectées. Le symbole de démarrage empêché reste affiché jusqu'à ce que les conditions de démarrage soient respectées. Reportez-vous à la section *Pour vérifier les conditions de fonctionnement à la page 62.*

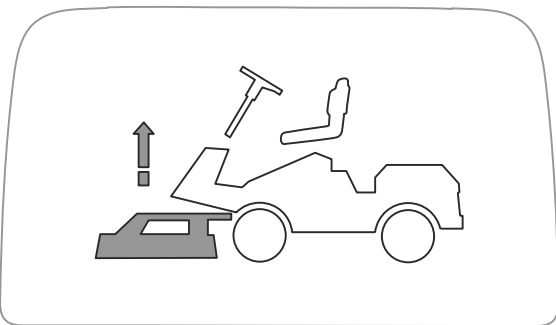
	
Description	Action
Le démarrage est empêché, car le carter de coupe est en position de tonde.	Levez le carter de coupe jusqu'à la position de transport avant de redémarrer. Reportez-vous à la section <i>Pour relever et abaisser le carter de coupe à la page 70.</i>

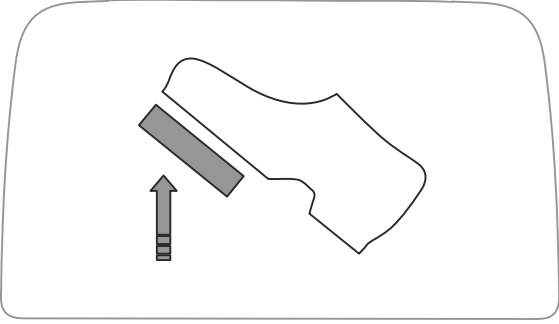
	
Description	Action
Le démarrage est empêché, car les pédales sont enfoncées.	N'appuyez pas sur les pédales lorsque le produit démarre.

	
Description	Action
Le démarrage est empêché, car le conducteur n'est pas sur le siège.	Le conducteur doit être assis sur le siège lorsque le produit démarre. Reportez-vous à la section <i>Contrôle de présence du conducteur (OPC) à la page 54.</i>

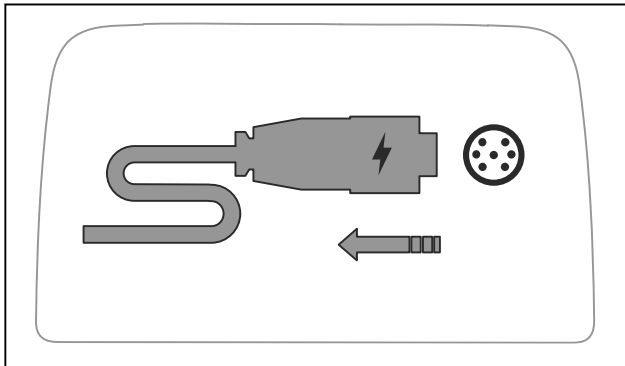

Description	Action
Le démarrage est empêché, car le chargeur est branché.	Débranchez le chargeur du produit avant le démarrage. Reportez-vous à la section <i>Pour débrancher le chargeur de batterie à la page 69.</i>

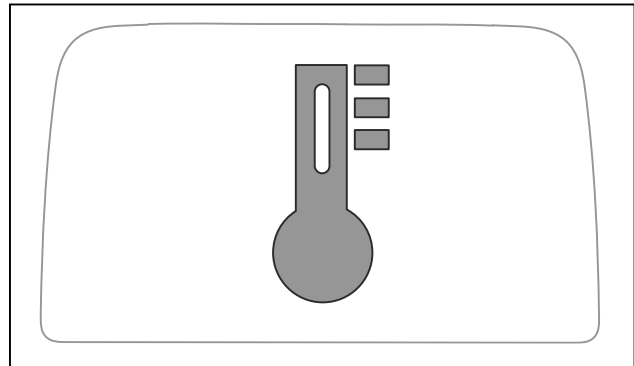

Description	Action
Le démarrage est empêché en raison d'une erreur de température.	Reportez-vous à la section <i>Écran - Dépannage à la page 84.</i>

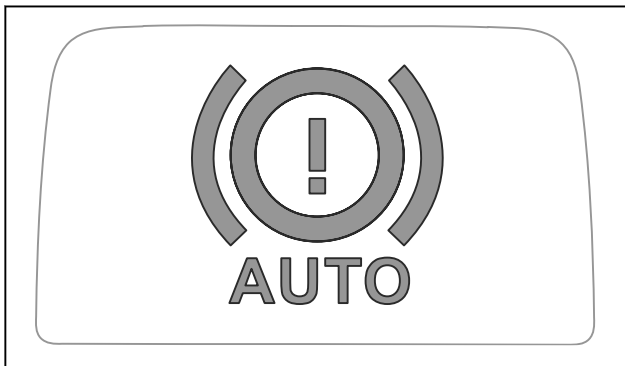

Description	Action
Le démarrage est empêché, car le système de frein de stationnement électrique est désengagé.	Engagez le système de frein de stationnement électrique avant le démarrage. Reportez-vous à la section <i>Pour déplacer le produit manuellement à la page 70.</i>

Transport, entreposage et mise au rebut

Transport

- La machine est lourde et peut causer des blessures par écrasement. Soyez prudent lorsque vous chargez ou déchargez la machine d'un véhicule ou d'une remorque.
- Ne soulevez pas le produit. Les œillets de transport ne sont pas des points de levage approuvés et ne doivent être utilisés que pour fixer le produit en toute sécurité à une remorque.
- Utilisez une remorque approuvée pour le transport de la machine.

- Assurez-vous d'avoir connaissance de la réglementation routière locale avant de transporter la machine dans une remorque ou sur les routes.

Pour remorquer le produit

Pour déplacer le produit lorsque l'alimentation est coupée, vous devez désengager le frein de stationnement.

1. Désengagez le système de frein de stationnement électrique. Reportez-vous à la section *Pour déplacer le produit manuellement à la page 70.*
2. Remorquez le produit à faible vitesse et sur de courtes distances uniquement.

Pour fixer le produit sur une remorque en vue de son transport



AVERTISSEMENT: le frein de stationnement n'est pas suffisant pour sécuriser le produit pendant son transport. Attachez fermement le produit à la remorque.

Équipement : 2 courroies de tension agréées et 4 cales de roue en forme de coin.

1. Attachez les courroies de tension autour du cadre ou du wagon arrière.
2. Tendez les courroies de tension vers l'arrière et l'avant de la remorque pour sécuriser la machine.
3. Placez les cales de roue devant et derrière les roues arrière.

Transport des batteries

- Les batteries V fournies respectent les exigences de la législation sur les marchandises dangereuses.
- Vous devez respecter l'exigence spécifique relative à l'emballage et aux étiquettes pour les transports commerciaux, y compris par des tiers et des transitaires.
- Consultez un expert en matières dangereuses avant d'expédier le produit. Respectez les lois nationales en vigueur.
- Mettez du ruban adhésif sur les contacts lorsque vous placez la batterie dans un emballage. Placez la batterie dans un emballage hermétique pour empêcher tout mouvement.

Remisage

Préparez le remisage du produit à la fin de la saison et avant tout remisage de plus de 30 jours.



AVERTISSEMENT: Enlevez de la machine les résidus d'herbe, les feuilles et autres matériaux inflammables afin de réduire le risque d'incendie. Laissez la machine refroidir avant de la remiser.

- Placez l'interrupteur d'alimentation sur la position « 0 ».
- Nettoyez le produit, reportez-vous à la section *Pour nettoyer le produit à la page 74*. Retouchez la peinture en cas de dommage pour éviter la corrosion.
- Examinez la machine afin de repérer des pièces éventuellement usées ou endommagées et serrez tous les écrous ou vis susceptibles de s'être desserrés.
- Chargez complètement la batterie avant son remisage. Assurez-vous que la charge des batteries est supérieure ou égale à 50 % pendant le remisage.

Remarque: La batterie peut passer en mode veille lorsque le produit est remisé ou lorsque l'état de charge est très faible. Pour démarrer la batterie, appuyez sur le bouton de démarrage pendant 2 secondes. Si la batterie ne démarre pas, chargez-la en continu jusqu'à ce qu'elle soit complètement chargée. Le temps de charge est plus long lorsque la batterie est en mode veille.

- Lubrifiez tous les raccords de graissage, les joints et les essieux.
- Conservez le produit dans un endroit sec et propre. Placez un capot de protection sur le produit.

Remarque: Vous pouvez vous procurer une bâche auprès de votre revendeur pour protéger votre produit pendant son remisage ou son transport.

- Conservez le produit dans un endroit verrouillé afin que des enfants ou personnes qui ne sont pas autorisées à l'utiliser ne puissent pas y avoir accès.
- Conservez le produit et l'alimentation électrique dans un endroit sec et à l'abri du gel.
- Si vous utilisez le produit, remisez-le dans un endroit où la température ambiante est comprise entre 0°C– +50°C. Si vous n'utilisez pas le produit, vous pouvez le remiser dans un endroit où la température ambiante est comprise entre -20°C– +50°C.
- Conservez le produit à l'abri de la lumière du soleil.
- Ne conservez pas le produit dans un endroit présentant un risque d'électricité statique.

Mise au rebut de la batterie et du chargeur de batterie

Les symboles figurant sur le produit ou sur son emballage indiquent que ce produit ne peut pas être traité comme un déchet domestique ordinaire. Il doit être déposé dans un site de recyclage prévu pour la récupération d'équipements électriques et électroniques.

En prenant soin correctement de ce produit, vous contribuez à compenser l'éventuel effet négatif sur l'environnement et les personnes, qui autrement pourrait être engendré par la mauvaise gestion de la mise au rebut du produit. Pour obtenir de plus amples informations sur le recyclage de ce produit, contactez votre municipalité, votre service des ordures ménagères ou le magasin où vous avez acheté ce produit.

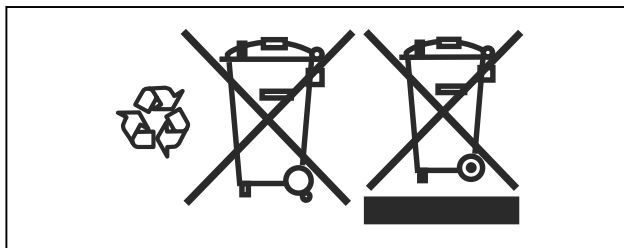

Mise au rebut

- Les produits chimiques peuvent être dangereux et ne doivent pas être jetés sur le sol. Apportez toujours les produits chimiques à mettre au rebut dans un centre d'entretien ou une déchetterie appropriée.
- Lorsque le produit est usé, renvoyez-le à votre revendeur ou déposez-le dans une déchetterie appropriée.
- L'huile et la batterie peuvent nuire à l'environnement. Respectez les consignes locales de recyclage et la réglementation en vigueur.
- Ne jetez pas la batterie dans les déchets ménagers.
- Envoyez la batterie à un atelier d'entretien Husqvarna ou déposez-la dans un point de collecte de batteries usagées.

Caractéristiques techniques

Caractéristiques techniques

Dimensions	
Longueur sans le carter de coupe, mm	1 999
Largeur sans le carter de coupe, mm	883
Longueur avec le carter de coupe, mm ⁹	2 296
Hauteur, mm	1 128
Poids sans carter de coupe (avec 1 batterie), kg	203
Poids sans carter de coupe (avec 2 batteries), kg	221
Empattement, mm	907
Dimensions des pneus	170/60-8
Pression des pneus, avant - arrière, kPa / bar / PSI	60 / 0,6 / 8,7
Inclinaison max., degrés °	10
Poids max. de l'équipement de remorquage sur une pente à 10°, kg	110
Force verticale max. autorisée sur la barre de remorquage, N/kg	250 / 25
Force horizontale max. autorisée sur la barre de remorquage, N/kg	250 / 25
Charge max. sur le capot de la batterie, kg	25
Moteur d'entraînement	
Type de moteur	Moteur CC sans balais
Tension, V	48
Puissance nominale du moteur, kW	1,5
Vitesse max. du moteur, tr/min	3 500/min
Transmission	
Huile	SAE 10W40
Volume d'huile, ml	110±10
Nombre de vitesses en marche avant	–
Nombre de vitesses arrière	–
Vitesse max. en marche avant, km/h	9,5
Vitesse max. en marche arrière, km/h	5
Vitesse max. en marche avant, SaveE, km/h	8
Vitesse max. en marche arrière, SaveE, km/h	5
Système électrique	
Type	48 V CC, négatif à la terre

⁹ Mesurée avec les carters de coupe Combi 94i et Combi 103i

Fusible de traction avant et de carter de coupe, A	125
Fusible de traction arrière, A	80
Fusible de la carte de raccordement, A	3
Émissions sonores ¹⁰	
Niveau de puissance acoustique mesuré dB (A)	94
Niveau de puissance acoustique garanti dB(A)	97
Niveaux sonores ¹¹	
Niveau de pression sonore à l'oreille de l'utilisateur, dB(A)	78
Niveaux de vibrations ¹²	
Valeur totale des vibrations, m/s ²	0,5
Carter de coupe	
Type	Combi 94i Combi 103i

Carter de coupe	Combi 94i	Combi 103i
Largeur de coupe, mm	940	1 030
Largeur, mm	994	1 081
Poids, kg	39	45,5
Vitesse du moteur du carter de coupe, tr/min	3 800/min	3 700/min
Vitesse du moteur du carter de coupe, SaveE, tr/min	3 500/min	3 400/min
Hauteur de coupe, 10 positions, mm	25-75	25-75
Longueur de lame, mm	359	389
Lame		
Référence	598 88 55-10	536 15 76-10



AVERTISSEMENT: L'utilisation d'un carter de coupe non homologué pour le produit peut provoquer l'éjection d'objets à grande vitesse et provoquer des blessures

très graves. N'utilisez pas d'autres types de carters de coupe que celui spécifié dans ce manuel d'utilisation.

¹⁰ Émissions sonores dans l'environnement mesurées comme puissance acoustique (L_{WA}) selon la directive européenne CE 2000/14/CE.

¹¹ Niveau de pression sonore conformément à la norme EN ISO 5395. Les données reportées pour le niveau de pression sonore montrent une dispersion statistique typique (déviat ion standard) de 1,2 dB(A).

¹² Niveau de vibrations conformément à la norme EN ISO 5395. Les données reportées pour le niveau de vibrations montrent une dispersion statistique typique (déviat ion standard) de 0,2 m/s² (volant) et de 0,8 m/s² (siège). Valeur totale des vibrations $\leq 2,5$ m/s²

Données de fréquence radio

	R 200iX AWD
Plage de fréquences, MHz	2402–2480
Puissance de sortie ¹³ , dBm	0.3

Batteries homologuées

Utilisez uniquement des batteries d'origine pour ce produit.

Batterie	EM-5240Li	EM-5239Li
Référence	598 84 43-01	546 33 10-02
Type	Lithium-ion	Lithium-ion
Capacité de la batterie, Ah	38,5	39,2
Tension nominale, V	50,4	50,4
Poids, kg/lb	17/38	15/33

Chargeurs de batterie homologués

Chargeur de batterie	PS300C	PS900C
Tension d'entrée, V	220-240	220-240
Courant d'entrée, A	1,8	4,5
Fréquence, Hz	50-60	50-60
Puissance, W	300	900
Tension de sortie, V	58	58
Courant de sortie, A	5,3	15,5

Durées de charge de la batterie

Temps de charge approximatif, min ¹⁴				
État de charge	PS300C		PS900C	
	Une batterie	Deux batteries	Une batterie	Deux batteries
0 % à 80 %	278	556	96	192
0 % à 100 %	355	710	122	244
20 % à 80 %	210	420	72	144

¹³ Mesurée à 2 402 MHz.

¹⁴ Le temps de charge de la batterie peut être différent en fonction de la capacité de la batterie, de l'état, de l'âge, de la température et de l'efficacité du chargeur.

Entretien

Entretien

Faire un contrôle annuel dans un service technique agréé pour vous assurer que le produit fonctionne correctement en ce qui concerne la sécurité et à son meilleur pendant la haute saison. Le meilleur moment pour faire de l'entretien ou la réparation de ce produit est basse saison.

Lorsque vous envoyez un ordre pour les pièces de rechange, fournir des informations sur l'année d'achat, le modèle, le type et le numéro de série.

Utilisez toujours les pièces de rechange d'origine.

Déclaration de conformité

Déclaration de conformité UE

Nous, **Husqvarna AB**, SE-561 82 Huskvarna, Suède,
tél : +46-36-146500, déclarons sous notre entière
responsabilité que le produit :

Description	Tondeuse autoportée à coupe frontale
Marque	Husqvarna
Type/Modèle	R 200iX AWD
Identification	Les numéros de série à partir de 2024 et ultérieurs

est entièrement conforme à la réglementation et aux
directives de l'UE suivantes :

Directive/Réglementation	Description
2006/42/CE	« relative aux machines »
2014/53/UE	« relative aux équipements radio »
2000/14/EC	« relative aux émissions sonores dans l'environnement »
2011/65/UE	« relative à la limitation de l'utilisation de certaines substances dangereuses au sein d'équipements électriques et électroniques »

et que les normes et/ou les spécifications techniques suivantes sont appliquées : EN ISO 12100:2010, EN ISO 5395-1:2013/A1:2018, EN ISO 5395-3:2013/A1:2017/A2:2018, EN 62841-1:2015/AC:2015/A11:2022, EN 55014-1:2017/A11:2020, EN 55014-2:1997/AC:1997/A1:2001/A2:2008, EN 61000-3-2:2014, EN IEC 61000-3-3:2013, ETSI EN 300 328 V2.2.2, ETSI EN 301 489-1 V1.9.2, ETSI EN 301 489-17 V3.2.4, EN IEC 62311:2008, EN IEC63000:2018.



Organisme notifié : 0404, SMP Svensk Maskinprovning AB, Box 4053, SE-904 03 Umeå, Sweden a également vérifié la conformité avec l'annexe VI de la directive du conseil 2000/14/CE.

Pour toute information relative aux émissions sonores, veuillez consulter la section *Caractéristiques techniques à la page 91*.

Huskvarna, 2025-02-03

Claes Losdal, Directeur du développement/Articles de jardinage, Husqvarna AB

Responsable de la documentation technique

Marques déposées

La marque et les logos *Bluetooth®* sont des marques déposées appartenant à *Bluetooth SIG, inc.*, et toute utilisation de ces marques par Husqvarna est régie par une licence.