

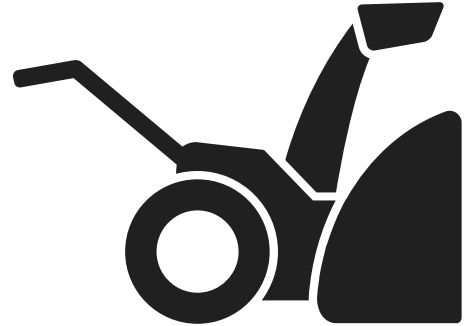

Husqvarna®



ST 253i



EN	Operator's manual	6-23
BG	Ръководство за експлоатация	24-44
CS	Návod k použití	45-61
DA	Brugsanvisning	62-78
DE	Bedienungsanweisung	79-99
EL	Οδηγίες χρήσης	100-118
ES	Manual de usuario	119-137
ET	Kasutusjuhend	138-154
FI	Käyttöohje	155-171
FR	Manuel d'utilisation	172-190
HR	Priručnik za korištenje	191-208
HU	Használati utasítás	209-227
IT	Manuale dell'operatore	228-246
LT	Operatoriaus vadovas	247-264
LV	Lietošanas pamācība	265-282
NL	Gebruiksaanwijzing	283-300
NO	Bruksanvisning	301-317
PL	Instrukcja obsługi	318-336
PT	Manual do utilizador	337-355
RO	Instrucțiuni de utilizare	356-373
RU	Руководство по эксплуатации	374-393
SK	Návod na obsluhu	394-411
SL	Navodila za uporabo	412-428
SR	Priručnik za rukovaoca	429-446
SV	Bruksanvisning	447-463
TR	Kullanım kılavuzu	464-480
UK	Посібник користувача	481-499
FR-CA	Manuel d'utilisation	500-518
ES-MX	Manual del usuario	519-536

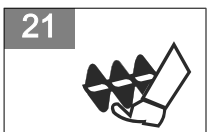
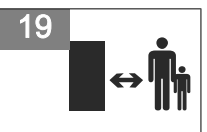
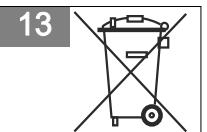
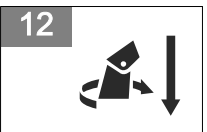
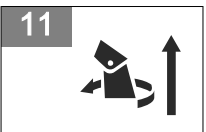
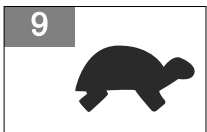
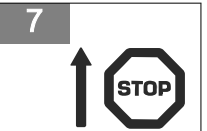
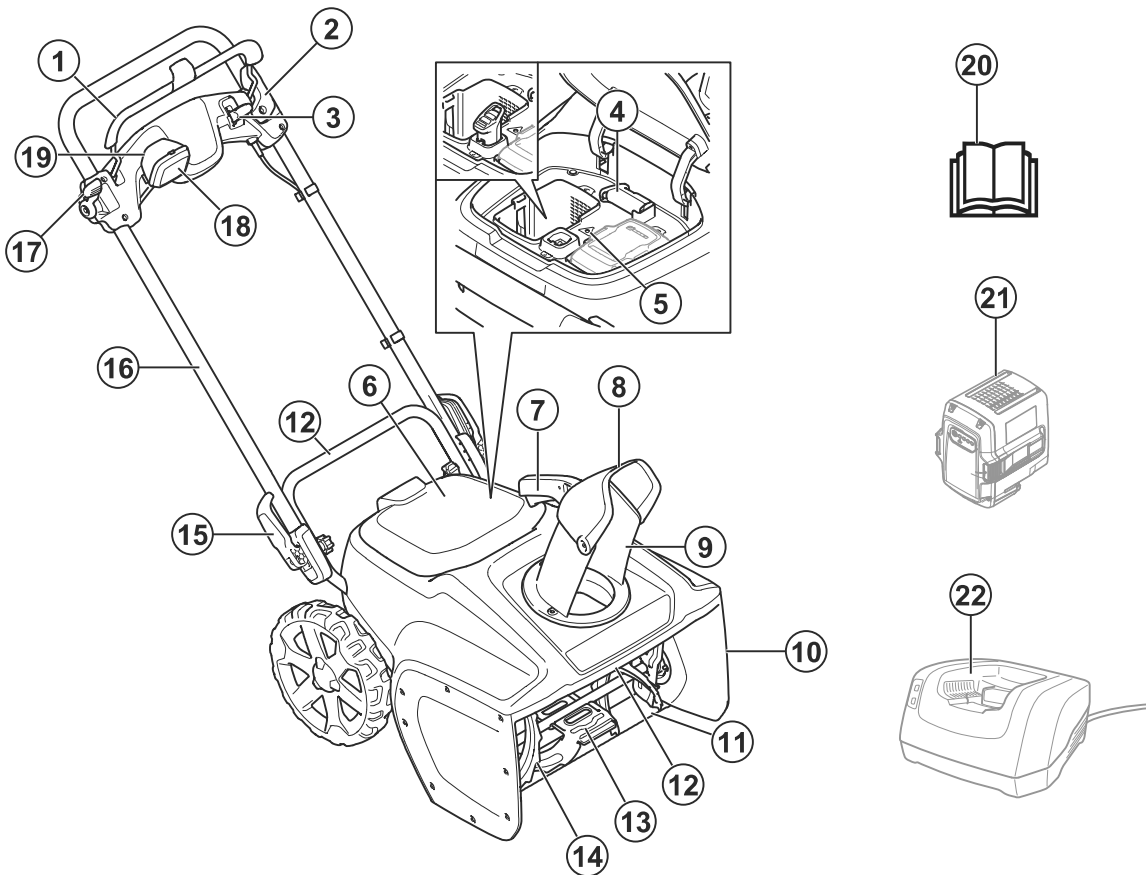

25

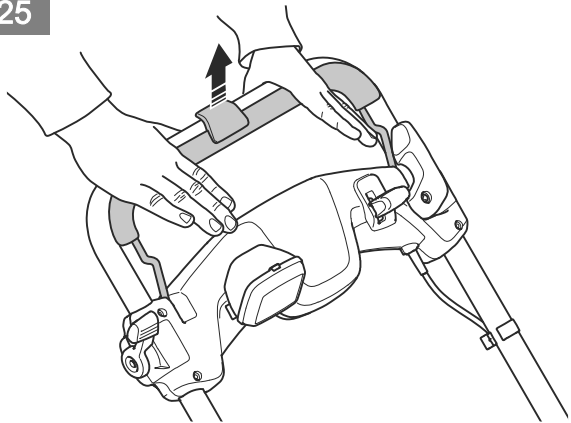

26

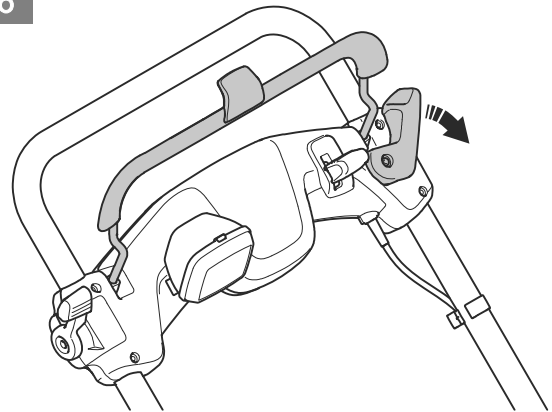

27

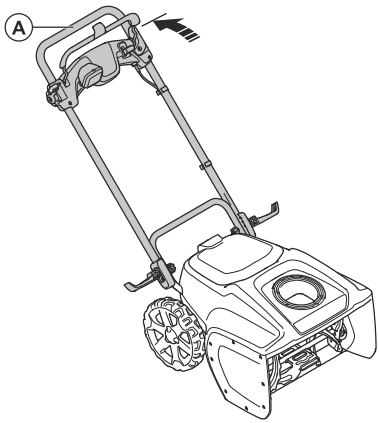

28

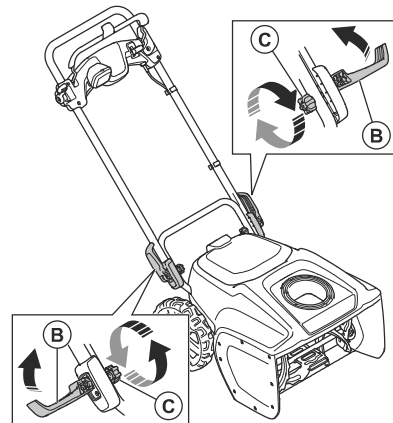

29

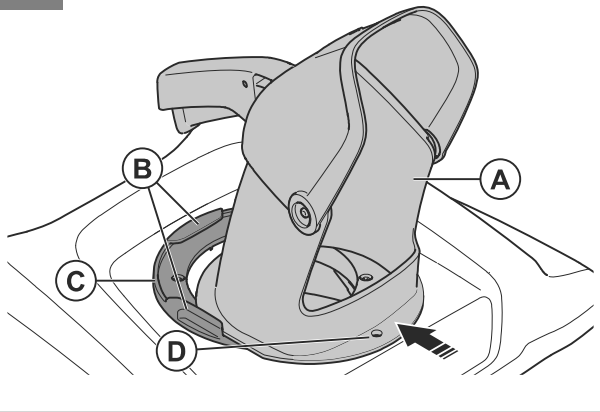

30

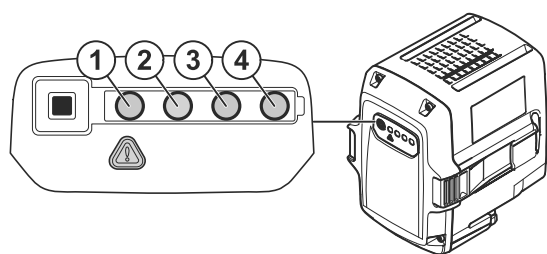

31

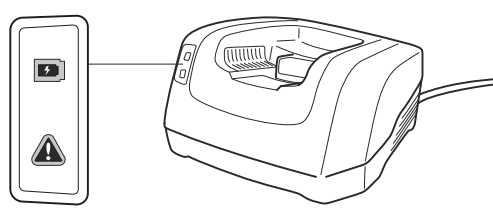

32

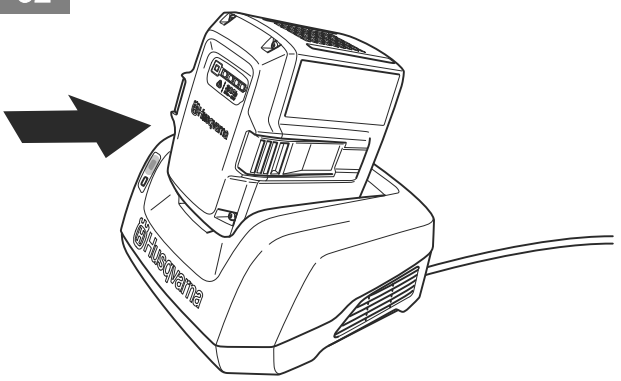

33

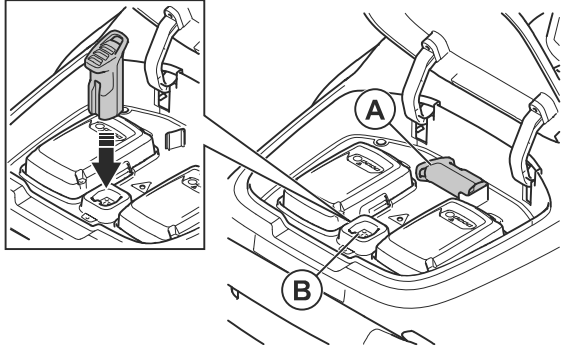

34

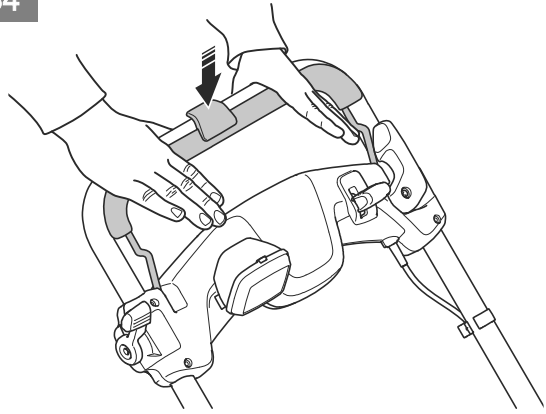

35

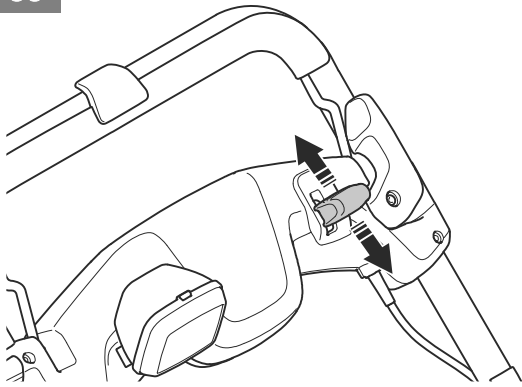

36

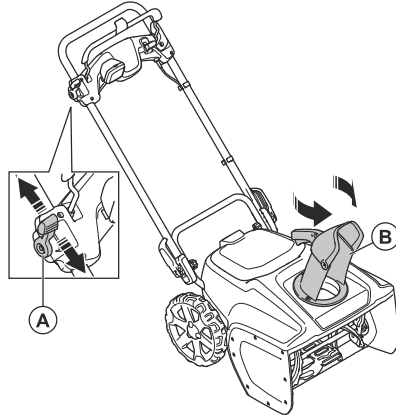

37

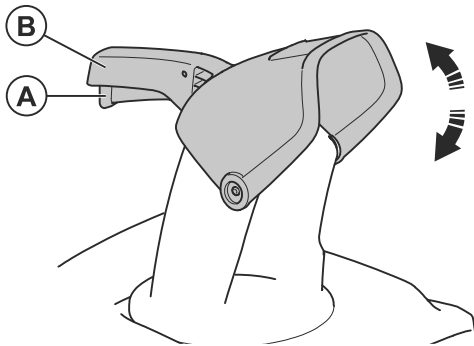

38

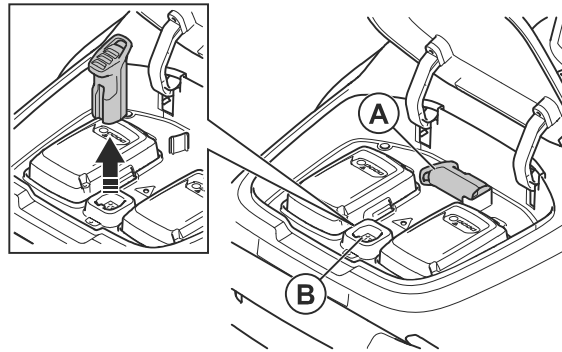

39

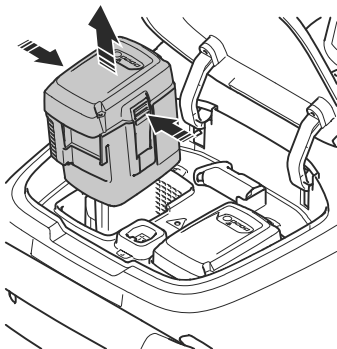

40

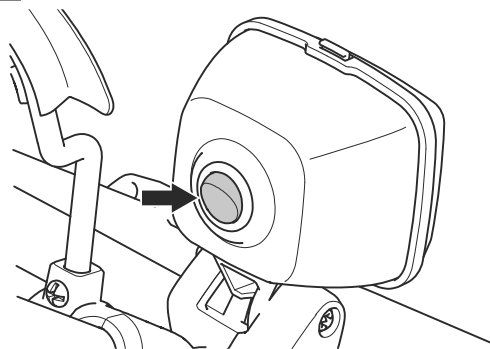

41

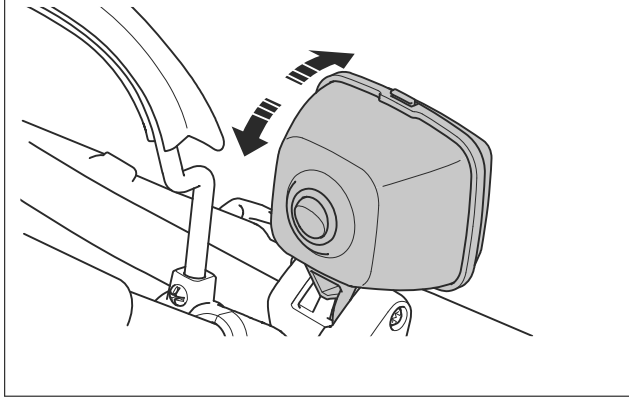

42

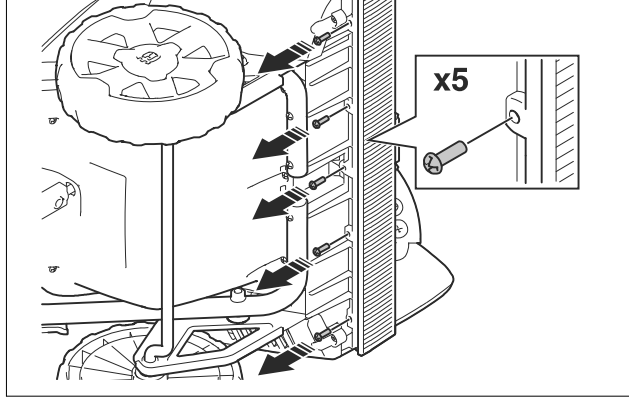

43

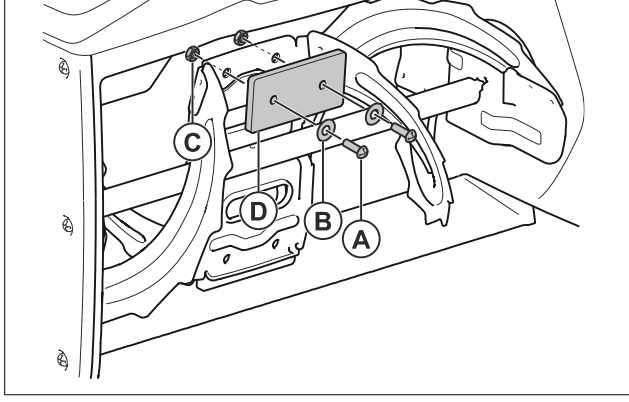

44

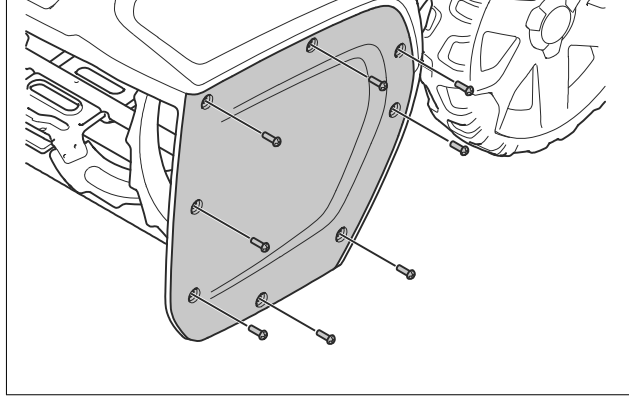

45

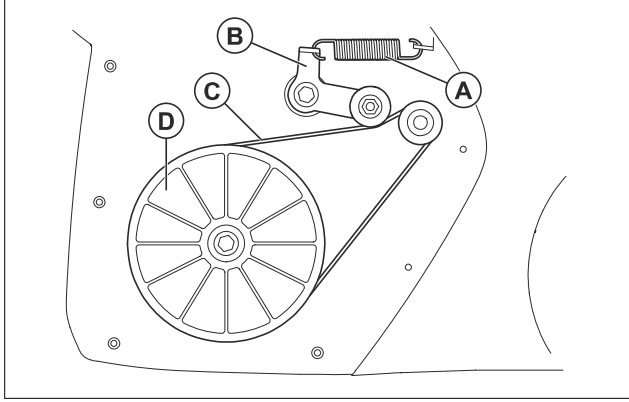

46

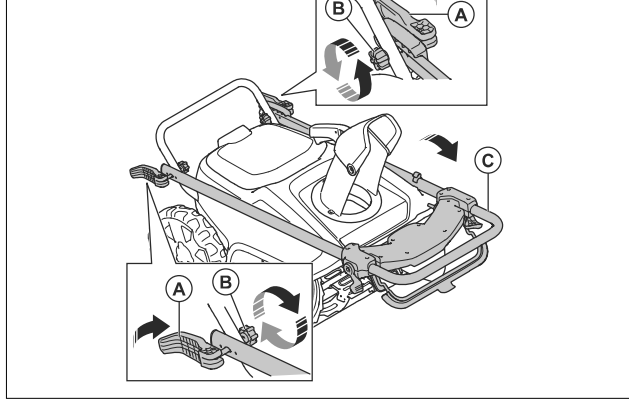

47

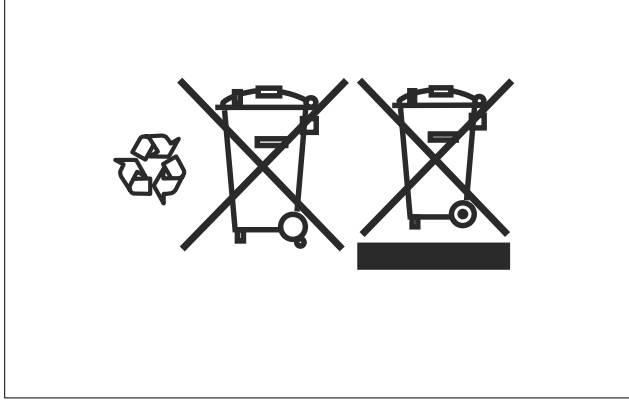

Sommaire

Introduction.....	172	Dépannage.....	184
Sécurité.....	173	Transport, entreposage et mise au rebut.....	187
Montage.....	179	Caractéristiques techniques.....	188
Utilisation.....	179	Déclaration de conformité.....	190
Entretien.....	182		

Introduction

Description du produit

Le produit est une souffleuse utilisée pour retirer la neige du sol.

l'utilisez pas sur des pentes de plus de 10°. N'utilisez pas ce produit dans des zones où il y a beaucoup de débris, de saletés et de pierres qui dépassent.

Utilisation prévue

Ce produit peut être utilisé pour retirer la neige des champs, des routes, des allées et des trottoirs. Ne

Aperçu du produit

(Fig. 1)

1. Poignée du frein moteur
2. Antidémarrage
3. Levier de commande de la vitesse de vis sans fin
4. Clé de sécurité
5. Témoin d'avertissement (LED d'erreur)
6. Couvercle de batterie
7. Poignée du déflecteur de la goulotte d'éjection
8. Déflecteur de la goulotte d'éjection
9. Goulotte d'éjection
10. Carter de la courroie de la vis sans fin
11. Barre de grattoir
12. Poignées de levage
13. Tampons de la vis sans fin
14. Vis sans fin/lames de vis sans fin
15. Boutons de poignée
16. Poignée/Guidon
17. Levier de commande de la goulotte d'éjection
18. Feu de travail
19. Interrupteur des feux de travail
20. Manuel d'utilisation
21. Batterie (accessoire)
22. Chargeur de batterie (accessoire)

Royaume-Uni et la législation de la Nouvelle-Galles du Sud « Protection of the Environment Operations (Noise Control) Regulation 2017 ». Le niveau de puissance sonore garanti du produit est spécifié dans la section *Caractéristiques techniques à la page 188* et sur l'étiquette.

(Fig. 5) Ce produit est conforme aux directives CE en vigueur.

(Fig. 6) Le produit est protégé contre les éclaboussures d'eau.

(Fig. 7) Relâchez la poignée de frein moteur pour arrêter.

(Fig. 8) RAPIDE

(Fig. 9) LENT

(Fig. 10) Vitesse de vis sans fin

(Fig. 11) Faites tourner la goulotte d'éjection vers la gauche

(Fig. 12) Faites tourner la goulotte d'éjection vers la droite

Symboles concernant le produit

(Fig. 2) Avertissement.

(Fig. 3) Lisez les instructions.

(Fig. 4) Étiquette relative aux émissions sonores dans l'environnement selon les directives et réglementations européennes et du

(Fig. 13) Le produit ou son emballage ne font pas partie des ordures ménagères. Déposez-le dans une station de recyclage pour équipements électriques et électroniques.

(Fig. 14) Protection d'oreilles recommandée.

- (Fig. 15) Portez des gants de protection.
- (Fig. 16) Ne l'utilisez pas sur des pentes d'une inclinaison supérieure à 10 degrés.
- (Fig. 17) **AVERTISSEMENT** - Débranchez les batteries avant l'entretien.
- (Fig. 18) Prenez garde aux projections d'objets. Ne dirigez pas l'évacuation vers des personnes.
- (Fig. 19) Tenez-vous à distance des autres personnes. Ne marchez pas devant une machine en cours d'utilisation.
- (Fig. 20) Danger ! Arrêtez le moteur, retirez la clé de sécurité et retirez les batteries avant de dégager la goulotte d'éjection. N'éliminez jamais les obstructions à la main.
- (Fig. 21) Tenez vos pieds à l'écart.
- (Fig. 22) Code optiquement lisible.

Remarque: les autres symboles/autocollants présents sur le produit concernent des exigences de certification spécifiques à certains marchés.

Symboles de conformité



Ce produit est conforme aux directives applicables du décret français n° 2014-1577. Ne jetez pas ce produit dans les déchets ménagers. Il doit être mis au rebut conformément aux réglementations environnementales locales en vigueur.

Endommagement du produit

Nous ne sommes pas responsables des dommages subis par le produit si :

- le produit n'est pas correctement réparé ;
- le produit est réparé avec des pièces qui ne proviennent pas du fabricant ou qui ne sont pas homologuées par le fabricant ;
- le produit est équipé d'un accessoire qui ne provient pas du fabricant ou qui n'est pas homologué par le fabricant ;
- le produit n'est pas réparé par un centre d'entretien agréé ou par une autorité homologuée.

Assistance

Pour obtenir de l'aide concernant le produit, rendez-vous dans la section Support du site www.husqvarna.com afin d'accéder aux instructions, aux guides de dépannage ou pour utiliser le libre-service et l'assistant de produit Husqvarna (si disponibles sur votre marché). Pour obtenir de l'aide concernant le produit, contactez votre atelier d'entretien Husqvarna.

Sécurité

Définitions de sécurité

Des avertissements, des recommandations et des remarques sont utilisés pour souligner des parties spécialement importantes du manuel.



AVERTISSEMENT: Symbole utilisé en cas de risque de blessures ou de mort pour l'opérateur ou les personnes à proximité si les instructions du manuel ne sont pas respectées.



REMARQUE: Symbole utilisé en cas de risque de dommages pour le produit, d'autres matériaux ou les environs si

les instructions du manuel ne sont pas respectées.

Remarque: Symbole utilisé pour donner des informations supplémentaires pour une situation donnée.

Consignes générales de sécurité des produits



AVERTISSEMENT: Lisez l'ensemble des avertissements de sécurité, des consignes, des illustrations et des spécifications fournies avec ce produit. Le

non-respect des consignes énumérées ci-dessous peut être à l'origine d'un choc électrique, d'un incendie et/ou de blessures graves.

Conservez toutes ces consignes et instructions pour toute consultation ultérieure. Le terme « produit » utilisé dans les avertissements fait référence à votre produit sur secteur (filaire) ou à votre produit alimenté par batterie (sans fil).

Sécurité dans l'espace de travail

- **Maintenez un espace de travail propre et bien éclairé.** Les espaces encombrés ou sombres exposent à des accidents.
- **Ne l'utilisez pas dans des atmosphères explosives, en présence de gaz, de poussières ou de liquides inflammables par exemple.** Le produit provoque des étincelles qui peuvent enflammer la poussière ou les vapeurs.
- **Tenez les enfants et les spectateurs à distance lorsque le produit est en marche.** Un moment d'inattention peut vous faire perdre le contrôle.

Sécurité électrique

- **Les fiches des produits doivent être compatibles avec la prise. N'apportez jamais de modifications à la fiche. N'utilisez pas d'adaptateurs avec des produits mis à la terre.** Des fiches non modifiées et des prises compatibles réduisent le risque de choc électrique.
- **Évitez tout contact physique avec les surfaces mises à la terre telles que les tuyaux, les radiateurs, les cuisinières et les réfrigérateurs.** Le risque d'électrocution est plus important si le corps est relié à la terre.
- **Protégez les produits de la pluie et de l'humidité.** Toute infiltration d'eau dans un produit augmente le risque d'électrocution.
- **Ne malmenez pas le cordon. N'utilisez jamais le cordon pour porter, tirer ou débrancher le produit. Maintenez le cordon d'alimentation à l'écart de la chaleur, de bords tranchants ou de pièces en mouvement.** Les fils endommagés ou emmêlés augmentent le risque de choc électrique.
- **Lorsqu'un produit est utilisé en extérieur, installez une rallonge adaptée à un usage extérieur.** L'utilisation d'un cordon d'alimentation pour usage extérieur réduit le risque d'électrocution.
- **Si vous n'avez pas d'autre choix que d'utiliser un produit dans un endroit humide, utilisez une alimentation protégée par un disjoncteur différentiel de fuite à la terre (RCD).** L'utilisation d'un RCD réduit le risque de choc électrique.

Sécurité du personnel

- **Restez attentif, regardez ce que vous faites et ayez recours à votre bon sens lorsque vous utilisez un produit. N'utilisez pas un produit si vous êtes fatigué ou sous l'emprise de drogues, d'alcool ou**

de médicaments. Un moment d'inattention pendant l'utilisation des produits peut entraîner des blessures corporelles graves.

- **Utilisez un équipement de protection personnelle. Travaillez toujours avec des lunettes de protection.** Les équipements de protection tels que le masque anti-poussière, les chaussures de sécurité antidérapantes, le casque ou le protège-oreilles utilisés dans des conditions appropriées réduisent les blessures corporelles.
- **Évitez tout démarrage intempestif. Vérifiez que l'interrupteur est en position d'arrêt avant de brancher le produit sur l'alimentation et/ou la batterie, de le ramasser ou de le transporter.** Le fait de garder le doigt sur l'interrupteur pendant le transport des produits ou de mettre les produits sous tension alors que l'interrupteur est en position de marche entraîne un risque d'accident.
- **Retirez toute clé ou clavette de réglage avant de mettre le produit sous tension.** Une clé ou une clavette reliée à une pièce rotative du produit peut entraîner des blessures corporelles.
- **Ne vous éloignez pas trop. Restez toujours en équilibre et sur vos appuis.** Cela favorise le contrôle du produit dans les situations inattendues.
- **Habillez-vous correctement. Ne portez jamais de vêtements amples ou de bijoux. Éloignez vos cheveux et vos vêtements des pièces mobiles.** Les vêtements amples, les bijoux et les cheveux longs peuvent être happés par les pièces en mouvement.
- **Si des dispositifs sont fournis pour raccorder des systèmes de collecte et d'extraction de la poussière, vérifiez qu'ils sont correctement branchés et utilisés.** L'utilisation de systèmes de collecte de poussière peut réduire les risques associés à la poussière.
- **La connaissance des produits, acquise par l'usage fréquent de ces derniers, ne doit pas vous dispenser d'être prudent et d'appliquer les principes de sécurité.** Une action inconsidérée peut provoquer de graves blessures en une fraction de seconde.

Utilisation et entretien du produit

- **Ne forcez pas le produit. Utilisez le produit convenant à l'application.** Le produit approprié réalisera mieux son travail et de façon plus sûre, à la vitesse pour laquelle il a été conçu.
- **N'utilisez pas le produit si l'interrupteur ne permet pas la mise sous tension ou l'arrêt.** Tout produit impossible à commander avec l'interrupteur est dangereux et doit être réparé.
- **Débranchez la fiche de la prise et/ou retirez la batterie, si celle-ci est amovible, avant de procéder aux réglages, de changer les accessoires ou de stocker les produits.** Ces mesures de sécurité préventive réduisent le risque de mise sous tension accidentelle du produit.
- **Rangez les produits hors de la portée des enfants et ne laissez pas des personnes qui ne connaissent pas le produit ou ces consignes utiliser le produit.**

Les produits sont dangereux s'ils se retrouvent entre les mains d'utilisateurs non formés.

- **Veillez à entretenir les produits et leurs accessoires. Vérifiez que des pièces en mouvement ne sont pas désalignées ou grippées, que des composants ne sont pas cassés ou détériorés de façon telle à nuire au bon fonctionnement du produit. S'il est endommagé, faites réparer le produit avant toute réutilisation.** De nombreux accidents sont dus à des produits mal entretenus.
- **Maintenez les outils tranchants aiguisés et propres.** Des outils tranchants correctement entretenus avec des bords aiguisés sont moins susceptibles de se coincer et sont plus faciles à contrôler.
- **Utilisez le produit, les accessoires, les mèches, etc. en suivant ces consignes et en tenant compte des conditions de travail et de la tâche à réaliser.** L'utilisation du produit pour des opérations autres que celles pour lesquelles il a été prévu peut entraîner des situations dangereuses.
- **Les poignées et les surfaces de maintien doivent toujours être propres, sèches et sans traces d'huile ni de graisse.** Les poignées et les surfaces de maintien glissantes ne permettent pas une manipulation et un contrôle sûrs du produit dans des situations inattendues.

Utilisation et entretien d'un outil à batterie

- **Ne rechargez la machine qu'avec le chargeur indiqué par le fabricant.** Un chargeur convenant à un type de bloc de batteries particulier peut entraîner un risque d'incendie s'il est utilisé avec un autre bloc.
- **Utilisez les produits uniquement avec les batteries spécifiquement préconisées.** L'utilisation d'une autre batterie peut entraîner un risque de blessure et d'incendie.
- **Lorsque la batterie n'est pas utilisée, maintenez-la à distance d'objets métalliques, tels que des trombones, pièces de monnaie, clés, clous, vis, ou autres petits objets en métal risquant de relier une borne à l'autre.** Court-circuiter les bornes de batterie entraîne un risque de brûlures et d'incendie.
- **En cas d'utilisation abusive, du liquide peut s'échapper de la batterie ; évitez tout contact. En cas de contact accidentel, rincez à l'eau. En cas de contact avec les yeux, consultez un médecin.** Le liquide échappé de la batterie peut causer irritations et brûlures.
- **N'utilisez pas une batterie ou un outil endommagé ou altéré.** Les batteries endommagées ou altérées peuvent présenter un comportement imprévisible pouvant provoquer un incendie, une explosion ou un risque de blessure.
- **N'exposez pas une batterie ou un outil au feu ou à des températures trop élevées.** L'exposition au feu ou à des températures supérieures à peut provoquer une explosion.
- **Respectez toutes les instructions de charge et ne chargez pas la batterie ou l'outil en dehors de la plage de température spécifiée dans les instructions.**

Ne pas charger la batterie correctement ou la charger à des températures comprises en dehors de la plage spécifiée peut endommager la batterie et augmenter le risque d'incendie.

Service

- **Confiez l'entretien de votre produit à un mécanicien qualifié qui utilisera uniquement des pièces de rechange identiques.** Cela permet de garantir la sécurité du produit.
- **Ne jamais entretenir des batteries endommagées.** L'entretien des batteries doit être effectué uniquement par le fabricant ou des fournisseurs de services agréés.

Instructions générales de sécurité



AVERTISSEMENT: Ce produit peut couper les mains et les pieds. Il peut aussi projeter des objets. Des blessures graves ou mortelles peuvent se produire si vous ne respectez pas les consignes de sécurité.

- Veuillez lire attentivement, comprendre et respecter le manuel d'utilisation et les instructions concernant le produit avant de le mettre en marche.
- Apprenez à utiliser la machine et ses commandes en toute sécurité et apprenez à l'arrêter rapidement.
- Seuls les conducteurs responsables, ayant reçu une formation appropriée, connaissant les instructions et physiquement aptes sont autorisés à utiliser le produit.
- Ne laissez pas des enfants ou d'autres personnes non autorisées utiliser ou entretenir la machine. L'âge minimum de l'utilisateur peut être régi par les législations locales.
- Ne laissez jamais personne s'approcher de la zone de travail, notamment les jeunes enfants et les animaux de compagnie.
- Veillez à ne pas glisser ni trébucher, particulièrement lors du fonctionnement en marche arrière.
- N'oubliez pas que l'opérateur sera tenu responsable des accidents occasionnés à des tiers et à leurs biens.
- Si un autocollant de sécurité du produit est manquant ou endommagé, remplacez-le.

Sécurité dans la zone de travail

- Inspectez attentivement la zone de travail avant d'utiliser le produit. Enlevez les paillassons, planches, fils et autres corps étrangers.
- Débrayez et passez le point mort avant de démarrer le moteur.
- N'utilisez pas le produit sans porter de vêtements d'hiver adéquats. Évitez de porter des vêtements amples susceptibles de se prendre dans les organes mobiles. Portez des chaussures assurant une bonne adhérence sur les surfaces glissantes.

- Portez toujours des lunettes ou un masque de protection pour les yeux pendant l'utilisation de la machine ou lorsque vous effectuez un réglage ou une réparation, de sorte à protéger vos yeux en cas de projection de corps étrangers.
- Husqvarna vous recommande d'utiliser des protège-oreilles homologués pendant l'utilisation du produit.
- Réglez la hauteur du boîtier de la vis sans fin pour dégager une surface avec du gravier ou des cailloux (le cas échéant).
- N'essayez jamais d'effectuer des réglages lorsque le moteur tourne (à moins que cela ne soit spécialement recommandé par le fabricant).
- Avant de commencer à déneiger, laissez le moteur et le produit s'adapter à la température extérieure.
- Portez toujours des chaussures robustes et un pantalon long lorsque vous travaillez. N'utilisez pas le produit si vous êtes pieds nus ou si vous portez des sandales. Ne portez pas de vêtements amples ni de lacets ou de ceintures qui pendent.

Consignes de sécurité pour le fonctionnement

Dispositifs de sécurité sur le produit



AVERTISSEMENT: lisez les instructions qui suivent avant d'utiliser le produit.

- N'utilisez pas un produit dont les dispositifs de sécurité sont endommagés ou ne fonctionnent pas correctement.
- Ne retirez ou ne modifiez pas les dispositifs de sécurité.
- Contrôlez les dispositifs de sécurité régulièrement. Si les dispositifs de sécurité sont endommagés ou ne fonctionnent pas correctement, contactez l'atelier de réparation de votre revendeur Husqvarna.
- Ne placez pas les mains ni les pieds sous les organes mobiles ou à proximité de ces derniers. Restez toujours éloigné de l'ouverture de l'éjecteur.
- Soyez extrêmement prudent lorsque vous utilisez la machine sur des routes, des trottoirs ou des chemins avec graviers. Soyez prêt à tout danger éventuel, tout particulièrement lors de l'utilisation à proximité de la voie publique.
- Si vous percutez un corps étranger, arrêtez le moteur, retirez la clé de sécurité, retirez les batteries et inspectez attentivement le produit pour vous assurer qu'il n'y a pas de dégâts. En cas de dommages, réparez-les avant de redémarrer et de réutiliser le produit.
- Si le produit commence à vibrer de façon anormale, arrêtez le moteur et cherchez-en immédiatement la cause. Les vibrations sont généralement le signe d'une anomalie.
- Arrêtez le moteur, retirez la clé de sécurité et retirez les batteries à chaque fois que vous quittez la zone de travail, avant de dégager le boîtier de la vis sans fin ou le déflecteur de la goulotte d'éjection, et lorsque vous effectuez un réglage, une réparation ou une inspection de la machine.
- Pour le nettoyage, la réparation ou l'inspection du produit, arrêtez le moteur, retirez la clé de sécurité, retirez les batteries et assurez-vous que la vis sans fin et toutes les pièces mobiles sont arrêtées.
- Ne déneigez pas les pentes en travers du flanc, utilisez la machine de haut en bas. Faites très attention lorsque vous changez de direction sur les pentes. N'essayez pas de déneiger les pentes raides. Veillez à bien garder l'équilibre sur les pentes.
- N'utilisez jamais le produit si les dispositifs de protection ne sont pas en place et en état de marche.
- N'utilisez jamais la fraise à neige à proximité de vitres, d'automobiles, de soupiriaux, de bas-côtés, etc., sans un réglage correct de l'angle d'éjection de la neige. Tenez les enfants et animaux domestiques à bonne distance.
- Ne surchargez pas la capacité du produit en essayant de déblayer la neige à trop grande vitesse.
- N'utilisez jamais le produit à une vitesse élevée sur des surfaces glissantes. Lorsque vous reculez, regardez derrière vous et déplacez-vous lentement.
- N'orientez jamais le déflecteur de la goulotte d'éjection vers des personnes ou vers des endroits où les éventuelles projections pourraient causer des dégâts. Maintenez les enfants et les animaux domestiques à bonne distance.
- Desserrez les vis sans fin lorsque vous transportez le produit ou ne l'utilisez pas.
- N'utilisez que les attaches et accessoires approuvés par le fabricant du produit (poids des roues, contrepoids ou cabines).
- N'utilisez jamais ce produit si la visibilité ou la luminosité n'est pas bonne. Gardez les pieds toujours bien d'aplomb sur le sol et maintenez la poignée avec fermeté. Marchez, ne courez jamais.
- Prenez toutes les précautions possibles lorsque vous laissez le produit sans surveillance. Arrêtez le moteur, retirez la clé de sécurité, retirez les batteries ; veillez à ce que la totalité des écrous, des boulons et des vis soit correctement serrée afin de garantir une utilisation sûre.
- Ne touchez pas la vis sans fin avant d'avoir arrêté le moteur, retiré la clé de sécurité, retiré les batteries et attendu l'arrêt complet de la vis sans fin.
- Arrêtez le moteur, retirez la clé de sécurité et retirez les batteries dans les situations suivantes :
 - Le produit est hors de votre vue.
 - Avant d'éliminer une obstruction.
 - Avant d'examiner, de nettoyer ou d'entretenir le produit.
 - Avant d'examiner le produit après qu'il a heurté un objet.

- Si le produit émet un bruit ou des vibrations inhabituels. Inspectez immédiatement le produit pour vérifier qu'il n'est pas endommagé. Remplacez ou réparez les éventuelles pièces endommagées avant de redémarrer et de réutiliser le produit. Vérifiez que les pièces ne sont pas desserrées et, le cas échéant, resserrez-les.
- Ne laissez pas des enfants utiliser le produit. Les enfants ne doivent pas jouer avec le produit. Le nettoyage et l'entretien à effectuer par l'utilisateur ne doivent pas être réalisés par des enfants.
- Ce produit peut être utilisé par des personnes ayant des handicaps physiques, sensoriels ou mentaux ou manquant d'expérience et de connaissances, à condition qu'ils bénéficient d'une surveillance ou des instructions concernant l'utilisation du produit en toute sécurité et qu'ils aient bien compris les risques encourus.
- Soyez prudent lors du réglage du produit pour éviter que vos doigts ne soient piégés entre la vis sans fin en mouvement et les parties fixes du produit.
- Ne soulevez pas le produit lorsque le moteur tourne.
- Démarrez et utilisez le produit avec précaution conformément aux instructions.
- Ne démarrez pas le moteur en vous tenant devant la goulotte d'éjection. Restez à l'écart de l'ouverture d'éjection.
- N'inclinez pas le produit lorsque vous démarrez le moteur, sauf si le produit doit être incliné pour démarrer. Dans ce cas, n'inclinez pas plus que nécessaire et ne soulevez que la partie éloignée de l'opérateur.

Pour contrôler le cache de la vis sans fin

Le cache de la vis sans fin réduit les vibrations dans le produit et réduit le risque de blessures provoquées par les lames de la vis sans fin.

- Examinez le cache de la vis sans fin pour vous assurer qu'il ne présente pas de dommages tels que des fissures.

Pour contrôler la clé de sécurité

La clé de sécurité se trouve sous le couvercle de la batterie. La clé de sécurité est reliée à la batterie qui alimente le moteur.

- Démarrez et arrêtez le moteur pour contrôler la clé de sécurité.
- Si la clé de sécurité fonctionne correctement, le moteur démarre seulement lorsque la clé de sécurité se trouve dans le verrouillage de sécurité.

Pour contrôler la poignée du frein moteur

La poignée de frein moteur arrête le moteur. Lorsque la poignée de frein moteur est relâchée, le moteur s'arrête.

- Faites démarrer le produit. Reportez-vous à la section *Démarrage du produit* à la page 180.
- Relâchez la poignée de frein moteur. (Fig. 25)

- Assurez-vous que le produit s'arrête. Si le moteur ne s'arrête pas au bout de 3 secondes, demandez à un atelier d'entretien Husqvarna agréé de régler le frein moteur.

Pour contrôler l'antidémarrage

Contrôlez l'antidémarrage afin de vous assurer qu'il empêche le fonctionnement du moteur.

1. Poussez la poignée de frein moteur en direction du guidon. L'antidémarrage arrête le mouvement.
2. Poussez l'antidémarrage. (Fig. 26)
3. Relâchez l'antidémarrage et assurez-vous qu'il revient dans sa position initiale.

Consignes de sécurité relatives à l'utilisation de la batterie



AVERTISSEMENT: lisez les instructions qui suivent avant d'utiliser le produit.

- N'utilisez que des batteries Husqvarna homologuées.
- N'utilisez pas de batteries non rechargeables.
- Utilisez les batteries homologuées Husqvarna en tant que source d'alimentation électrique pour les produits Husqvarna correspondants uniquement. Afin d'éviter toute blessure, n'utilisez pas la batterie comme source d'alimentation pour d'autres produits.
- Risque de choc électrique. Ne branchez pas les bornes de la batterie à des clés, des pièces de monnaie, des vis ou tout autre élément métallique. Cela peut provoquer un court-circuit de la batterie.
- Ne placez pas d'objets dans les fentes d'aération de la batterie.
- Protégez la batterie des rayons directs du soleil, de la chaleur et des flammes nues. La batterie peut exploser et provoquer des brûlures et/ou des brûlures chimiques.
- Protégez la batterie de la pluie et de l'humidité.
- Protégez la batterie des micro-ondes et des hautes pressions.
- N'essayez pas de démonter ou de casser la batterie.
- En cas de fuite de la batterie, ne laissez pas le liquide entrer en contact avec votre peau ou vos yeux. Si vous avez touché le liquide, nettoyez la zone avec beaucoup d'eau et contactez un médecin.
- N'utilisez la batterie du produit que si la température ambiante est comprise entre -10 °C/14 °F–25 °C/77 °F.
- N'utilisez le chargeur de batterie que si la température ambiante est de 5 °C/41 °F–40 °C/104 °F.
- La batterie ne charge pas si la température de la batterie est supérieure à 50 °C/122 °F.
- Ne nettoyez pas la batterie ou le chargeur de batterie avec de l'eau. Reportez-vous à la section

Pour nettoyer la batterie et le chargeur de batterie à la page 184.

- N'utilisez pas une batterie endommagée.
- Conservez les batteries à distance des objets métalliques, tels que les clous, les pièces de monnaie ou les bijoux.

Consignes de sécurité relatives au chargeur de batterie



AVERTISSEMENT: lisez les instructions qui suivent avant d'utiliser le produit.

- Utilisez uniquement des chargeurs de batterie Husqvarna homologués pour charger les batteries Husqvarna homologuées.
- Risque de choc électrique ou de court-circuit. Ne placez pas d'objets dans les fentes d'aération du chargeur. N'essayez pas de démonter le chargeur de batterie. Ne raccordez pas les bornes du chargeur à des objets métalliques. Utilisez une prise de courant murale homologuée.
- Ce produit génère un champ électromagnétique durant son fonctionnement. Ce champ peut dans certaines circonstances perturber le fonctionnement d'implants médicaux actifs ou passifs. Pour réduire le risque de blessures graves ou mortelles, les personnes portant des implants médicaux doivent consulter leur médecin et le fabricant de leur implant avant d'utiliser cet appareil.
- Assurez-vous régulièrement que le cordon d'alimentation du chargeur de batterie n'est pas endommagé et qu'il ne présente aucune fissure.
- Ne soulevez pas le chargeur de batterie par le cordon d'alimentation. Pour débrancher le chargeur de batterie d'une prise de courant murale, tirez sur la fiche. Ne tirez pas le cordon d'alimentation.
- Conservez le cordon d'alimentation et les rallonges à l'abri de l'eau, de l'huile et des bords tranchants. Veillez à ce que le câble ne soit pas coincé dans des portes, des clôtures ou tout autre élément similaire. Le chargeur pourrait être mis sous tension.
- Ne nettoyez pas le chargeur de batterie avec de l'eau.
- Ce chargeur de batterie peut être utilisé par des enfants âgés de 8 ans et plus et par des personnes ayant des handicaps physiques, sensoriels ou mentaux ou manquant d'expérience et de connaissances, à condition qu'ils soient sous surveillance ou qu'ils aient reçu les instructions appropriées concernant l'utilisation du chargeur de batterie en toute sécurité et qu'ils aient bien compris les risques encourus. Les enfants ne doivent pas jouer avec le chargeur de batterie. Le nettoyage et les opérations d'entretien à effectuer par l'utilisateur ne doivent pas être réalisés par des enfants laissés sans surveillance.
- Ne placez aucune batterie non rechargeable dans le chargeur de batterie.

- N'utilisez pas le chargeur de batterie à proximité de matériaux inflammables ou de matériaux pouvant provoquer la formation de corrosion. Ne recouvrez pas le chargeur de batterie. En cas de dégagement de fumée ou de début d'incendie, débranchez aussitôt la fiche reliée au chargeur de batterie.
- N'utilisez pas de chargeur de batterie endommagé.
- Rechargez la batterie uniquement en intérieur, dans un endroit bien aéré et à l'abri de la lumière du soleil. Ne rechargez pas la batterie dans des conditions humides.

Instructions de sécurité pour l'entretien



AVERTISSEMENT: lisez les instructions qui suivent avant d'utiliser le produit.

- Afin d'éviter tout démarrage accidentel pendant l'entretien, retirez la clé de sécurité et retirez les batteries. Attendez au moins 10 secondes avant de commencer l'entretien.
- Effectuez uniquement les tâches d'entretien décrites dans le présent manuel d'utilisation. Les interventions plus poussées et les réparations professionnelles doivent être effectuées par un atelier d'entretien Husqvarna agréé. Pour obtenir davantage d'informations, contactez votre atelier d'entretien Husqvarna le plus proche.
- Effectuez l'entretien correctement afin de prolonger la durée de vie du produit et de réduire les risques d'accident.
- Remplacez les pièces endommagées, usées ou cassées. Utilisez toujours des pièces de rechange d'origine du fabricant. L'utilisation d'autres pièces de rechange peut endommager le produit et augmenter le risque d'accident.
- Afin de limiter les risques de blessure, ne retirez ou ne modifiez pas les dispositifs de sécurité.
- Utilisez des gants de protection lorsque vous procédez à l'entretien des lames de la vis sans fin. Les lames de la vis sans fin sont très tranchantes et des coupures peuvent survenir facilement.
- La vis sans fin peut toujours être déplacée lorsque le moteur est arrêté.
- Laissez à l'atelier d'entretien Husqvarna le soin de contrôler régulièrement le produit et d'effectuer les réglages et les réparations nécessaires.
- Respectez les instructions relatives au remplacement des accessoires. Utilisez uniquement des accessoires obtenus auprès du fabricant.
- Le bruit et les vibrations émis par le produit pendant le fonctionnement peuvent être différents des valeurs d'émission indiquées dans la section *Caractéristiques techniques à la page 188*. Les valeurs réelles et le risque de blessure pour l'opérateur dépendent de la manière dont vous utilisez et entretenez le produit, des temps de fonctionnement et de la condition physique de

l'opérateur. Si vous utilisez régulièrement le produit pendant de longues périodes, répartissez le travail et faites des pauses régulières de manière à réduire le temps de fonctionnement quotidien pour éviter tout risque de blessure.

- Lorsqu'ils ne sont pas utilisés, conservez le produit avec les batteries et le chargeur de batterie à part dans un endroit sec, en intérieur et verrouillé. Veillez à ce que les enfants et les personnes non autorisées ne puissent avoir accès au produit, aux batteries ou au chargeur de batterie.

- Soyez prudent lors du réglage du produit pour éviter que vos doigts ne soient piégés entre la vis sans fin en mouvement et les parties fixes du produit.
- Reportez-vous à la section *Remisage à la page 187* pour obtenir des instructions sur le remisage du produit pendant une période prolongée.

CONSERVEZ LES PRÉSENTES INSTRUCTIONS

Montage

Introduction



AVERTISSEMENT: avant de monter le produit, consultez le chapitre sur la sécurité.



AVERTISSEMENT: pour éviter tout démarrage accidentel lors du montage, retirez la clé de sécurité, retirez les batteries et attendez au moins 10 secondes.

Pour monter la poignée



AVERTISSEMENT: Ne faites pas fonctionner le produit si la poignée n'est pas complètement repliée vers le haut.



REMARQUE: Assurez-vous que la tension n'est pas trop élevée dans les câbles. Une tension trop élevée peut

endommager le câble si la poignée est repliée en position de transport.

1. Repliez la poignée (A) vers l'arrière jusqu'à ce qu'elle atteigne la butée. Assurez-vous que les câbles sont dans la bonne position, que vous ne les endommagez pas et que vous ne les tirez pas. (Fig. 27)
2. Enfoncez les 2 molettes de la poignée (B). (Fig. 28)
3. Serrez les 2 molettes (C) si nécessaire.

Pour installer la goulotte d'éjection

1. Tenez la goulotte d'éjection (A) au-dessus du boîtier de la vis sans fin, avec l'ouverture d'évacuation orientée vers l'avant du produit. (Fig. 29)
2. Poussez la goulotte d'éjection dans la direction du couvercle de la batterie. Assurez-vous que la bride de la goulotte d'éjection s'insère dans les languettes (B) sur la base de la goulotte (C).
3. Assurez-vous que le trou de la goulotte d'éjection (D) est aligné sur le trou de la base de la goulotte.
4. Installez la vis.

Utilisation

Introduction



AVERTISSEMENT: Avant d'utiliser le produit, vous devez lire et comprendre le chapitre sur la sécurité.

Husqvarna Connect

Husqvarna Connect est une application gratuite pour votre appareil mobile. L'application Husqvarna Connect offre des fonctions étendues à votre produit Husqvarna :

- Informations produit détaillées.
- Informations et aide sur les pièces et l'entretien du produit.

Pour commencer à utiliser Husqvarna Connect

1. Téléchargez l'application Husqvarna Connect sur votre appareil mobile.
2. Enregistrez-vous sur l'application Husqvarna Connect.
3. Suivez les instructions de l'application Husqvarna Connect pour vous connecter et enregistrer le produit.

Batterie



AVERTISSEMENT: Avant d'utiliser la batterie, vous devez lire et comprendre le chapitre sur la sécurité. Vous devez également lire et comprendre le manuel

d'utilisation de la batterie et du chargeur de batterie.

Maintenez la batterie et le chargeur de batterie à des températures ambiantes correctes.

	Température ambiante
Fonctionnement de la batterie	-10 °C/14 °F-25 °C/77 °F
Charge de la batterie	5 °C/41 °F-40 °C/104 °F

État de la batterie

L'écran indique la capacité restante de la batterie ainsi que tout problème éventuel lié à la batterie. Appuyez sur le bouton de l'indicateur de batterie pour obtenir des informations sur l'état de charge de la batterie. Le symbole d'avertissement sur la batterie s'allume en cas d'erreur. Reportez-vous à la section *Batterie à la page 179*.

(Fig. 30)

Voyants LED	État de la batterie
Toutes les LED sont allumées	Batterie complètement chargée (76-100 %)
Les LED 1, LED 2 et LED 3 sont allumées	La batterie est chargée à 51 %-75 %
Les LED 1 et LED 2 sont allumées	La batterie est chargée à 26 %-50 %
La LED 1 est allumée	La batterie est chargée à 6 %-25 %
La LED 1 clignote	La batterie est chargée à 0 %-5 %

Pour charger la batterie

Chargez la batterie avant la première utilisation. La batterie n'est chargée qu'à 30 % au moment de sa livraison au client.

Remarque: Le chargeur de batterie doit être raccordé à la tension et à la fréquence indiquées sur la plaque signalétique.

La batterie ne se charge pas si sa température est supérieure à 50 °C/122 °F. Le chargeur de batterie diminue la température de la batterie avant le début de la charge.

1. Branchez une extrémité du cordon d'alimentation du chargeur de batterie dans la prise du chargeur de batterie.

2. Branchez l'autre extrémité du cordon d'alimentation du chargeur de batterie dans une prise de courant mise à la masse. La LED sur le chargeur de batterie clignote une fois en vert. (Fig. 31)
3. Placez la batterie dans le chargeur de batterie. Le témoin vert du chargeur s'allume lorsque la batterie est correctement branchée au chargeur de batterie. (Fig. 32)
4. La batterie est totalement rechargée quand toutes les LED de la batterie sont allumées. Chargez la batterie pendant 24 heures au maximum.
5. Pour débrancher le chargeur de batterie de la prise de courant, tirez sur la fiche et non sur le cordon d'alimentation.
6. Dégagez la batterie du chargeur de batterie.

Démarrage du produit

1. Assemblez la poignée si nécessaire. Reportez-vous à la section *Pour monter la poignée à la page 179*.



AVERTISSEMENT: Ne faites pas fonctionner le produit si la poignée n'est pas complètement repliée vers le haut.

2. Assurez-vous que le produit n'est pas plein de neige. Retirez la neige de la vis sans fin et de la goulotte d'éjection si nécessaire.
3. Ouvrez le couvercle de la batterie.



REMARQUE: Veillez à ce que la neige ne pénètre pas dans le compartiment de batterie.

4. Insérez une batterie chargée dans l'un des supports de batterie. Pour une durée de fonctionnement accrue, placez une deuxième batterie chargée dans l'autre support de batterie.
5. Retirez la clé de sécurité (A) du support de clé de sécurité. (Fig. 33)
6. Poussez la clé de sécurité dans le verrouillage de sécurité (B).
7. Fermez le couvercle de la batterie.
8. Restez derrière le produit.
9. Relâchez l'antidémarrage. (Fig. 26)
10. Poussez la poignée de frein moteur en direction du guidon. (Fig. 34)
11. Réglez la vitesse de vis sans fin. (Fig. 35)
 - a) Poussez le levier de commande de la vitesse de vis sans fin vers l'avant pour augmenter la vitesse de la vis sans fin.
 - b) Tirez le levier de commande de la vitesse de vis sans fin vers l'arrière pour réduire la vitesse de la vis sans fin.

Pour régler la goulotte d'éjection

Remarque: Installez 1 ou 2 batteries et enfoncez la clé de sécurité dans le verrouillage de sécurité avant de régler la goulotte d'éjection. Reportez-vous à la section *Démarrage du produit à la page 180*.

- Poussez le levier de commande de la goulotte d'éjection (A) vers l'avant pour tourner la goulotte d'éjection (B) vers la gauche. (Fig. 36)
- Tirez le levier de commande de la goulotte d'éjection (A) vers l'arrière pour tourner la goulotte d'éjection (B) vers la droite.

Pour régler le déflecteur de goulotte d'éjection



AVERTISSEMENT: Arrêtez le moteur avant de régler le déflecteur de la goulotte d'éjection.

- Pour augmenter la distance de projection de neige, appuyez sur la gâchette (A) de la poignée du déflecteur de la goulotte d'éjection (B) et maintenez-la enfoncée, puis tirez le déflecteur de la goulotte d'éjection vers l'arrière. (Fig. 37)
- Pour réduire la distance de projection de neige, poussez la poignée du déflecteur de la goulotte d'éjection (B) vers l'avant.

Remarque: Il n'est pas nécessaire de pousser la gâchette (A) de la poignée lorsque vous poussez la poignée du déflecteur de la goulotte d'éjection (B) vers l'avant.

Arrêt du produit



AVERTISSEMENT: Retirez la clé de sécurité du verrouillage de sécurité et placez-la dans le support de clé de sécurité avant de laisser le produit hors de vue.

1. Relâchez la poignée du frein moteur pour arrêter le moteur et désengager les lames de la vis sans fin. (Fig. 25)
2. Ouvrez le couvercle de la batterie.



REMARQUE: Veillez à ce que la neige ne pénètre pas dans le compartiment de batterie.

3. Retirez la clé de sécurité du verrouillage de sécurité (A). (Fig. 38)
4. Placez la clé de sécurité dans le support de clé de sécurité (B).
5. Appuyez sur les 2 boutons de déverrouillage et retirez la batterie ou les batteries. (Fig. 39)

6. Fermez le couvercle de la batterie.
7. Chargez la batterie si son niveau est faible. Reportez-vous à la section *Pour charger la batterie à la page 180*.
8. Suivez les étapes dans *Procédure après l'utilisation du produit à la page 181*.

Pour utiliser les feux de travail

1. Réglez l'interrupteur des feux de travail sur la position « 1 » lorsque les feux de travail sont nécessaires. (Fig. 40)
2. Ajustez les feux de travail pour qu'elle soit orientée vers l'avant ou vers l'arrière, selon la position désirée. (Fig. 41)
3. Serrez la vis si nécessaire.
4. Réglez l'interrupteur des feux de travail sur la position « 0 » lorsque les feux de travail ne sont plus nécessaires.

Procédure après l'utilisation du produit

Remarque: Les commandes et les pièces mobiles peuvent être bloquées par la glace. Ne forcez pas trop sur les commandes.

1. Déplacez le produit vers une zone sèche sans neige.
2. Tournez le déflecteur de la goulotte d'éjection vers la gauche et vers la droite pour retirer la glace et l'eau.
3. Arrêtez le produit.
4. Retirez la clé de sécurité.
5. Retirez les batteries et attendez au moins 10 secondes.
6. Retirez la neige et la glace lâche du produit.
7. Retirez la neige et la glace lâche à la base de la goulotte d'éjection.
8. Retirez la neige et la glace lâche de la vis sans fin.



AVERTISSEMENT: Utilisez des gants de protection. Les lames de la vis sans fin sont tranchantes et des coupures peuvent survenir facilement.

Pour des résultats optimaux

- Réglez la vitesse de vis sans fin du produit en fonction de la neige.
- Réglez votre vitesse de marche en fonction de la quantité de neige au sol. Marchez lentement s'il y a beaucoup de neige au sol.
- Il est plus facile et plus efficace d'éliminer la neige immédiatement après la chute.
- Soufflez toujours la neige dans la direction du vent si possible.
- Remplacez la barre du grattoir si elle est endommagée.

- Assurez-vous qu'il n'y a pas d'obstruction dans le déflecteur de la goulotte d'éjection avant de démarrer le produit.

Entretien

Introduction



AVERTISSEMENT: Avant d'effectuer des travaux d'entretien, vous devez lire et comprendre le chapitre sur la sécurité.

Nous garantissons qu'il vous est possible d'obtenir des services de réparation et d'entretien effectués par des professionnels. Contactez votre atelier d'entretien Husqvarna.

Pour des informations plus détaillées, reportez-vous à www.husqvarna.com.

Une formation spécifique est nécessaire pour effectuer tous les travaux d'entretien et de réparation du produit.

Calendrier d'entretien

Les intervalles d'entretien sont calculés selon une utilisation quotidienne du produit. Les intervalles sont différents si le produit n'est pas utilisé tous les jours.

Pour les travaux d'entretien suivis d'un astérisque (*), reportez-vous aux instructions dans la section *Sécurité à la page 173*.

	Toutes utilisations	Mensuel	À chaque saison
Faites une inspection générale.	X		
Nettoyer le produit.	X		
Contrôlez l'antidémarrage.*	X		
Contrôlez la clé de sécurité.*	X		
Contrôlez la poignée du frein moteur.*	X		
Contrôlez le carter de la vis sans fin.*	X		
Contrôlez les lames de la vis sans fin et assurez-vous qu'elles ne sont pas desserrées ou endommagées.	X		
Contrôlez les tampons de la vis sans fin et assurez-vous qu'ils ne sont pas desserrés ou endommagés.	X		
Examinez la batterie afin de détecter d'éventuels dommages.	X		
Contrôlez le niveau de charge de la batterie.	X		
Vérifiez que les boutons de déverrouillage de la batterie fonctionnent correctement et que la batterie se fixe dans le produit.		X	
Examinez le chargeur de batterie afin de détecter d'éventuels dommages et assurez-vous qu'il fonctionne correctement.		X	
Contrôlez la courroie de la vis sans fin.			X
Examinez les connexions entre la batterie et le produit. Examinez également la connexion entre la batterie et le chargeur de batterie.			X

Pour faire une inspection générale

- Assurez-vous que les vis et les écrous du produit sont serrés.
- Assurez-vous que les câbles sur le produit ne sont pas dans une position où ils risquent d'être endommagés.

Pour nettoyer le produit



AVERTISSEMENT: Utilisez des gants de protection. Les lames de la vis sans fin sont tranchantes et des coupures peuvent survenir facilement.

- Nettoyez les éléments en plastique avec un chiffon sec et propre.
- N'utilisez pas d'eau pour nettoyer le produit. L'eau pourrait pénétrer dans la batterie ou le moteur et provoquer un court-circuit ou endommager le produit.
- N'utilisez pas de nettoyeur haute pression pour le nettoyage du produit.
- Ne jetez pas d'eau directement sur le moteur.
- Utilisez une brosse pour retirer la neige et la saleté.
- Retirez la neige et la glace lâche du produit.



AVERTISSEMENT: Pour éviter tout démarrage accidentel, tournez la clé de sécurité sur 0, retirez la batterie et attendez au moins 10 secondes.

Pour éliminer un blocage dans la goulotte d'éjection



AVERTISSEMENT: pour éviter tout démarrage accidentel, retirez la clé de sécurité, retirez les batteries et attendez au moins 10 secondes.



AVERTISSEMENT: Utilisez des gants de protection. Les lames de la vis sans fin sont tranchantes et des coupures peuvent survenir facilement.



AVERTISSEMENT: le contact des mains avec la vis sans fin en rotation à l'intérieur de la goulotte d'éjection est la cause de blessure la plus courante associée aux fraises à neige. Ne nettoyez jamais la goulotte d'éjection avec vos mains.

1. Arrêtez le moteur, retirez la clé de sécurité et retirez les batteries.
2. Attendez 10 secondes et assurez-vous que la vis sans fin ne se déplace pas.

3. Utilisez une brosse ou une pelle de nettoyage pour retirer la neige accumulée.

Pour remplacer la barre du grattoir



AVERTISSEMENT: pour éviter tout démarrage accidentel, retirez la clé de sécurité, retirez les batteries et attendez au moins 10 secondes.



AVERTISSEMENT: Utilisez des gants de protection. Les lames de la vis sans fin sont tranchantes et des coupures peuvent survenir facilement.

Remplacez la barre du grattoir si elle est usée ou endommagée.

1. Inclinez le produit et placez-le sur son flanc.
2. Retirez les 5 vis. (Fig. 42)
3. Retirez la barre du grattoir.
4. Installez la nouvelle barre du grattoir avec le côté plat orienté vers le produit.
5. Installez les 5 vis.

Pour remplacer les tampons de la vis sans fin



AVERTISSEMENT: pour éviter tout démarrage accidentel, retirez la clé de sécurité, retirez les batteries et attendez au moins 10 secondes.



AVERTISSEMENT: Utilisez des gants de protection. Les lames de la vis sans fin sont tranchantes et des coupures peuvent survenir facilement.

1. Inclinez le produit et placez-le sur son flanc.
2. Retirez les 2 vis (A), les 2 rondelles (B), les 2 écrous (C) sur les 2 tampons (D) de la vis sans fin. (Fig. 43)
3. Retirez les 2 tampons (D) de la vis sans fin.
4. Installez les tampons neufs de la vis sans fin, en procédant dans l'ordre inverse.

Pour examiner les lames de la vis sans fin



AVERTISSEMENT: pour éviter tout démarrage accidentel, retirez la clé de sécurité, retirez les batteries et attendez au moins 10 secondes.



AVERTISSEMENT: Utilisez des gants de protection. Les lames de la vis sans fin sont tranchantes et des coupures peuvent survenir facilement.

1. Inclinez le produit et placez-le sur son flanc.
2. Examinez les lames de la vis sans fin pour vérifier l'absence d'usure ou de dommages.
3. Remplacez toujours les lames endommagées de la vis sans fin. Si nécessaire, faites remplacer les lames de la vis sans fin par un atelier d'entretien Husqvarna agréé.

Pour contrôler la courroie de la vis sans fin



AVERTISSEMENT: pour éviter tout démarrage accidentel, retirez la clé de sécurité, retirez les batteries et attendez au moins 10 secondes.

1. Inclinez le produit et placez-le sur son flanc droit.
2. Retirez les 8 vis et le carter de la courroie de la vis sans fin. (Fig. 44)
3. Contrôlez la courroie de la vis sans fin. Remplacez la courroie de la vis sans fin si elle est usée ou endommagée. Reportez-vous à la section *Pour remplacer la courroie de la vis sans fin à la page 184.*
4. Installez le carter de la courroie de la vis sans fin, en procédant dans l'ordre inverse.

Pour remplacer la courroie de la vis sans fin



AVERTISSEMENT: pour éviter tout démarrage accidentel, retirez la clé de

sécurité, retirez les batteries et attendez au moins 10 secondes.

1. Inclinez le produit et placez-le sur son flanc droit.
2. Retirez les 8 vis et le carter de la courroie de la vis sans fin. (Fig. 44)
3. Retirez le ressort (A) au niveau du tendeur de courroie (B). (Fig. 45)
4. Retirez la courroie de la vis sans fin (C) au niveau de la poulie (D).
5. Retirez la courroie de la vis sans fin.
6. Installez la courroie neuve de la vis sans fin, en procédant dans l'ordre inverse.
7. Installez le carter de la courroie de la vis sans fin, en procédant dans l'ordre inverse.

Pour nettoyer la batterie et le chargeur de batterie



AVERTISSEMENT: Ne nettoyez pas la batterie ou le chargeur de batterie avec de l'eau.



AVERTISSEMENT: N'utilisez pas de substances chimiques pour nettoyer la batterie.

- Assurez-vous que la batterie et le chargeur de batterie sont propres et secs avant de placer la batterie dans le chargeur de batterie.
- Nettoyez les bornes de la batterie avec de l'air comprimé ou un chiffon sec et doux.
- Nettoyez les surfaces de la batterie et du chargeur de batterie avec un chiffon sec et doux.

Dépannage

Batterie

LED sur la batterie	Cause	Solution
La LED verte clignote.	La tension de la batterie est faible.	Rechargez la batterie. Reportez-vous à la section <i>Pour charger la batterie à la page 180.</i>

LED sur la batterie	Cause	Solution
La LED d'erreur de la batterie clignote.	La batterie est trop froide ou trop chaude pour être utilisée.	Laissez la batterie refroidir ou déplacez-la à l'intérieur pour la réchauffer. Lorsque la température de la batterie est correcte, elle peut à nouveau être utilisée. N'utilisez la batterie du produit que si la température ambiante est comprise entre -10 °C/14 °F–25 °C/77 °F.
	La batterie est vide.	Rechargez la batterie. Reportez-vous à la section <i>Pour charger la batterie à la page 180.</i>
La LED d'erreur de la batterie s'allume.	Cela indique une erreur de batterie permanente.	Contactez votre atelier d'entretien Husqvarna.

Chargeur de batterie

LED sur le chargeur de batterie	Cause	Solution
La LED d'erreur clignote ou s'allume.	Le chargeur de batterie est trop froid ou trop chaud pour être utilisé.	Laissez le chargeur de batterie refroidir ou déplacez-le à l'intérieur pour le réchauffer. Lorsque la température du chargeur de batterie est correcte, il peut à nouveau être utilisé. Utilisez le chargeur de batterie lorsque la température ambiante est 5 °C/41 °F–40 °C/104 °F.
	Autres erreurs.	Contactez votre atelier d'entretien Husqvarna.

Produit

Si vous ne trouvez pas de solution à votre problème dans ce manuel d'utilisation, contactez votre atelier d'entretien Husqvarna.

Problème	Cause possible	Solution
Vibrations ou mouvements de la poignée trop importants.	Des pièces sont desserrées.	Serrez toutes les fixations. Remplacez les pièces endommagées. Si les vibrations persistent, contactez votre atelier d'entretien Husqvarna agréé.
	La vis sans fin est endommagée.	
	La poignée n'est pas installée correctement.	Assurez-vous que la poignée est complètement repliée et verrouillée en position.
Absence ou ralentissement de l'éjection de la neige.	La courroie de la vis sans fin est usée ou endommagée.	Vérifiez/remplacez la courroie de la vis sans fin. Ajustez la poulie.
	La courroie de la vis sans fin n'est plus sur la poulie.	Vérifiez/remplacez la courroie de la vis sans fin. Ajustez la poulie.
	La goulotte d'éjection est obstruée.	Nettoyez la goulotte d'éjection.
	Des corps étrangers ou de la glace bouchent les vis sans fin.	Retirez la clé de sécurité pour éviter tout démarrage accidentel. Retirez les batteries et attendez au moins 10 secondes. Retirez les obstacles éventuels et assurez-vous que la vis sans fin peut tourner librement. Laissez le produit préchauffer.
	Les tampons de la vis sans fin sont usés ou endommagés.	Remplacez les tampons de la vis sans fin. Reportez-vous à la section <i>Pour remplacer les tampons de la vis sans fin à la page 183.</i>

Problème	Cause possible	Solution
Défaillance de la rotation de la vis sans fin lorsque la poignée du frein moteur est poussée.	Des corps étrangers ou de la glace bouchent les vis sans fin.	Retirez la clé de sécurité pour éviter tout démarrage accidentel. Retirez les batteries et attendez au moins 10 secondes. Retirez les obstacles éventuels et assurez-vous que la vis sans fin peut tourner librement. Laissez le produit préchauffer.
	Les batteries sont vides.	Rechargez les batteries. Reportez-vous à la section <i>Pour charger la batterie à la page 180</i> .
	Procédure de démarrage incorrecte.	Veillez à utiliser la procédure de démarrage appropriée. Reportez-vous à la section <i>Pour charger la batterie à la page 180</i> .
	La courroie de la vis sans fin n'est pas alignée.	Réglez la courroie de la vis sans fin.
Le levier de commande de la goulotte d'éjection est difficile à déplacer.	De la neige et de la glace sont présentes à la base de la goulotte d'éjection.	Retirez la neige et la glace à la base de la goulotte d'éjection.
Une couche de neige est laissée au sol.	La barre du grattoir est usée.	Remplacez la barre du grattoir.

Témoin d'avertissement (LED d'erreur)

Le voyant d'avertissement (LED d'erreur) se trouve sous le couvercle de la batterie.

Problème	Nombre de clignotements de la LED d'erreur	Cause	Solution
La LED d'erreur clignote. Le produit ne fonctionne pas correctement.	3	La vis sans fin est bloquée.	Retirez la clé de sécurité pour éviter tout démarrage accidentel. Retirez les batteries et attendez au moins 10 secondes. Retirez les obstacles éventuels et assurez-vous que la vis sans fin peut tourner librement. Si le problème persiste, contactez votre atelier d'entretien Husqvarna.
	5	La vitesse du moteur chute trop et le moteur s'arrête.	Augmentez la vitesse de vis sans fin.
			Avancez avec le produit à une vitesse plus faible. Diminuez la largeur de la trajectoire.
	10	La commande du moteur est trop chaude.	Arrêtez le moteur et attendez qu'il refroidisse.

Problème	Nombre de clignotements de la LED d'erreur	Cause	Solution
La LED d'erreur clignote. Le produit s'arrête.	Aucun clignotement	Défaillance du connecteur de batterie.	Examinez le connecteur de batterie.
	3	Il y a une surcharge dans le moteur.	Augmentez la vitesse de vis sans fin.
			Avancez avec le produit à une vitesse plus faible.
			Diminuez la largeur de la trajectoire.
	8	Les batteries sont faibles.	Rechargez les batteries. Reportez-vous à la section <i>Pour charger la batterie à la page 180.</i>
9	Erreur de batterie ou pas de signal des batteries.	Placez les batteries dans le produit correctement et examinez les connecteurs de batterie. Si la LED d'erreur clignote sur une batterie. Reportez-vous à la section <i>État de la batterie à la page 180.</i>	
		15	Procédure de démarrage incorrecte. La poignée du frein moteur a été engagée avant le démarrage du moteur.
Autres erreurs.	Si d'autres erreurs se produisent, retirez la clé de sécurité, retirez les batteries et contactez votre atelier d'entretien Husqvarna.		

Transport, entreposage et mise au rebut

Introduction



AVERTISSEMENT: pour éviter tout démarrage accidentel lors du transport et du remisage, retirez la clé de sécurité, retirez les batteries et attendez au moins 10 secondes.

Pour régler le produit en position de transport

1. Tournez la goulotte d'éjection sur le côté. Reportez-vous à la section *Pour régler la goulotte d'éjection à la page 181.*
2. Arrêtez le produit. Reportez-vous à la section *Arrêt du produit à la page 181.*
3. Tournez légèrement le déflecteur de la goulotte d'éjection vers le bas. Reportez-vous à la section *Pour régler le déflecteur de goulotte d'éjection à la page 181.*
4. Retirez les 2 molettes de la poignée (A). Desserrez les 2 molettes (B) si nécessaire. (Fig. 46)

5. Repliez la poignée (C) vers l'avant jusqu'à ce qu'elle atteigne la butée.

Transport

- La législation sur les marchandises dangereuses s'applique aux batteries au lithium-ion fournies.
- Les exigences spécifiques au transport commercial indiquées sur l'emballage et les étiquettes doivent être respectées.
- Assurez-vous de toujours respecter la législation sur les matières dangereuses lorsque vous préparez le produit pour le transport. Des réglementations locales peuvent s'appliquer.
- Retirez toujours la batterie lorsque vous déplacez le produit.
- Posez du ruban adhésif sur les connecteurs de batterie et assurez-vous que la batterie ne puisse pas bouger pendant le transport.
- Sécurisez le produit pendant le transport.

Remisage

- Avant de remiser le produit, laissez-le refroidir.
- Retirez toujours la ou les batteries (le cas échéant) à des fins de remisage.

- Vérifiez toujours que le produit n'est pas endommagé avant de le remiser.
- Pour éviter tout accident, assurez-vous que la ou les batteries (le cas échéant) ne sont pas reliées au produit au moment du remisage.
- Conservez le chargeur de batterie dans un endroit sec et fermé.
- Conservez la ou les batteries (le cas échéant), ainsi que le chargeur de batterie, dans un endroit sec, à l'abri de l'humidité ou du gel.
- Débranchez la batterie du chargeur lors du remisage.
- Ne conservez pas la batterie dans un endroit présentant un risque d'électricité statique. Ne conservez pas la batterie dans une boîte métallique.
- Conservez le produit dans un endroit sec et à l'abri du gel, où la température ambiante est comprise entre -10 °C/14 °F–40 °C/104 °F.
- Entrez la batterie dans un endroit où la température ambiante est de 5 °C/41 °F–25 °C/77 °F et à l'abri des rayons du soleil.
- Entrez le chargeur de batterie dans un endroit où la température ambiante est de 5 °C/41 °F–45 °C/113 °F et à l'abri des rayons du soleil.
- Assurez-vous que la batterie est chargée entre 30 % et 50 % avant de la remiser pendant de longues périodes.

- Conservez le produit, la batterie et le chargeur de batterie dans un endroit verrouillé, hors de portée des enfants et des personnes non autorisées.
- Nettoyer le produit.
- Effectuez les tâches d'entretien décrites dans le présent manuel d'utilisation. Reportez-vous à la section *Calendrier d'entretien à la page 182*.
- Effectuez un entretien complet avant de remiser le produit pendant de longues périodes.

Mise au rebut

Les symboles figurant sur le produit ou l'emballage indiquent que ce produit ne peut pas être traité comme un déchet domestique ordinaire. Il doit être déposé dans un site de recyclage prévu pour la récupération d'équipements électriques et électroniques.

En prenant soin correctement de ce produit, vous contribuez à compenser l'éventuel effet négatif sur l'environnement et les personnes, qui autrement pourrait être engendré par la mauvaise gestion de la mise au rebut du produit. Pour obtenir de plus amples informations sur le recyclage de ce produit, contactez votre municipalité, votre service des ordures ménagères ou le magasin où vous avez acheté ce produit.

(Fig. 47)

Caractéristiques techniques

Caractéristiques techniques

	ST 253i
Moteur de vis sans fin	
Type de moteur	BLDC (sans balais) 36 V
Régime moteur - maximal, tr/min (tours par minute)	2 300/min
Régime moteur - minimal, tr/min (tours par minute)	1700/min
Sortie du moteur - max. kW	2,0
Sortie moteur - nominale, kW	1,5
Moteur d'entraînement	
Sortie moteur - nominale, kW	N/A
Vitesse de marche, mi/h / km/h	N/A
Niveaux de réglage de la vitesse	N/A
Poids	
Poids (sans batterie), lb/kg	57,3/26
Poids (avec 2 batteries BLi30), lb/kg	66,1/30
Batterie	

	ST 253i
Type de batterie	Gamme de machines à batterie Husqvarna
Durée de fonctionnement de la batterie	
Durée de fonctionnement de la batterie, minimale, (fonctionnement libre) au régime maximal, avec une batterie Husqvarna de 7,5 Ah (BLi30).	44
Vibrations et émissions sonores ²⁸	
Niveau de puissance acoustique mesuré, dB (A)	87
Niveau de puissance acoustique garanti L _{WA} , dB (A)	92
Niveaux sonores ²⁹	
Niveau de pression sonore à l'oreille de l'utilisateur, dB(A)	73
Niveaux de vibrations ³⁰	
Vibrations de la poignée, m/s ²	2,5
Admission	
Hauteur de l'admission, po/mm	13/330
Largeur de l'admission, po/mm	20,9/530

Batteries homologuées	Type	Capacité de la batterie, Ah	Tension, V	Poids, lb/kg
40-B140	Lithium-ion	4,0	36	2,6/1,2
BLi30	Lithium-ion	7,5	36	4,2/1,9

Chargeurs agréés pour les batteries spécifiées, BLi	Tension d'entrée, V	Fréquence, Hz	Puissance, W
40-C80	100-240	50-60	68,8
QC250	100-240	50-60	250

²⁸ Les vibrations et les émissions sonores ont été mesurées conformément à la norme EN 62841-1. Les valeurs déclarées peuvent être utilisées à des fins de comparaison avec les valeurs déclarées d'autres produits testés conformément à la même norme et dans le cadre d'une évaluation préliminaire de l'exposition.

²⁹ Les données reportées pour le niveau de pression sonore présentent un facteur d'incertitude (K) de 1,6 dB (A).

³⁰ Les données reportées pour le niveau de vibration présentent un facteur d'incertitude (K) de 1,6 m/s².

Déclaration de conformité

Déclaration de conformité UE

Nous, **Husqvarna AB**, SE-561 82 Huskvarna, Suède,
tél : +46-36-146500, déclarons sous notre entière
responsabilité que le produit :

Description	Fraise à neige
Marque	Husqvarna
Type/Modèle	ST 253i
Identification	Les numéros de série à partir de 2024 et ultérieurs

est entièrement conforme à la réglementation et aux
directives de l'UE suivantes :

Réglementation	Description
2011/65/UE	« relative à la limitation de l'utilisation de certaines substances dangereuses au sein d'équipements électriques et électroniques »
2006/42/CE	« relative aux machines »
2014/30/UE	« relative à la compatibilité électromagnétique »
2000/14/EC	« relative aux émissions sonores dans l'environnement »

et que les normes et/ou les spécifications
techniques suivantes sont appliquées : EN ISO
12100:2010, EN 62841-1:2015+AC:2015+A11:2022 ,
EN ISO 8437-1:2021, EN ISO 8437-2:2021, EN
ISO 8437-4:2021, EN 55014-1:2017, A11:2020, EN
IEC 55014-1:2021, EN 55014-2:1997/A1:2001/A2:2008/
AC:1997, EN IEC 55014-2:2021, EN ISO 3744:2010,
EN ISO 11201:2010, EN ISO 11688-1:1995, EN IEC
63000:2018



SMP Svensk Maskinprovning AB, Box 4053, SE-904 03
Umeå, Sweden a également vérifié la conformité avec
l'annexe V de la directive du conseil 2000/14/CE.

Pour toute information relative aux émissions sonores,
veuillez consulter la section *Caractéristiques techniques*
à la page 188.

Husqvarna, 2025-04-28

Claes Losdal, Directeur du développement/Articles de
jardinage Husqvarna AB

Responsable de la documentation technique