

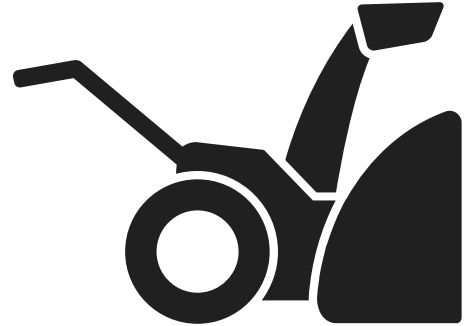

Husqvarna®



ST 253i



EN	Operator's manual	6-23
BG	Ръководство за експлоатация	24-44
CS	Návod k použití	45-61
DA	Brugsanvisning	62-78
DE	Bedienungsanweisung	79-99
EL	Οδηγίες χρήσης	100-118
ES	Manual de usuario	119-137
ET	Kasutusjuhend	138-154
FI	Käyttöohje	155-171
FR	Manuel d'utilisation	172-190
HR	Priručnik za korištenje	191-208
HU	Használati utasítás	209-227
IT	Manuale dell'operatore	228-246
LT	Operatoriaus vadovas	247-264
LV	Lietošanas pamācība	265-282
NL	Gebruiksaanwijzing	283-300
NO	Bruksanvisning	301-317
PL	Instrukcja obsługi	318-336
PT	Manual do utilizador	337-355
RO	Instrucțiuni de utilizare	356-373
RU	Руководство по эксплуатации	374-393
SK	Návod na obsluhu	394-411
SL	Navodila za uporabo	412-428
SR	Priručnik za rukovaoca	429-446
SV	Bruksanvisning	447-463
TR	Kullanım kılavuzu	464-480
UK	Посібник користувача	481-499
FR-CA	Manuel d'utilisation	500-518
ES-MX	Manual del usuario	519-536

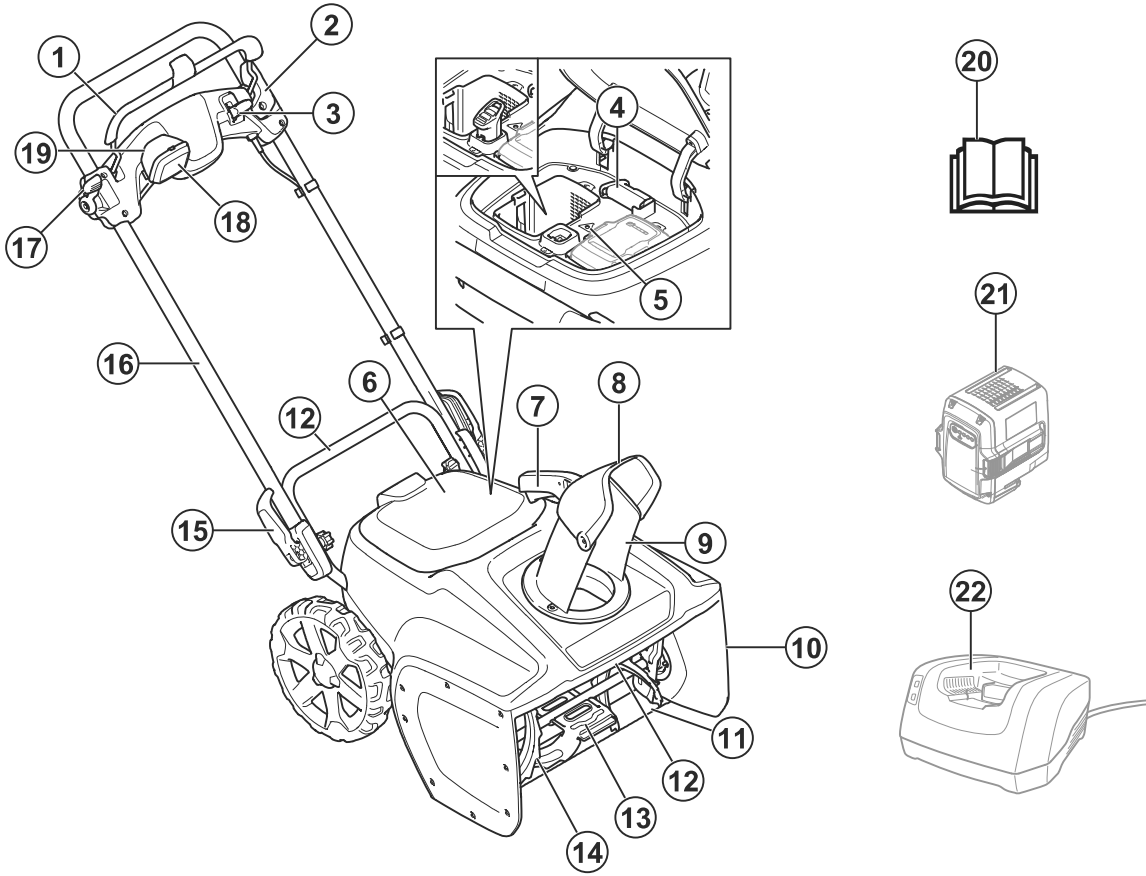

2		3		4		5		6	IPX4	7	
8		9		10		11		12		13	
14		15		16		17		18		19	
20		21		22		23		24	<p>CAUTION: Use of other accessories not included may void the warranty. MISE EN GARDE: L'utilisation d'autres accessoires non inclus peut annuler la garantie.</p>		

25

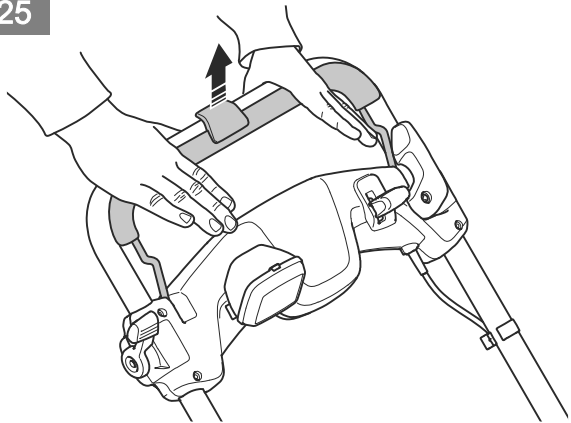

26

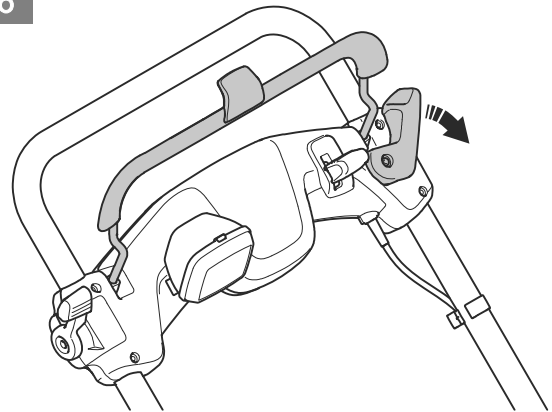

27

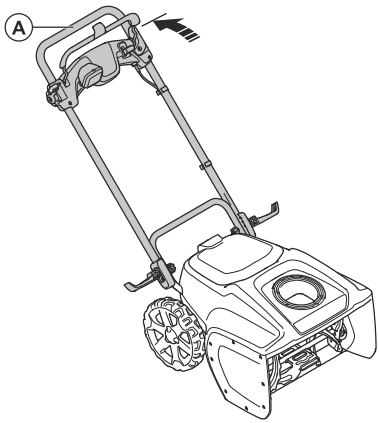

28

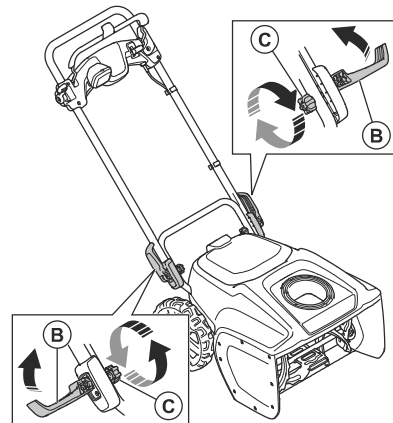

29

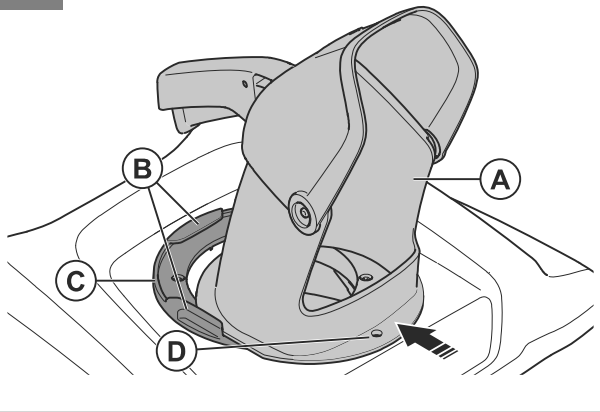

30

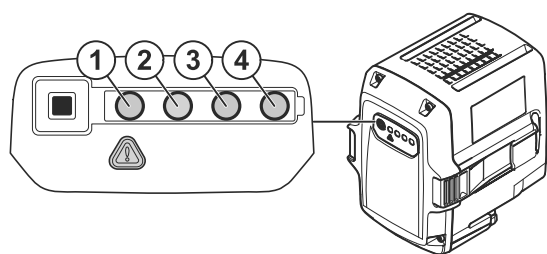

31

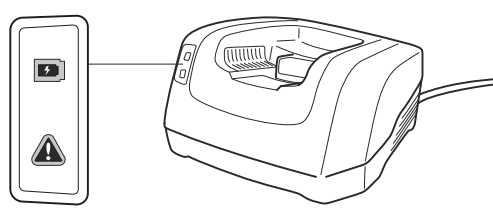

32

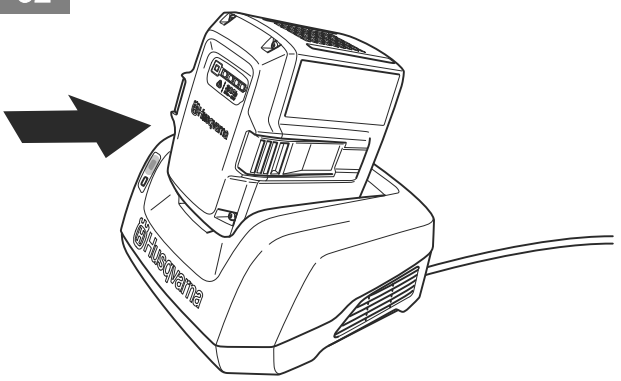

33

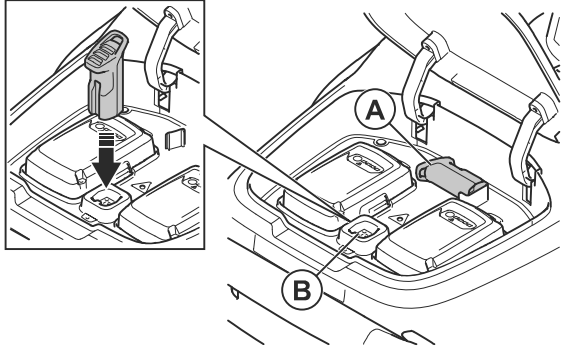

34

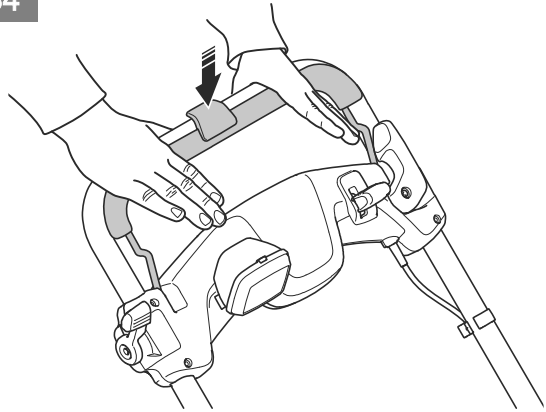

35

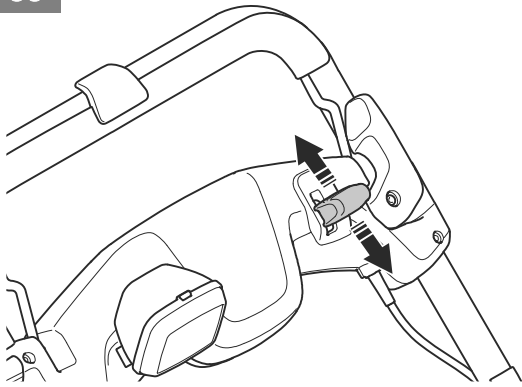

36

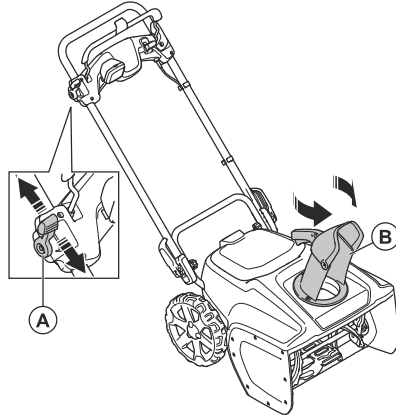

37

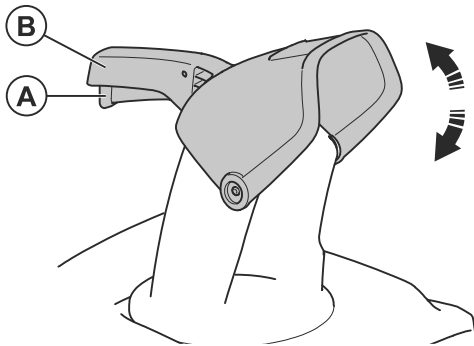

38

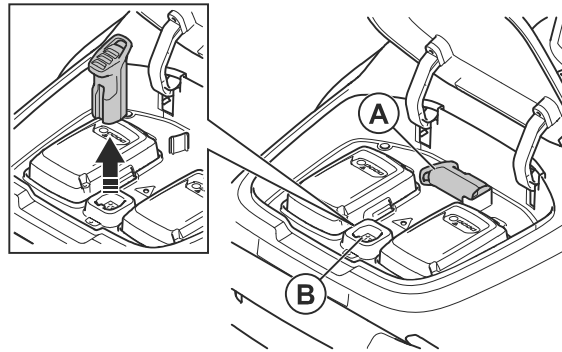

39

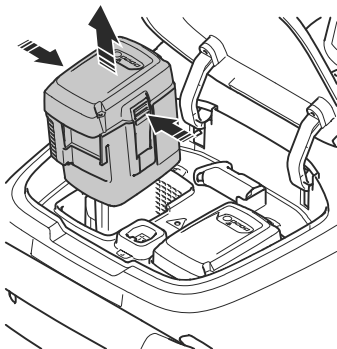

40

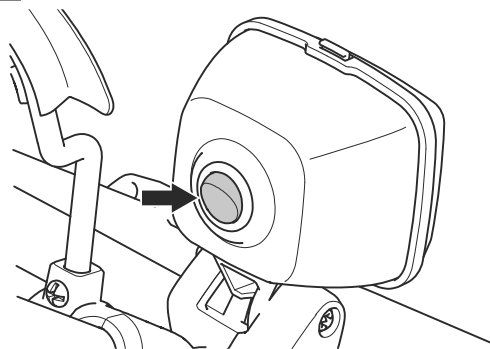

41

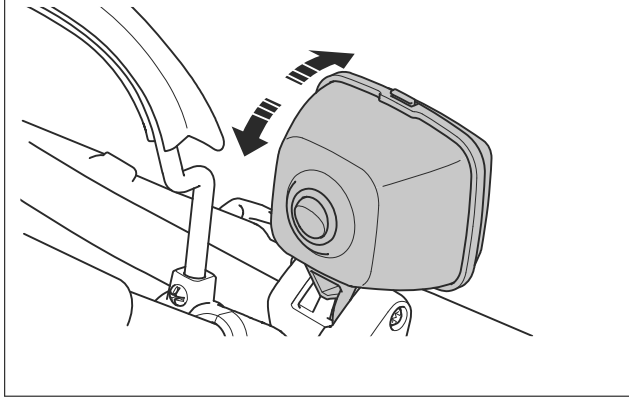

42

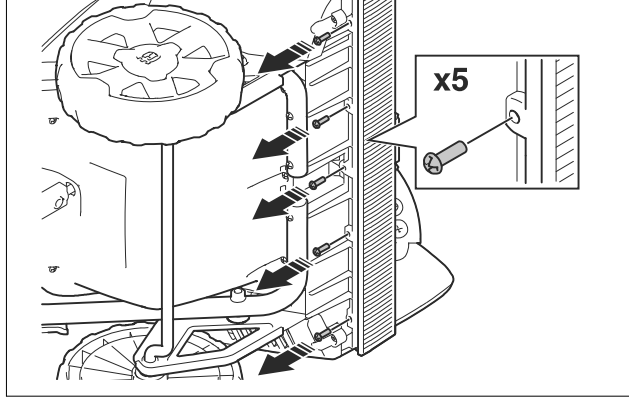

43

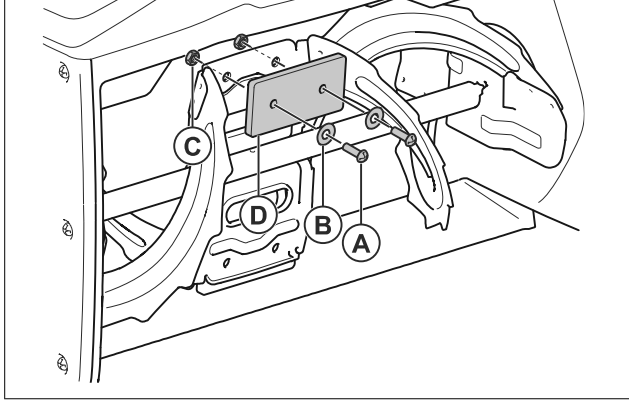

44

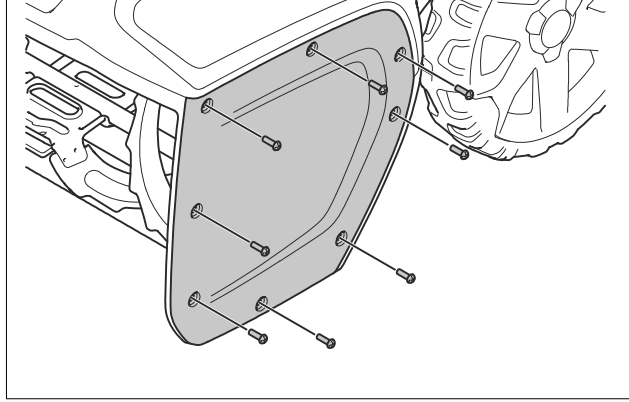

45

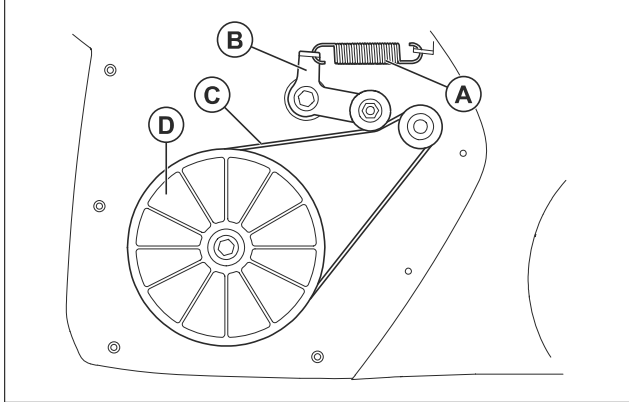

46

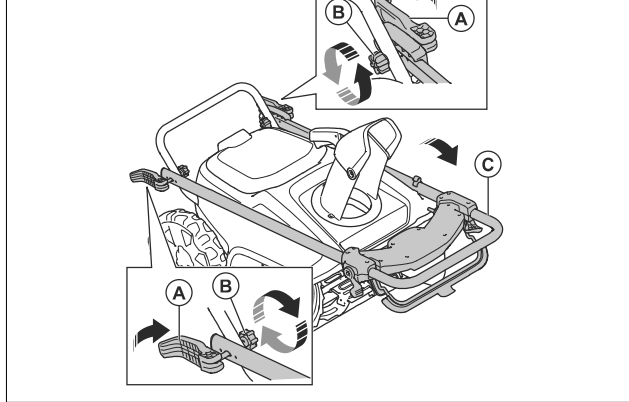

47

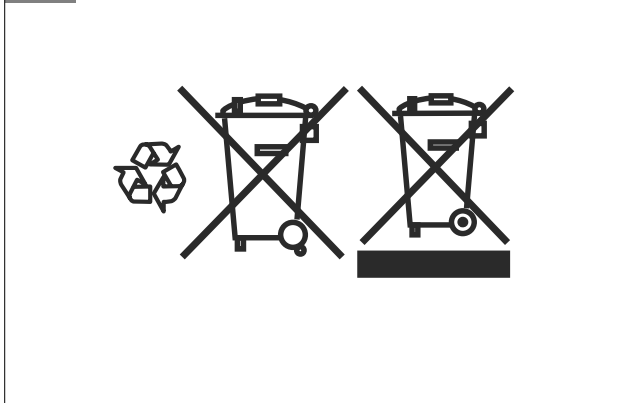

Sommario

Introduzione.....	228	Ricerca guasti.....	240
Sicurezza.....	229	Trasporto, stoccaggio e smaltimento.....	242
Montaggio.....	234	Dati tecnici.....	243
Utilizzo.....	235	Dichiarazione di conformità.....	246
Manutenzione.....	237		

Introduzione

Descrizione del prodotto

Il prodotto è uno spazzaneve utilizzato per rimuovere la neve da terra.

l'apparecchio su dislivelli superiori a 10°. Non utilizzare il dispositivo in aree in cui siano presenti detriti, sporcizia e pietre sporgenti.

Uso previsto

Questo prodotto può essere utilizzato per rimuovere la neve da campi, strade, sentieri e vialetti. Non utilizzare

Panoramica del prodotto

(Fig. 1)

1. Maniglia del freno motore
2. Inibitore di avviamento
3. Leva di controllo per la velocità della coclea
4. Chiave di sicurezza
5. Spia (LED di errore)
6. Coperchio della batteria
7. Maniglia per il deflettore dello scivolo di scarico
8. Deflettore scivolo di scarico
9. Scivolo di scarico
10. Coperchio della cinghia della coclea
11. Barra raschiante
12. Maniglia di sollevamento
13. Padiglioni della coclea
14. Coclea / Lame della coclea
15. Manopole dell'impugnatura
16. Impugnatura / manubrio
17. Leva di controllo per lo scivolo di scarico
18. Luce di lavoro
19. Interruttore della luce di lavoro
20. Manuale dell'operatore
21. Batteria (accessorio)
22. Caricabatterie (accessorio)

Sud in materia di protezione dell'ambiente "Protection of the Environment Operations (Noise Control) Regulation 2017". Il livello di potenza sonora garantito del prodotto è specificato in *Dati tecnici alla pagina 243* e sull'etichetta.

(Fig. 5) Il prodotto è conforme alle direttive CE vigenti.

(Fig. 6) Il prodotto è dotato di protezione contro gli spruzzi d'acqua.

(Fig. 7) Rilasciare l'impugnatura del freno motore per arrestarlo.

(Fig. 8) VELOCE

(Fig. 9) LENTO

(Fig. 10) Velocità della coclea

(Fig. 11) Ruotare lo scivolo di scarico verso sinistra

(Fig. 12) Ruotare lo scivolo di scarico verso destra

Simboli riportati sul prodotto

(Fig. 2) Avvertenza.

(Fig. 3) Leggere le istruzioni.

(Fig. 4) Emissioni di rumore nell'ambiente in conformità alle direttive e alle norme UE e UK e alla norma del Nuovo Galles del

(Fig. 13) Il prodotto o l'imballaggio del prodotto non è un rifiuto domestico. Riciclarlo in una stazione di riciclaggio per apparecchiature elettriche ed elettroniche.

(Fig. 14) Protezione acustica consigliata.

(Fig. 15) Usare guanti protettivi.

- (Fig. 16) Nessun intervento su pendii maggiori di 10 gradi.
- (Fig. 17) **AVVERTENZA** - Scollegare le batterie prima di eseguire la manutenzione.
- (Fig. 18) Prestare attenzione agli oggetti lanciati. Non rivolgere lo scarico direttamente verso gli astanti.
- (Fig. 19) Mantenere la distanza dalle altre persone presenti nell'area. Non camminare davanti a una macchina in funzione.
- (Fig. 20) Pericolo! Arrestare il motore, rimuovere la chiave di sicurezza e rimuovere le batterie prima di stasare lo scivolo di scarico. Non rimuovere mai le ostruzioni manualmente.
- (Fig. 21) Tenere i piedi a distanza.
- (Fig. 22) Codice scansionabile.

Nota: I restanti simboli/decalcomanie sul prodotto riguardano particolari requisiti necessari per ottenere la certificazione in alcuni mercati.

Danni al prodotto

Non siamo responsabili dei danni al prodotto se:

- Il prodotto viene riparato in modo errato.
- Il prodotto viene riparato con parti che non provengono o non sono omologate dal produttore.
- Il prodotto contiene un accessorio che non proviene o non è omologato dal produttore.
- Il prodotto non viene riparato presso un centro di assistenza autorizzato o presso un'autorità competente.

Supporto

Per ricevere assistenza sul prodotto, andare alla sezione Supporto su www.husqvarna.com per accedere alle istruzioni, alle guide alla risoluzione dei problemi o per utilizzare il self-service Husqvarna e l'assistente prodotto (se disponibili nel proprio mercato). Per ulteriore assistenza sul prodotto, contattare il centro di assistenza Husqvarna.

Sicurezza

Definizioni di sicurezza

Le avvertenze, le precauzioni e le note sono utilizzate per evidenziare le parti importanti del manuale.



AVVERTENZA: Utilizzato se è presente un rischio di lesioni o morte dell'operatore o di passanti nel caso in cui le istruzioni del manuale non vengano rispettate.



ATTENZIONE: Utilizzato se è presente un rischio di danni al prodotto, ad altri materiali oppure alla zona adiacente nel caso in cui le istruzioni del manuale non vengano rispettate.

Nota: Utilizzato per fornire ulteriori informazioni necessarie in una determinata situazione.

Avvertenze generali di sicurezza sul prodotto



AVVERTENZA: Leggere tutte le specifiche, illustrazioni, istruzioni e avvertenze di sicurezza fornite con questo

prodotto. La mancata osservanza di tutte le istruzioni elencate di seguito può dare luogo a scosse elettriche, incendi e/o gravi lesioni.

Conservare tutte le avvertenze e le istruzioni per la futura consultazione. Nelle avvertenze, il termine "prodotto" si riferisce al prodotto alimentato tramite rete elettrica (con cavo) o a batteria (senza fili).

Sicurezza dell'area di lavoro

- **Tenere l'area di lavoro pulita e ben illuminata.** Il disordine e le aree di lavoro non illuminate possono essere causa di incidenti.
- **Non mettere in funzione il prodotto in ambienti esplosivi, quali quelli che comportano la presenza di liquidi infiammabili, gas o polvere.** Il prodotto genera scintille che possono incendiare polveri o fumi.
- **Evitare che bambini e altre persone si avvicinino mentre il prodotto è in funzione.** Le distrazioni possono causare la perdita del controllo.

Sicurezza elettrica

- **Le spine del prodotto devono essere adatte alla presa. Evitare assolutamente di apportare modifiche alla spina. Non utilizzare adattatori con prodotti dotati di messa a terra.** Le spine non modificate e le prese adatte allo scopo riducono il rischio di scosse elettriche.

- **Evitare il contatto con superfici messe a massa o collegate a terra, come condutture, radiatori, stufe e frigoriferi.** Sussiste un maggior rischio di scosse elettriche nel momento in cui il corpo è messo a massa.
- **Non esporre i prodotti a pioggia o umidità.** L'ingresso di acqua nel prodotto aumenta il rischio di scosse elettriche.
- **Non rovinare il cavo elettrico. Non utilizzare mai il cavo per trasportare, tirare o staccare dalla presa il prodotto. Non avvicinare il cavo a fonti di calore, olio, spigoli taglienti e neppure a parti della macchina che siano in movimento.** I cavi danneggiati o attorcigliati fanno aumentare il rischio di scosse elettriche.
- **Qualora si utilizzi il prodotto all'aperto, servirsi di un cavo di prolunga adatto.** L'uso di un filo di prolunga omologato per l'impiego all'aperto riduce il rischio di scosse elettriche.
- **Se l'impiego del prodotto in ambienti umidi è inevitabile, utilizzare una fonte di alimentazione con interruttore differenziale (salvavita).** L'utilizzo del salvavita riduce il rischio di scosse elettriche.

Sicurezza personale

- **Durante l'utilizzo del prodotto, prestare attenzione e utilizzare il buonsenso. Non utilizzare un prodotto quando si è stanchi o sotto l'effetto di droghe, alcol o farmaci.** Un momento di disattenzione può provocare lesioni personali gravi.
- **Usare sempre abbigliamento protettivo personale. Indossare sempre una protezione per gli occhi.** L'uso in condizioni adeguate dell'abbigliamento protettivo (come mascherina protettiva, calzature di sicurezza antiscivolo, elmetto o cuffie protettive) riduce le lesioni personali.
- **Prevenire la messa in funzione accidentale. Assicurarsi che l'interruttore sia in posizione OFF prima di effettuare il collegamento alla fonte di alimentazione e/o al pacco batterie, o di sollevare o trasportare il prodotto.** Trasportare il prodotto tenendo le dita sull'interruttore oppure accendere prodotti con l'interruttore acceso, può provocare incidenti.
- **Rimuovere eventuali chiavi o strumenti di regolazione prima di accendere il prodotto.** Una chiave o altro attrezzo rimasto attaccato a parti rotanti del prodotto può provocare lesioni personali.
- **Operare in sicurezza. Operare sempre facendo attenzione a posizionare bene i piedi e a mantenere l'equilibrio.** In questo modo è possibile ottenere un migliore controllo del prodotto in situazioni impreviste.
- **Vestirsi in maniera adeguata. Non indossare abiti troppo ampi o gioielli. Tenere capelli e indumenti lontani dalle parti in movimento.** Lasciati liberi, indumenti, gioielli o capelli lunghi possono restare impigliati nelle parti in movimento.
- **Qualora vengano forniti strumenti per il collegamento a strutture di estrazione e raccolta della polvere, accertarsi che queste siano collegate e usate in**

modo adeguato. La raccolta della polvere può ridurre i rischi legati alla presenza di questo agente.

- **La familiarità e l'esperienza acquisite a seguito dell'uso frequente del prodotto non devono essere motivo di distrazione nell'utilizzo dello stesso. Non ignorare i principi di sicurezza del prodotto.** Un'azione incauta può provocare gravi danni in una frazione di secondo.

Cura e utilizzo del prodotto

- **Non esercitare forza sul prodotto. Utilizzare il prodotto adatto all'applicazione.** Il prodotto corretto svolgerà il lavoro al meglio e in modo più sicuro se utilizzato alla velocità per la quale è stato progettato.
- **Non utilizzare il prodotto se non è possibile accenderlo o spegnerlo tramite interruttore.** Nel caso in cui il prodotto non possa essere controllato tramite interruttore è una situazione di pericolo e, pertanto, è necessario ripararlo.
- **Scollegare la spina dalla fonte di alimentazione e/o rimuovere dal prodotto il pacco batterie, se staccabile, prima di procedere a eventuali regolazioni, sostituzioni di accessori o alla conservazione dei prodotti.** Tali misure di sicurezza preventive riducono il rischio di avvio accidentale del prodotto.
- **Riporre i prodotti quando spenti fuori dalla portata dei bambini e non consentirne l'utilizzo a persone che non hanno familiarità con tali prodotti e con queste istruzioni.** Se utilizzati da persone non preparate, tali prodotti sono pericolosi.
- **Effettuare la manutenzione del prodotto e degli accessori. Verificare l'eventuale presenza di un allineamento non corretto o inceppamento delle parti in movimento, la rottura di pezzi o altra condizione che possa compromettere il funzionamento del prodotto. Qualora danneggiato, riparare il prodotto prima dell'uso.** Numerosi incidenti sono provocati da prodotti sottoposti a manutenzione inadeguata.
- **Mantenere affilati e puliti gli strumenti da taglio.** Con una manutenzione adeguata, gli strumenti da taglio con bordi affilati risultano più facili da controllare e meno pericolosi.
- **Utilizzare il prodotto, gli accessori, le punte ecc. come indicato nelle presenti istruzioni, tenendo conto delle condizioni di lavoro e della prestazione da effettuare.** L'utilizzo del prodotto per usi diversi da quelli previsti può provocare situazioni di pericolo.
- **Mantenere le impugnature e le superfici di presa asciutte, pulite e prive di olio e grasso.** Le impugnature e le superfici di presa scivolose non consentono una manipolazione e un controllo sicuri del prodotto in situazioni impreviste.

Utilizzo e manutenzione della batteria

- **Ricaricare l'attrezzo esclusivamente utilizzando il caricabatterie specificato dal produttore.** L'utilizzo di un caricabatterie indicato per un altro tipo di batteria potrebbe provocare rischio di incendio.

- **Utilizzare i prodotti esclusivamente con le batterie specificate.** L'utilizzo di altri pacchi batteria potrebbe provocare lesioni e incendi.
- **Quando la batteria non viene utilizzata, tenerla lontana da altri oggetti metallici, come graffette, monete, chiavi, chiodi, viti o altri piccoli oggetti metallici che potrebbero consentire il collegamento tra i terminali.** Provocare il cortocircuito dei terminali della batteria potrebbe causare ustioni o provocare un incendio.
- **In condizioni non ottimali, la batteria potrebbe perdere liquido; evitare il contatto. Qualora il contatto avvenisse, sciacquare la parte con acqua. Se il liquido entra negli occhi, chiamare immediatamente un medico.** Il liquido fuoriuscito dalla batteria potrebbe causare irritazioni o ustioni.
- **Non usare batterie o utensili danneggiati o modificati.** Batterie danneggiate o modificate possono manifestare un comportamento imprevedibile, con rischio di incendi, esplosioni e lesioni.
- **Non esporre batterie o utensili a fiamme o temperature troppo elevate.** L'esposizione al fuoco o a una temperatura superiore a può provocare esplosioni.
- **Seguire tutte le istruzioni per il caricamento della batteria e non caricare la batteria o l'utensile al di fuori dell'intervallo di temperatura indicato nelle istruzioni.** Ricaricare in modo inappropriato o a temperature che non rientrano nell'intervallo specificato può danneggiare la batteria e aumentare il rischio di incendio.

Servizio

- **Fare riparare il prodotto da personale specializzato utilizzando esclusivamente pezzi di ricambio originali.** Ciò consente di mantenere il prodotto in perfette condizioni di sicurezza.
- **Non riparare mai le batterie danneggiate.** Gli interventi di manutenzione sul pacco batterie devono essere eseguiti esclusivamente dal produttore o da centri assistenza autorizzati.

Istruzioni di sicurezza generali



AVVERTENZA: Questo prodotto può tagliare mani e piedi e scagliare oggetti. Lesioni gravi o mortali possono verificarsi se non si rispettano le istruzioni di sicurezza.

- Leggere, comprendere e seguire con attenzione il manuale dell'operatore e le istruzioni sul prodotto prima di avviarlo.
- Apprendere l'uso del prodotto e i comandi e imparare come arrestare il prodotto rapidamente.
- Solo gli operatori responsabili, che hanno la formazione corretta, conoscono le istruzioni e sono fisicamente in grado di utilizzare il prodotto.
- Non consentire ai bambini, o ad altre persone non autorizzate all'utilizzo del prodotto, di utilizzarlo o

eseguirne la manutenzione. Verificare l'esistenza di norme locali che fissano l'età minima dell'utilizzatore.

- Mantenere l'area di lavoro libera da persone e, in particolare, da bambini piccoli e animali domestici.
- Prestare attenzione a non scivolare o cadere, soprattutto quando si aziona la macchina in retromarcia.
- Tenere presente che l'operatore potrà essere ritenuto responsabile di eventuali incidenti che coinvolgono altre persone o i loro beni.
- Sostituire le eventuali decalcomanie di sicurezza danneggiate o mancanti dal prodotto.

Sicurezza dell'area di lavoro

- Ispezionare attentamente l'area in cui il prodotto deve essere utilizzata e rimuovere stuoini, slitte, assi, cavi e qualsiasi altro oggetto.
- Disinserire tutte le frizioni e mettere la leva del cambio in folle prima di avviare il motore.
- Non utilizzare il prodotto indossando indumenti invernali non adeguati. Non indossare indumenti lenti che potrebbero impigliarsi nelle parti mobili. Indossare calzature che favoriscano la presa sulle superfici scivolose.
- Indossare sempre occhiali o maschere di sicurezza durante l'uso o quando si esegue una regolazione o una riparazione, per proteggere gli occhi dai corpi estranei che potrebbero essere lanciati dal prodotto.
- Husqvarna consiglia di utilizzare protezioni per l'udito approvate quando si utilizza il prodotto.
- Regolare l'altezza del carter della coclea per pulire su ghiaia o superficie rocciosa frantumata (se applicabile).
- Non tentare mai di effettuare regolazioni a motore acceso (salvo i casi esplicitamente consigliati dal produttore).
- Fare adattare alla temperatura esterna il motore e il prodotto prima di iniziare a eliminare la neve.
- Durante il funzionamento, indossare sempre scarpe solide e pantaloni lunghi. Non utilizzare il prodotto a piedi nudi o indossando sandali aperti. Non indossare indumenti o indumenti scomodi con lacci o cinture appesi.

Istruzioni di sicurezza per il funzionamento

Dispositivi di sicurezza sul prodotto



AVVERTENZA: Leggere le seguenti avvertenze prima di utilizzare il prodotto.

- Non utilizzare un prodotto usando dispositivi di sicurezza danneggiati o che non funzionano correttamente.
- Non rimuovere o apportare modifiche ai dispositivi di sicurezza.

- Effettuare regolarmente un controllo dei dispositivi di sicurezza. Se i dispositivi di sicurezza sono danneggiati o non funzionano correttamente, rivolgersi al centro di assistenza Husqvarna.
- Non posizionare le mani o i piedi vicino o sotto le parti rotanti. Restare sempre lontani dall'apertura di scarico.
- Prestare la massima attenzione durante l'uso su ghiaia, sentieri o strade, prestare attenzione ai pericoli nascosti o quando si lavora in prossimità di strade pubbliche.
- Se si urta un corpo estraneo, fermare il motore, rimuovere la chiave di sicurezza, rimuovere le batterie, controllare attentamente il prodotto per verificare se abbia subito danni e riparare gli eventuali danni prima di riavviare e utilizzare il prodotto.
- Se il prodotto inizia a vibrare in maniera anomala, arrestare il motore e individuare immediatamente la causa. Le vibrazioni generalmente sono sintomo di problemi.
- Spegnerne il motore, rimuovere la chiave di sicurezza e rimuovere le batterie ogni volta che si lascia lo stato di funzionamento, prima di liberare da intasamenti l'alloggiamento della coclea o il deflettore dello scivolo di scarico, e quando si eseguono riparazioni, regolazioni o controlli.
- Durante la pulizia, la riparazione o l'ispezione del prodotto, arrestare il motore, rimuovere la chiave di sicurezza, rimuovere le batterie e assicurarsi che la coclea e tutte le parti in movimento siano ferme.
- Non pulire la neve trasversalmente lungo i pendii, ma verso l'alto e verso il basso. Procedere con estrema cautela quando si cambia direzione in pendenza. Non tentare di ripulire le pendenze ripide. Accertarsi sempre di avere una buona presa sui terreni in pendenza.
- Non azionare mai il prodotto senza i ripari e gli altri dispositivi di protezione installati e funzionanti.
- Non azionare mai lo spazzaneve vicino a vani in vetro, automobili, finestre, cortili, ecc. senza regolare correttamente l'angolo di scarico della neve. Tenere lontani i bambini e gli animali domestici.
- Non sovraccaricare il prodotto tentando di rimuovere la neve troppo velocemente.
- Non azionare mai il prodotto ad alte velocità di marcia su superfici scivolose. Guardarsi indietro e procedere con cautela quando si lavora in retromarcia.
- Non rivolgere mai il deflettore dello scivolo di scarico verso le persone o verso aree dove potrebbero verificarsi danni. Tenere lontani i bambini e le persone in genere.
- Disinserire la coclea quando si deve trasportare o non si utilizza il prodotto.
- Usare solo gruppi di taglio e accessori approvati dal produttore del prodotto (come pesi delle ruote, contrappesi e cabine).
- Non utilizzare mai il prodotto senza una buona visibilità o senza luce. Accertarsi sempre di avere una buona presa con i piedi sul terreno e con le mani sul manubrio. Procedere adagio; non correre.
- Prendere tutte le precauzioni possibili quando si lascia il prodotto incustodito. Arrestare il motore, rimuovere la chiave di sicurezza, rimuovere le batterie, tenere tutti i dadi, i bulloni e le viti serrati per assicurarsi che il prodotto sia in condizioni di lavoro sicure.
- Non toccare la coclea prima di aver arrestato il motore, rimosso la chiave di sicurezza, rimosso le batterie e atteso che la coclea si sia arrestata completamente.
- Se si verifica uno dei seguenti eventi, arrestare il motore, rimuovere la chiave di sicurezza e rimuovere le batterie:
 - Il prodotto non è in vista.
 - Prima di rimuovere un'ostruzione.
 - Prima di controllare, pulire o eseguire interventi di manutenzione sul prodotto.
 - Prima di controllare il prodotto dopo che ha colpito un oggetto.
 - Se il prodotto emette rumori o è soggetto a vibrazioni insolite. Ispezionare immediatamente il prodotto per rilevare eventuali danni e sostituire o riparare eventuali parti danneggiate prima di riavviare e mettere in funzione il prodotto, quindi controllare e serrare eventuali parti allentate.
- Non lasciare che i bambini utilizzino il prodotto. I bambini non devono giocare con il prodotto. La pulizia e la manutenzione non devono essere eseguite da bambini.
- Il prodotto può essere utilizzata da persone con capacità fisiche, sensoriali o mentali ridotte o che non abbiano esperienza o conoscenze previe, a patto che abbiano ricevuto assistenza o istruzioni per l'uso del prodotto in modo sicuro e purché ne comprendano i rischi.
- Prestare la massima attenzione durante la regolazione del prodotto per evitare l'intrappolamento delle dita nella coclea in movimento e le parti fisse del prodotto.
- Non sollevare il prodotto quando il motore è avviato.
- Avviare e utilizzare il prodotto con cautela seguendo le istruzioni.
- Non avviare il motore stando in piedi davanti allo scivolo di scarico. Tenersi lontano dall'apertura dello scarico.
- Non ribaltare il prodotto durante l'avvio del motore, se non quando il prodotto deve essere inclinato per l'avviamento. In questo caso, non inclinarlo più di quanto strettamente necessario e sollevare solo la parte lontana dall'operatore.

Controllo del coperchio della coclea

Il coperchio della coclea riduce le vibrazioni del prodotto e il rischio di ferirsi con le lame della coclea.

- Esaminare il coperchio della coclea per accertarsi che non presenti danni, ad es. crepe.

Controllo della chiave di sicurezza

La chiave di sicurezza si trova sotto il coperchio della batteria. La chiave di sicurezza si collega alla batteria che alimenta il motore.

- Avviare e arrestare il motore per effettuare un controllo della chiave di sicurezza.
- Se la chiave di sicurezza funziona correttamente, il motore può avviarsi solo quando la chiave di sicurezza si trova nel blocco di sicurezza.

Effettuare un controllo dell'impugnatura del freno motore

L'impugnatura del freno motore arresta il motore. Quando si rilascia l'impugnatura del freno motore, il motore si arresta.

- Avviare il prodotto. Fare riferimento a *Avviamento del prodotto alla pagina 236*.
- Rilasciare l'impugnatura del freno motore. (Fig. 25)
- Accertarsi che il prodotto si arresti. Se il motore non si arresta entro 3 secondi, far regolare il freno motore presso un rivenditore di un centro assistenza autorizzato Husqvarna.

Effettuare un controllo dell'inibitore di avviamento

Effettuare un controllo dell'inibitore di avviamento per accertarsi che impedisca il funzionamento del motore.

1. Spingere l'impugnatura del freno motore in direzione del manubrio. L'inibitore di avviamento arresta il movimento.
2. Tirare fuori l'inibitore di avviamento. (Fig. 26)
3. Rilasciare l'inibitore di avviamento e accertarsi che ritorni nella sua posizione iniziale.

Sicurezza batterie



AVVERTENZA: Leggere le seguenti avvertenze prima di utilizzare il prodotto.

- Utilizzare solo batterie omologate Husqvarna.
- Non utilizzare batterie non ricaricabili.
- Utilizzare le batterie approvate Husqvarna per l'alimentazione esclusivamente per i prodotti Husqvarna in questione. Per evitare il rischio di lesioni, non utilizzare la batteria come fonte di alimentazione per altri dispositivi.
- Rischio di scosse elettriche. Non collegare i morsetti della batteria a chiavi, monete, viti o altro tipo di metallo. Ciò può causare un corto circuito della batteria.
- Non inserire oggetti nelle feritoie di aerazione della batteria.

- Tenere la batteria lontano dalla luce del sole, dal calore o da fiamme libere. La batteria può esplodere e causare bruciate e/o ustioni chimiche.
- Tenere la batteria lontano da pioggia e umidità.
- Tenere la batteria lontano da microonde e alta pressione.
- Non tentare di smontare o rompere la batteria.
- In caso di perdite dalla batteria, non lasciare che il liquido entri in contatto con il corpo o con gli occhi. In caso di contatto con il liquido, pulire l'area con grandi quantità di acqua e consultare un medico.
- Utilizzare la batteria nel prodotto esclusivamente quando la temperatura ambiente è compresa nell'intervallo -10 °C/14 °F–25 °C/77 °F.
- Utilizzare il caricabatterie esclusivamente quando la temperatura ambiente è compresa tra 5 °C/41 °F–40 °C/104 °F.
- La batteria non si carica se la sua temperatura è superiore a 50 °C/122 °F.
- Non pulire la batteria o il caricabatterie con acqua. Fare riferimento a *Per pulire la batteria e il caricabatterie alla pagina 239*.
- Non utilizzare un prodotto danneggiato.
- Conservare le batterie lontano da oggetti metallici, come ad esempio chiodi, monete, gioielli.

Sicurezza del caricabatterie



AVVERTENZA: Leggere le seguenti avvertenze prima di utilizzare il prodotto.

- Utilizzare solo i caricabatterie approvati Husqvarna per caricare le batterie originali Husqvarna.
- Rischio di scosse elettriche o cortocircuiti. Non inserire oggetti nelle feritoie di aerazione del caricabatterie. Non tentare di smontare il caricabatterie. Non collegare i terminali del caricabatterie a oggetti metallici. Utilizzare una presa di rete omologata.
- Durante il funzionamento, questo prodotto genera un campo elettromagnetico. Tale campo può interferire, in alcuni casi, con persone portatrici di impianti medici attivi o passivi. Per ridurre il rischio di condizioni che possono implicare lesioni personali gravi o mortali, i portatori di tali impianti devono consultare il proprio medico e il produttore dell'impianto prima di utilizzare questo prodotto.
- Verificare regolarmente che il cavo di alimentazione del caricabatterie non sia danneggiato e che non vi siano crepe.
- Non sollevare il caricabatterie tramite il cavo di alimentazione. Per scollegare il caricabatterie da una presa di rete, tirare la spina. Non tirare il cavo di alimentazione.
- Tenere il cavo di alimentazione e le prolunghie lontani da acqua, olio e bordi appuntiti. Fare attenzione affinché il cavo non si incastri in porte,

ostacoli o simili. Questo potrebbe causare scosse elettriche al contatto con il caricabatterie.

- Non pulire il caricabatteria con acqua.
- Il caricabatterie può essere utilizzato da bambini a partire da 8 anni di età e da parte di persone con ridotte capacità fisiche, sensoriali o mentali, oppure con mancanza di esperienza e conoscenza, se vengono controllati o ricevono istruzioni sull'utilizzo sicuro del caricabatterie e se comprendono i rischi. I bambini non devono giocare con il caricabatterie. La pulizia e la manutenzione non devono essere eseguite da bambini senza la supervisione di adulti.
- Non caricare batterie non ricaricabili nel caricabatterie.
- Non utilizzare il caricabatterie in prossimità di materiali infiammabili o materiali corrosivi. Non coprire il caricabatterie. Staccare la spina del caricabatterie in caso di fumo o incendio.
- Non utilizzare un caricabatterie danneggiato.
- Caricare la batteria solo in luoghi chiusi, in una stanza con un buon flusso d'aria e lontano dalla luce del sole. Non caricare la batteria in condizioni di umidità.

Istruzioni di sicurezza per la manutenzione



AVVERTENZA: Leggere le seguenti avvertenze prima di utilizzare il prodotto.

- Per evitare l'avviamento accidentale durante la manutenzione, rimuovere la chiave di sicurezza e poi rimuovere le batterie. Attendere almeno 10 secondi prima di iniziare la manutenzione.
- Eseguire esclusivamente gli interventi di manutenzione riportati nel presente manuale operatore. Per operazioni più complesse e riparazioni professionali, rivolgersi a un rivenditore di un centro assistenza autorizzato Husqvarna. Per maggiori informazioni, rivolgersi al proprio rivenditore di un centro assistenza autorizzato Husqvarna.
- Eseguire gli interventi di manutenzione correttamente in modo da aumentare la durata di vita del prodotto e ridurre il rischio di incidenti.

- Sostituire le parti danneggiate, usurate o rotte. Utilizzare sempre parti di ricambio originali raccomandati dal produttore. Altri pezzi di ricambio possono danneggiare il prodotto e aumentare il rischio di incidenti.
- Per evitare lesioni, non rimuovere o apportare modifiche ai dispositivi di sicurezza.
- Indossare guanti protettivi quando si eseguono interventi di manutenzione sulle lame della coclea. Le lame della coclea sono molto affilate e ci si può ferire facilmente.
- La coclea può ancora essere spostata quando il motore è spento.
- Far controllare regolarmente il prodotto dall'officina del rivenditore Husqvarna per le messe a punto e riparazioni necessarie.
- Rispettare le istruzioni per la sostituzione degli accessori. Utilizzare solo accessori del produttore.
- Le emissioni di rumore e vibrazioni provenienti da questo prodotto durante il funzionamento possono differire dai valori delle emissioni dichiarate in *Dati tecnici alla pagina 243*. L'accuratezza dei valori e il rischio di lesioni per l'operatore sono la conseguenza dell'utilizzo e della manutenzione del prodotto, dei tempi di funzionamento e delle condizioni fisiche dell'operatore. Se si utilizza il prodotto frequentemente o per lunghi periodi di tempo, per evitare il rischio di lesioni, frazionare il lavoro ed effettuare delle pause regolarmente per ridurre i tempi di funzionamento quotidiano.
- Quando non in uso, tenere il prodotto, la batteria e il caricabatterie separatamente in un luogo all'interno, chiuso e asciutto. Assicurarsi che i bambini e le persone non autorizzate non abbiano accesso al prodotto, alla batteria o al caricabatterie.
- Prestare la massima attenzione durante la regolazione del prodotto per evitare l'intrappolamento delle dita nella coclea in movimento e le parti fisse del prodotto.
- Fare riferimento a *Stoccaggio alla pagina 243* per istruzioni su come conservare il prodotto per un periodo prolungato.

CONSERVARE LE PRESENTI ISTRUZIONI

Montaggio

Introduzione



AVVERTENZA: Prima di montare il prodotto, leggere il capitolo sulla sicurezza.



AVVERTENZA: Per evitare l'avviamento accidentale durante il montaggio, rimuovere la chiave di sicurezza,

quindi rimuovere le batterie e attendere almeno 10 secondi.

Montaggio dell'impugnatura



AVVERTENZA: Non utilizzare il prodotto se la maniglia non è completamente ripiegata.



ATTENZIONE: Assicurarsi che non vi sia troppa tensione nei cavi. Una tensione eccessiva può causare danni al cavo se l'impugnatura è piegata in posizione di trasporto.

1. Ripiegare la maniglia (A) all'indietro fino a quando non si trova nella posizione finale. Assicurarsi che i cavi siano nella posizione corretta e che non vengano danneggiati o tirati. (Fig. 27)
2. Spingere le 2 manopole della maniglia (B). (Fig. 28)
3. Se necessario, serrare le 2 manopole (C).

Montaggio dello scivolo di scarico

1. Tenere lo scivolo di scarico (A) sulla parte superiore dell'alloggiamento della coclea con l'apertura di scarico rivolta verso la parte anteriore del prodotto. (Fig. 29)
2. Spingere lo scivolo di scarico verso il coperchio della batteria. Assicurarsi che la flangia sullo scivolo di scarico si inserisca nelle linguette (B) sulla base dello scivolo (C).
3. Assicurarsi che il foro nello scivolo di scarico (D) sia allineato con il foro nella base dello scivolo.
4. Montare la vite.

Utilizzo

Introduzione



AVVERTENZA: Prima di utilizzare il prodotto, è necessario leggere e comprendere il capitolo relativo alla sicurezza.

Husqvarna Connect

Husqvarna Connect è un'app gratuita per i dispositivi mobili. L'app Husqvarna Connect fornisce funzioni estese per il prodotto Husqvarna:

- Informazioni aggiuntive sul prodotto.
- Dettagli, guida, parti del prodotto e manutenzione.

Primo utilizzo Husqvarna Connect

1. Scaricare l'app Husqvarna Connect sul proprio dispositivo mobile.
2. Registrarsi nell'app Husqvarna Connect.
3. Attenersi alle istruzioni dell'app Husqvarna Connect per collegare e registrare il prodotto.

Batteria



AVVERTENZA: Prima di utilizzare la batteria, leggere e comprendere il capitolo sulla sicurezza. È inoltre importante leggere e comprendere il manuale operatore della batteria e del caricabatterie.

Mantenere la batteria e il caricabatteria a una temperatura ambiente adeguata.

	Temperatura ambiente
Funzionamento della batteria	-10 °C/14 °F-25 °C/77 °F
Caricamento della batteria	5 °C/41 °F-40 °C/104 °F

Stato della batteria

Il display mostra la capacità residua della batteria e se sussistono problemi con la batteria stessa. Premere il pulsante indicatore dello stato della batteria per ricevere le informazioni sullo stato di carica della batteria. Il simbolo d'avvertenza sulla batteria si accende quando si verifica un errore. Fare riferimento a *Batteria alla pagina 235*.

(Fig. 30)

Luci LED	Stato della batteria
Tutti i LED accesi	Completamente carica (76-100%)
LED 1, LED 2, LED 3 accesi	La batteria è carica al 51%-75%
LED 1, LED 2 accesi	La batteria è carica al 26%-50%
LED 1 acceso.	La batteria è carica allo 6%-25%.
Il LED 1 lampeggia	La batteria è carica allo 0%-5%.

Ricarica della batteria

Caricare la batteria prima del primo utilizzo. Quando viene fornita al cliente, la batteria è carica solo al 30%.

Nota: Il caricabatterie deve essere collegato al voltaggio e alla frequenza indicate sulla targhetta dati di funzionamento.

La batteria non si ricarica se la sua temperatura è superiore a 50 °C/122 °F. Il caricabatteria riduce la temperatura della batteria prima di iniziare la ricarica.

1. Collegare un'estremità del cavo di alimentazione del caricabatteria alla presa del caricabatterie.

2. Collegare l'altra estremità del cavo di alimentazione del caricabatteria ad una presa di corrente con messa a terra. Il LED sul caricabatterie lampeggia verde per una volta. (Fig. 31)
3. Inserire la batteria nel caricabatteria. La luce verde sul caricabatterie si accende quando la batteria è collegata correttamente al caricabatterie. (Fig. 32)
4. Quando tutti i LED sulla batteria sono accesi, la batteria è completamente carica. Caricare la batteria per massimo 24 ore.
5. Per scollegare il caricabatterie dalla presa di rete, estrarre la spina e non tirare il cavo di alimentazione.
6. Rimuovere la batteria dal caricabatterie.

Avviamento del prodotto

1. Montare la maniglia, se necessario. Fare riferimento a *Montaggio dell'impugnatura alla pagina 234*.



AVVERTENZA: Non utilizzare il prodotto se la maniglia non è completamente ripiegata.

2. Accertarsi che il prodotto non sia pieno di neve. Rimuovere la neve dalla coclea e dallo scivolo di scarico, se necessario.
3. Aprire il coperchio della batteria.



ATTENZIONE: Assicurarsi che la neve non entri nel vano batteria.

4. Inserire una batteria carica in uno dei vani batteria. Per tempi di funzionamento più lunghi, mettere una seconda batteria carica nell'altro vano batteria.
5. Togliere la chiave di sicurezza (A) dal relativo supporto. (Fig. 33)
6. Inserire la chiave di sicurezza nel blocco di sicurezza (B).
7. Chiudere il coperchio della batteria.
8. Collocarsi dietro il prodotto.
9. Allentare l'inibitore dell'avviamento. (Fig. 26)
10. Spingere l'impugnatura del freno motore in direzione del manubrio. (Fig. 34)
11. Regolare la velocità della coclea. (Fig. 35)
 - a) Spingere in avanti la leva di comando della velocità della coclea per aumentarne la velocità.
 - b) Tirare indietro la leva di comando della velocità della coclea per ridurne la velocità.

Regolazione dello scivolo di scarico

Nota: Installare 1 o 2 batterie e spingere la chiave di sicurezza nel blocco di sicurezza prima di regolare lo scivolo di scarico. Fare riferimento a *Avviamento del prodotto alla pagina 236*.

- Spingere la leva di controllo per lo scivolo di scarico (A) in avanti per ruotare lo scivolo di scarico (B) verso sinistra. (Fig. 36)
- Tirare la leva di controllo per lo scivolo di scarico (A) all'indietro per ruotare lo scivolo di scarico (B) verso destra.

Regolazione del deflettore dello scivolo di scarico



AVVERTENZA: Arrestare il motore prima di regolare il deflettore dello scivolo di scarico.

- Per aumentare la distanza di lancio della neve, tenere premuto l'interruttore di attivazione (a) sulla maniglia del deflettore dello scivolo di scarico (B) e tirare all'indietro il deflettore dello scivolo di scarico. (Fig. 37)
- Per ridurre la distanza di lancio della neve, spingere in avanti la maniglia per il deflettore dello scivolo di scarico (B).

Nota: Non è necessario premere l'interruttore di attivazione della maniglia (A) quando si spinge in avanti la maniglia del deflettore dello scivolo di scarico (B).

Arresto del prodotto



AVVERTENZA: Rimuovere la chiave di sicurezza dal blocco di sicurezza e inserirla nel supporto della chiave di sicurezza prima di lasciare il prodotto.

1. Rilasciare la maniglia del freno motore per arrestare il motore e disinnestare le lame della coclea. (Fig. 25)
2. Aprire il coperchio della batteria.



ATTENZIONE: Assicurarsi che la neve non entri nel vano batteria.

3. Rimuovere la chiave di sicurezza dal blocco di sicurezza (A). (Fig. 38)
4. Mettere la chiave di sicurezza dal relativo supporto (B).
5. Premere i 2 pulsanti di rilascio ed estrarre la batteria o le batterie. (Fig. 39)
6. Chiudere il coperchio della batteria.
7. Caricare la batteria se è debole. Fare riferimento a *Ricarica della batteria alla pagina 235*.
8. Seguire la procedura descritta in *Dopo l'utilizzo del prodotto alla pagina 237*.

Utilizzo della luce di lavoro

1. Impostare l'interruttore delle luci di lavoro in posizione "1" quando è necessaria una luce di lavoro. (Fig. 40)
2. Regolare la luce di lavoro in avanti o indietro nella posizione desiderata. (Fig. 41)
3. Serrare la vite, se necessario.
4. Impostare l'interruttore della luce di lavoro in posizione "0" quando la luce di lavoro non è più necessaria.

Dopo l'utilizzo del prodotto

Nota: I comandi e le parti mobili possono essere ostruite da ghiaccio. Non esercitare forza eccessiva sui comandi.

1. Spostare il prodotto in un'area asciutta e senza neve.
2. Ruotare il deflettore dello scivolo di scarico a sinistra e a destra per rimuovere acqua e ghiaccio
3. Arrestare il prodotto.
4. Rimuovere la chiave di sicurezza.
5. Rimuovere le batterie e attendere almeno 10 secondi.

6. Rimuovere neve e ghiaccio dal prodotto.
7. Rimuovere neve e ghiaccio dalla base dello scivolo di scarico.
8. Rimuovere neve e ghiaccio dalla coclea.



AVVERTENZA: Usare guanti protettivi. Le lame sono della coclea molto affilate e ci si può ferire facilmente.

Per ottenere un buon risultato

- Regolare la velocità della coclea del prodotto in base alla situazione della neve.
- Regolare la velocità di andatura in base alla quantità di neve a terra. Camminare lentamente se c'è molta neve sul terreno.
- È più facile ed efficiente rimuovere la neve subito dopo la caduta.
- Lanciare sempre la neve sottovento quando è possibile.
- Sostituire la barra raschiante se danneggiata.
- Assicurarsi che non vi siano ostruzioni nel deflettore dello scivolo di scarico prima di avviare il prodotto.

Manutenzione

Introduzione



AVVERTENZA: Prima di svolgere la manutenzione, leggere e comprendere il capitolo relativo alla sicurezza.

Per tutti gli interventi di assistenza e riparazione sul prodotto, è necessaria una formazione specifica. La

nostra azienda garantisce la disponibilità di personale qualificato per le riparazioni e l'assistenza. Rivolgersi al proprio centro di assistenza autorizzato Husqvarna.

Per ulteriori informazioni dettagliate, fare riferimento a www.husqvarna.com.

Programma di manutenzione

Gli intervalli di manutenzione sono calcolati sulla base di un uso quotidiano del prodotto. Gli intervalli cambiano se il prodotto non viene usato quotidianamente.

Per gli interventi di manutenzione contrassegnati con il simbolo *, vedere le istruzioni in *Sicurezza alla pagina 229*.

	A ciascun utilizzo	Una volta al mese	Ogni stagione
Effettuare un'ispezione generale.	X		
Pulire il prodotto.	X		
Eseguire un controllo dell'inibitore di avviamento.*	X		
Eseguire un controllo della chiave di sicurezza.*	X		
Eseguire un controllo della maniglia del freno motore.*	X		
Eseguire un controllo del coperchio della coclea.*	X		

	A ciascun utilizzo	Una volta al mese	Ogni stagione
Eseguire un controllo delle lame della coclea e accertarsi che non siano allentate o danneggiate.	X		
Eseguire un controllo dei padiglioni della coclea e accertarsi che non siano allentati o danneggiati.	X		
Controllare la presenza di eventuali danni alla batteria.	X		
Effettuare un controllo dello stato di carica della batteria.	X		
Accertarsi che i pulsanti di rilascio sulla batteria funzionino correttamente e che tengano la batteria bloccata all'interno del prodotto.		X	
Controllare che il caricabatterie non sia danneggiato e che funzioni correttamente.		X	
Eseguire un controllo della cinghia della coclea.			X
Controllare i collegamenti tra la batteria e il prodotto. Controllare anche il collegamento tra la batteria e il caricabatterie.			X

Per effettuare un'ispezione generale

- Controllare che tutti i dadi e le viti del prodotto siano ben serrati.
- Accertarsi che i cavi del prodotto non sono in una posizione in cui possono danneggiarsi.

Pulizia del prodotto



AVVERTENZA: Usare guanti protettivi. Le lame sono della coclea molto affilate e ci si può ferire facilmente.

- Pulire le parti in plastica con un panno pulito e asciutto.
- Non utilizzare acqua per pulire il prodotto. L'acqua può penetrare nella batteria o nel motore e causare un corto circuito o danni al prodotto.
- Non utilizzare idropulitrici per pulire il prodotto.
- Non dirigere getti d'acqua sul motore.
- Utilizzare una spazzola per rimuovere neve e sporcizia.
- Rimuovere neve e ghiaccio dal prodotto.



AVVERTENZA: per evitare l'avviamento accidentale, ruotare la chiave di sicurezza su 0, rimuovere la batteria e attendere almeno 10 secondi.

Eliminazione di un'ostruzione nello scivolo di scarico



AVVERTENZA: Per evitare l'avviamento accidentale, rimuovere la chiave di sicurezza, poi rimuovere le batterie e attendere almeno 10 secondi.



AVVERTENZA: Usare guanti protettivi. Le lame sono della coclea molto affilate e ci si può ferire facilmente.



AVVERTENZA: Il contatto delle mani con la coclea rotante all'interno del deflettore di scarico è la causa più frequente di lesioni associate agli spazzaneve. Non pulire mai il deflettore di scarico con le mani.

1. Arrestare il motore, rimuovere la chiave di sicurezza e quindi rimuovere le batterie.
2. Attendere 10 secondi e assicurarsi che la coclea non si muova.
3. Utilizzare l'asta di rimozione o una spazzola per rimuovere la neve ostruita.

Per sostituire la barra raschiante



AVVERTENZA: Per evitare l'avviamento accidentale, rimuovere la chiave di sicurezza, poi rimuovere le batterie e attendere almeno 10 secondi.



AVVERTENZA: Usare guanti protettivi. Le lame sono della coclea molto affilate e ci si può ferire facilmente.

Sostituire la barra raschiante se usurata o danneggiata.

1. Inclinare il prodotto e posizionarlo su un lato.
2. Rimuovere le 5 viti. (Fig. 42)
3. Rimuovere la barra raschiante.
4. Installare la nuova barra raschiante con il lato piatto rivolto verso il prodotto.
5. Installare le 5 viti.

Sostituzione dei padiglioni della coclea



AVVERTENZA: Per evitare l'avviamento accidentale, rimuovere la chiave di sicurezza, poi rimuovere le batterie e attendere almeno 10 secondi.



AVVERTENZA: Usare guanti protettivi. Le lame sono della coclea molto affilate e ci si può ferire facilmente.

1. Inclinare il prodotto e posizionarlo su un lato.
2. Rimuovere le 2 viti (A), le 2 rondelle (B) e i 2 dadi (C) sui 2 padiglioni della coclea (D). (Fig. 43)
3. Rimuovere i 2 padiglioni della coclea (D).
4. Installare i nuovi padiglioni della coclea nella sequenza inversa.

Ispezione delle lame della coclea



AVVERTENZA: Per evitare l'avviamento accidentale, rimuovere la chiave di sicurezza, poi rimuovere le batterie e attendere almeno 10 secondi.



AVVERTENZA: Usare guanti protettivi. Le lame sono della coclea molto affilate e ci si può ferire facilmente.

1. Inclinare il prodotto e posizionarlo su un lato.
2. Esaminare le lame della coclea per verificare la presenza di usura e danni.
3. Sostituire sempre le lame della coclea danneggiate. Se necessario, richiedere la sostituzione delle lame della coclea presso un rivenditore del centro assistenza Husqvarna.

Controllo della cinghia della coclea



AVVERTENZA: Per evitare l'avviamento accidentale, rimuovere la chiave di sicurezza, poi rimuovere le batterie e attendere almeno 10 secondi.

1. Inclinare il prodotto e posizionarlo sul lato destro.
2. Rimuovere le 8 viti e la copertura della cinghia della coclea. (Fig. 44)
3. Eseguire un controllo della cinghia della coclea. Sostituire la cinghia della coclea se usurata o danneggiata. Fare riferimento a *Sostituzione della cinghia della coclea alla pagina 239*.
4. Installare il coperchio della cinghia della coclea seguendo i passaggi nell'ordine inverso.

Sostituzione della cinghia della coclea



AVVERTENZA: Per evitare l'avviamento accidentale, rimuovere la chiave di sicurezza, poi rimuovere le batterie e attendere almeno 10 secondi.

1. Inclinare il prodotto e posizionarlo sul lato destro.
2. Rimuovere le 8 viti e la copertura della cinghia della coclea. (Fig. 44)
3. Rimuovere la molla (A) dal tendicinghia (B). (Fig. 45)
4. Rimuovere la cinghia della coclea (C) dalla puleggia del (D).
5. Rimuovere la cinghia della coclea.
6. Installare la nuova cinghia della coclea seguendo i passaggi nell'ordine inverso.
7. Installare il coperchio della cinghia della coclea seguendo i passaggi nell'ordine inverso.

Per pulire la batteria e il caricabatterie



AVVERTENZA: Non pulire la batteria o il caricabatterie con acqua.



AVVERTENZA: Non utilizzare sostanze chimiche per pulire la batteria.

- Accertarsi che la batteria e il caricabatterie siano puliti e asciutti prima di inserire la batteria nel caricabatterie.
- Pulire i terminali della batteria con aria compressa o con un panno morbido e asciutto.
- Pulire le superfici della batteria e del caricabatterie con un panno morbido e asciutto.

Ricerca guasti

Batteria

LED della batteria	Causa	Soluzione
Il LED verde lampeggia.	La tensione della batteria è bassa.	Caricare la batteria. Fare riferimento a <i>Ricarica della batteria alla pagina 235</i> .
Il LED di errore della batteria lampeggia.	La batteria è troppo fredda o troppo calda per essere usata.	Lasciare raffreddare la batteria o spostarla all'interno per riscaldarla. Quando la batteria ha la temperatura corretta, può essere usata di nuovo. Utilizzare la batteria nel prodotto esclusivamente quando la temperatura ambiente è di -10 °C/14 °F–25 °C/77 °F.
	La batteria è scarica.	Caricare la batteria. Fare riferimento a <i>Ricarica della batteria alla pagina 235</i> .
Il LED di errore della batteria si accende.	Si è verificato un errore permanente della batteria.	Contattare il rivenditore con servizio di assistenza Husqvarna.

Caricabatterie

LED del caricabatterie	Causa	Soluzione
La spia LED di errore lampeggia o si accende.	Il caricabatterie è troppo freddo o troppo caldo per essere usato.	Lasciare raffreddare il caricabatterie o spostarlo all'interno per riscaldarlo. Quando il caricabatterie raggiunge la temperatura corretta, può essere usato di nuovo. Utilizzare il caricabatterie quando la temperatura ambiente è 5 °C/41 °F–40 °C/104 °F.
	Altri errori.	Contattare il rivenditore con servizio di assistenza Husqvarna.

Prodotto

Se non si riesce a trovare la soluzione a un problema in questo manuale dell'operatore, rivolgersi al centro assistenza Husqvarna.

Problema	Possibile causa	Soluzione
Vibrazioni eccessive o movimento della maniglia.	Parti allentate.	Serrare tutte le viti. Sostituire tutte le parti danneggiate. Se le vibrazioni persistono, contattare il rivenditore del centro assistenza Husqvarna.
	La coclea è danneggiata.	
	La maniglia non è installata correttamente.	Assicurarsi che la maniglia sia completamente ripiegata verso l'alto e in posizione di blocco.

Problema	Possibile causa	Soluzione
Perdita di scarico della neve o rallentamento dello scarico della neve.	La cinghia della coclea è usurata o danneggiata.	Controllare / sostituire la cinghia della coclea. Regolare la puleggia.
	La cinghia della coclea è fuori dalla puleggia.	Controllare / sostituire la cinghia della coclea. Regolare la puleggia.
	Lo scivolo di scarico è ostruito.	Ripulire lo scivolo di scarico.
	Oggetti estranei o ghiaccio ostruiscono la coclea.	Rimuovere la chiave di sicurezza per evitare l'avviamento accidentale. Rimuovere le batterie e attendere almeno 10 secondi. Rimuovere eventuali ostruzioni e accertarsi che la coclea possa ruotare liberamente. Lasciare che il prodotto si riscaldi.
	I padiglioni della coclea sono usurati o danneggiati.	Sostituire dei padiglioni della coclea. Fare riferimento a <i>Sostituzione dei padiglioni della coclea alla pagina 239.</i>
Errore di rotazione della coclea quando viene spinta la maniglia del freno motore.	Oggetti estranei o ghiaccio ostruiscono la coclea.	Rimuovere la chiave di sicurezza per evitare l'avviamento accidentale. Rimuovere le batterie e attendere almeno 10 secondi. Rimuovere eventuali ostruzioni e accertarsi che la coclea possa ruotare liberamente. Lasciare che il prodotto si riscaldi.
	Le batterie sono scariche.	Caricare le batterie. Fare riferimento a <i>Ricarica della batteria alla pagina 235.</i>
	Procedura di avviamento non corretta.	Assicurarsi di utilizzare la procedura di avviamento corretta. Fare riferimento a <i>Ricarica della batteria alla pagina 235.</i>
	La cinghia della coclea non è allineata.	Regolare la cinghia della coclea.
La leva di controllo per lo scivolo di scarico è difficile da spostare.	Sulla base dello scivolo di scarico è presente neve o ghiaccio.	Rimuovere neve e ghiaccio dalla base dello scivolo di scarico.
Sul terreno è rimasto uno strato di neve.	La barra raschiante è usurata.	Sostituire la barra raschiante.

Spia (LED di errore)

La spia (LED di errore) si trova sotto il coperchio della batteria.

Problema	Numero di lampeggi sulla spia LED di errore	Causa	Soluzione
Il LED di errore lampeggia. Il prodotto non funziona correttamente.	3	La coclea è bloccata.	Rimuovere la chiave di sicurezza per evitare l'avviamento accidentale. Rimuovere le batterie e attendere almeno 10 secondi. Rimuovere eventuali ostruzioni e accertarsi che la coclea possa ruotare liberamente. Se il problema persiste, contattare il centro assistenza Husqvarna.
	5	La velocità del motore diminuisce eccessivamente e il motore si arresta.	Aumentare la velocità della coclea.
			Spostare in avanti il prodotto a bassa velocità.
			Ridurre la larghezza del percorso.
	10	Il comando del motore è troppo caldo.	Arrestare il motore e attendere che si raffreddi.
Il LED di errore lampeggia. Il prodotto si arresta.	Nessun lampeggio	Guasto del connettore della batteria.	Esaminare il connettore della batteria.
	3	Vi è un sovraccarico nel motore.	Aumentare la velocità della coclea.
			Spostare in avanti il prodotto a bassa velocità.
			Ridurre la larghezza del percorso.
	8	Le batterie sono quasi scariche.	Caricare le batterie. Fare riferimento a <i>Ricarica della batteria alla pagina 235</i> .
9	Errore batteria o nessun segnale dalla batteria.	Inserire correttamente la batteria nel prodotto e controllare i connettori della batteria. Se il LED di errore su una batteria lampeggia. Fare riferimento a <i>Stato della batteria alla pagina 235</i> .	
15	Procedura di avviamento non corretta. L'impugnatura del freno motore è stata innestata prima dell'avviamento del motore.	Rilasciare l'impugnatura del freno motore e attendere circa 10 secondi. Spingere nuovamente verso il basso l'impugnatura del freno motore per avviare il prodotto.	
Altri errori.	Se si verificano altri errori, rimuovere la chiave di sicurezza, rimuovere le batterie e rivolgersi al centro assistenza Husqvarna.		

Trasporto, stoccaggio e smaltimento

Introduzione

sicurezza, rimuovere le batterie e attendere almeno 10 secondi.



AVVERTENZA: Per evitare l'avviamento accidentale durante il trasporto e il rimessaggio, rimuovere la chiave di

Disposizione del prodotto in posizione di trasporto

1. Ruotare su un lato lo scivolo di scarico. Fare riferimento a *Regolazione dello scivolo di scarico alla pagina 236*.
2. Arrestare il prodotto. Fare riferimento a *Arresto del prodotto alla pagina 236*.
3. Ruotare leggermente verso il basso il deflettore dello scivolo di scarico. Fare riferimento a *Regolazione del deflettore dello scivolo di scarico alla pagina 236*.
4. Estrarre le 2 manopole della maniglia (A). Allentare le 2 manopole (B), se necessario. (Fig. 46)
5. Piegare la maniglia (C) in avanti fino a quando non si trova nella posizione finale.

Trasporto

- I requisiti di legge sulle merci pericolose si applicano alle batterie agli ioni di litio incluse.
- Rispettare i requisiti speciali riportati sulla confezione e sulle etichette per il trasporto commerciale.
- Durante la preparazione al trasporto del prodotto, attenersi alle normative relative ai materiali pericolosi. Possono essere in vigore alcune normative locali.
- Rimuovere sempre la batteria per il trasporto.
- Applicare del nastro sui connettori della batteria e assicurarsi che la batteria rimanga fissa in posizione durante il trasporto.
- Fissare il prodotto durante il trasporto.

Stoccaggio

- Prima di riporre il prodotto, lasciarlo raffreddare.
- Rimuovere sempre la batteria o le batterie (se presenti) per il rimessaggio.
- Controllare sempre che il prodotto non sia danneggiato prima di riporlo.
- Per evitare incidenti, assicurarsi che la batteria o le batterie (se presenti) non siano collegate al prodotto durante il rimessaggio.
- Conservare il caricabatterie in un ambiente chiuso e asciutto.

- Conservare la batteria o le batterie (se presenti) e il caricabatterie in un luogo asciutto, privo di umidità e protetto dal gelo.
- Scollegare la batteria dal caricabatterie durante lo stoccaggio.
- Non conservare la batteria in aree elettricamente statiche. Non conservare mai la batteria in una scatola di metallo.
- Conservare il prodotto in un luogo asciutto e al riparo dal gelo, dove la temperatura ambiente è compresa tra -10 °C/14 °F-40 °C/104 °F.
- Conservare la batteria a una temperatura ambiente compresa tra 5 °C/41 °F-25 °C/77 °F e al riparo dalla luce del sole.
- Conservare il caricabatterie a una temperatura ambiente compresa tra 5 °C/41 °F-45 °C/113 °F e al riparo dalla luce del sole.
- Accertarsi che la batteria sia carica al 30-50% prima del rimessaggio per lunghi periodi.
- Conservare il prodotto, la batteria e il caricabatterie in un luogo chiuso a chiave, fuori dalla portata di bambini e di persone non autorizzate.
- Pulire il prodotto.
- Eseguire gli interventi di manutenzione riportati nel presente manuale operatore. Fare riferimento a *Programma di manutenzione alla pagina 237*.
- Eseguire una manutenzione completa prima di riporre il prodotto per lunghi periodi.

Smaltimento

I simboli sul prodotto o sull'imballaggio indicano che il presente prodotto non può essere trattato come rifiuto domestico. Deve essere portato presso un centro di raccolta specializzato nel recupero di apparecchiature elettriche ed elettroniche.

Trattando questo prodotto correttamente, si contribuisce a contrastare il potenziale impatto negativo sull'ambiente e sulle persone che può altrimenti sortire da una gestione impropria del prodotto come rifiuto. Per informazioni più dettagliate sul riciclaggio di questo prodotto, contattare l'autorità municipale, il servizio rifiuti domestici o il punto vendita in cui è stato acquistato.

(Fig. 47)

Dati tecnici

Dati tecnici

	ST 253i
Motore della coclea	
Tipo di motore	BLDC (senza spazzole) 36V
Velocità del motore - massima, giri/min (giri al minuto)	2300/min
Velocità del motore - minima, giri/min (giri al minuto)	1700/min
Potenza del motore - max kW	2,0

	ST 253i
Potenza del motore - Nominale, kW	1,5
Motore di azionamento	
Potenza del motore - Nominale, kW	N/D
Velocità di conduzione automatica, mph / km/h	N/D
Livelli di regolazione della velocità	N/D
Peso	
Peso (esclusa batteria), lb/kg	57,3/26
Peso (con 2 BLi30), lb/kg	66,1/30
Batteria	
Tipo di batteria	Serie a batteria Husqvarna
Prestazione della batteria	
Prestazione della batteria, min, (funzionamento libero) alla velocità massima in giri/min, con una batteria Husqvarna da 7,5 Ah (BLi30).	44
Rumorosità e vibrazioni ³⁷	
Livello di potenza acustica, misurato dB(A)	87
Livello acustico, garantito L _{WA} dB(A)	92
Livelli di rumorosità ³⁸	
Livello di pressione acustica all'orecchio dell'operatore, dB(A)	73
Livelli di vibrazioni ³⁹	
Vibrazioni maniglia, m/s ²	2,5
Ingresso	
Altezza ingresso, pollici/mm	13/330
Larghezza ingresso, pollici/mm	20,9/530

Batterie approvate	Tipo	Capacità batteria, Ah	Tensione, V	Peso, lb/kg
40-B140	Ioni di litio	4,0	36	2,6/1,2
BLi30	Ioni di litio	7,5	36	4,2/1,9

³⁷ Le emissioni di rumore e vibrazioni sono state misurate in conformità alla normativa EN 62841-1. I valori dichiarati possono essere utilizzati per il confronto con i valori dichiarati di altri prodotti testati in conformità allo stesso standard e in una valutazione preliminare dell'esposizione.

³⁸ I dati riportati per il livello di pressione acustica presentano un fattore di incertezza di 1,6 dB(A).

³⁹ I dati riportati per il livello di vibrazione presentano un fattore di incertezza (K) di 1,6 m/s².

Caricabatteria omologati per le batterie specificate, BLi	Tensione di entrata, V	Frequenza, Hz	Potenza, W
40-C80	100-240	50-60	68,8
QC250	100-240	50-60	250

Dichiarazione di conformità

Dichiarazione di conformità UE

Husqvarna AB, SE-561 82 Huskvarna, Svezia, tel.:
+46-36-146500, dichiara sotto la propria esclusiva
responsabilità che il prodotto indicato:

Descrizione	Spazzaneve
Marchio	Husqvarna
Tipo/Modello	ST 253i
Identificazione	Numeri di serie a partire da 2024 e successivi

È pienamente conforme alle seguenti norme e direttive
UE:

Regolamento	Descrizione
2011/65/UE	"sulla restrizione dell'uso di determinate sostanze pericolose nelle apparecchiature elettriche ed elettroniche"
2006/42/CE	"sulle macchine"
2014/30/UE	"sulla compatibilità elettromagnetica"
2000/14/CE	"sull'emissione di rumore nell'ambiente"

e che sono applicati gli standard e/o le
specifiche tecniche seguenti: EN ISO 12100:2010,
EN 62841-1:2015+AC:2015+A11:2022 , EN ISO
8437-1:2021, EN ISO 8437-2:2021, EN ISO
8437-4:2021, EN 55014-1:2017, A11:2020, EN
IEC 55014-1:2021, EN 55014-2:1997/A1:2001/A2:2008/
AC:1997, EN IEC 55014-2:2021, EN ISO 3744:2010,
EN ISO 11201:2010, EN ISO 11688-1:1995, EN IEC
63000:2018

SMP Svensk Maskinprovning AB, Box 4053, SE-904 03
Umeå, Sweden ha inoltre verificato la conformità con
l'Allegato V della Direttiva del Consiglio 2000/14/CE.

Per informazioni sulle emissioni acustiche, fare
riferimento a *Dati tecnici alla pagina 243*.

Husqvarna, 2025-04-28

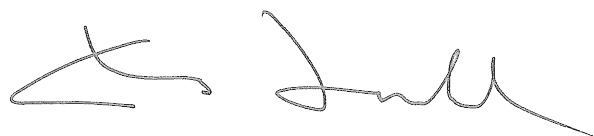

Claes Lossdal, Responsabile sviluppo/Prodotti da
giardino, Husqvarna AB

Responsabile della documentazione tecnica

