

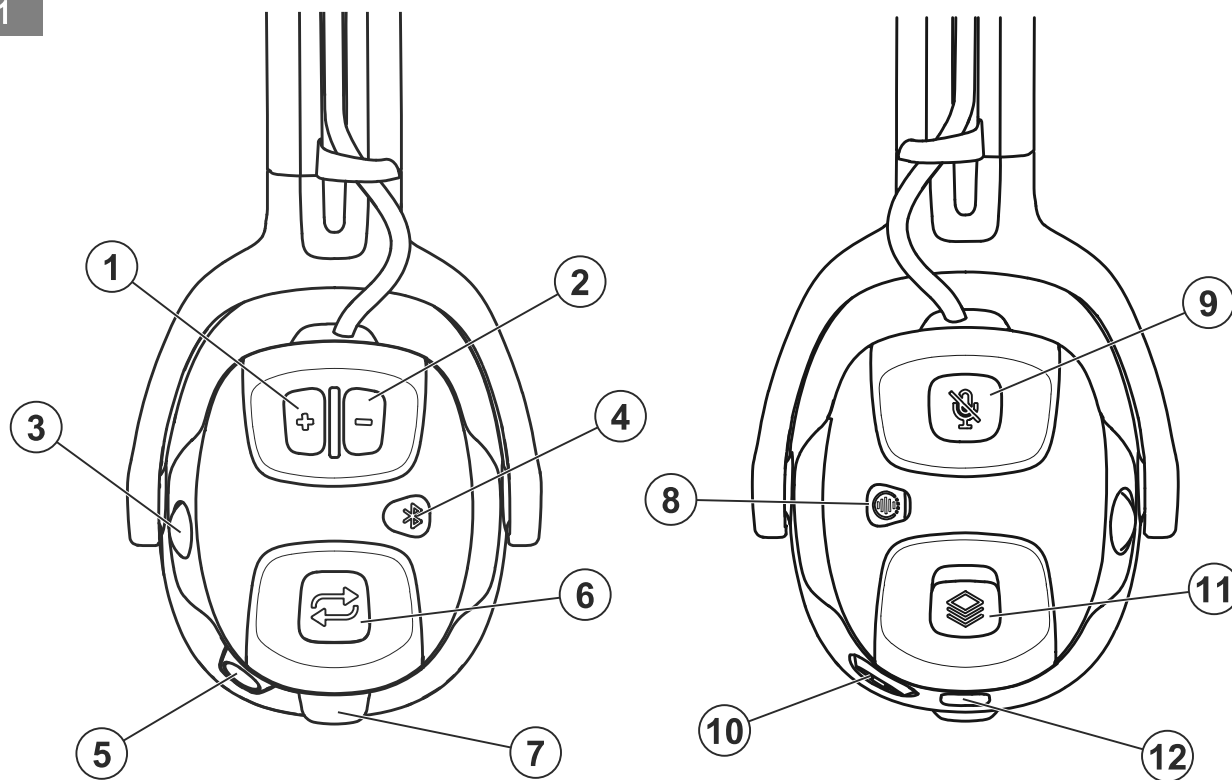

X-COM Active (HP500C-01, HP500C-02)

EN	Operator's manual	6-16
BG	Ръководство за експлоатация	17-26
BS	Korisnički priručnik	27-35
CS	Návod k použití	36-44
DA	Brugsanvisning	45-53
DE	Bedienungsanweisung	54-64
EL	Οδηγίες χρήσης	65-74
ES	Manual de usuario	75-83
ES-MX	Manual del usuario	84-92
ET	Kasutusjuhend	93-101
FI	Käyttöohje	102-110
FR	Manuel d'utilisation	111-120
FR-CA	Manuel d'utilisation	121-129
HR	Priručnik za korištenje	130-138
HU	Használati utasítás	139-147
IT	Manuale dell'operatore	148-156
LT	Operatoriaus vadovas	157-165
LV	Lietošanas pamācība	166-174
MK	Упатство за оператор	175-184
NL	Gebruiksaanwijzing	185-193
NO	Bruksanvisning	194-202
PL	Instrukcja obsługi	203-211
PT	Manual do utilizador	212-220
RO	Instrucțiuni de utilizare	221-229
RU	Руководство по эксплуатации	230-239
SK	Návod na obsluhu	240-248
SL	Navodila za uporabo	249-257
SR	Priručnik za rukovaoca	258-266
SV	Bruksanvisning	267-275
TR	Kullanım kılavuzu	276-284

1



2

HP500C-01												
f(H _z)	63	125	250	500	1000	2000	4000	8000	H	M	L	SNR
Mf (dB)	19.3	17.7	24.6	32.3	36.7	37.4	39.0	39.9	38.0	32.8	25.1	34.7
Sf (dB)	3.3	2.6	3.0	3.6	3.3	3.3	3.3	3.0	2.5	2.0	2.0	1.9
APV (dB)	16.0	15.1	21.6	28.7	33.4	34.1	35.5	36.9	36	31	23	33

 457

3

HP500C-02												
f(H _z)	63	125	250	500	1000	2000	4000	8000	H	M	L	SNR
Mf (dB)	17.1	18.3	22.5	29.0	36.1	37.5	39.7	41.6	38.0	31.3	24.5	33.7
Sf (dB)	5.0	2.8	2.8	2.9	2.6	3.5	4.1	2.8	2.5	2.0	2.3	1.9
APV (dB)	12.1	15.5	19.7	26.1	33.5	34.0	35.6	38.8	36	29	22	32

 498

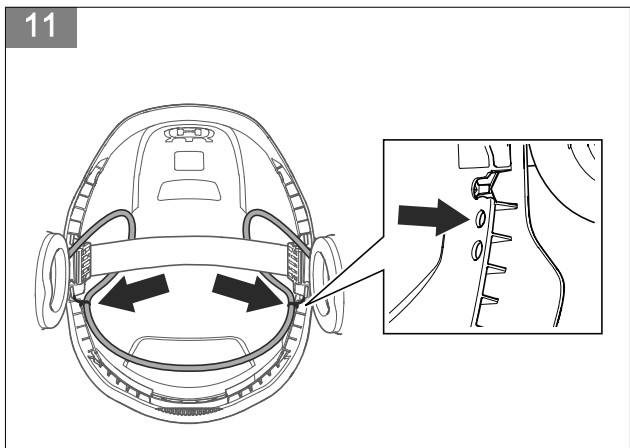
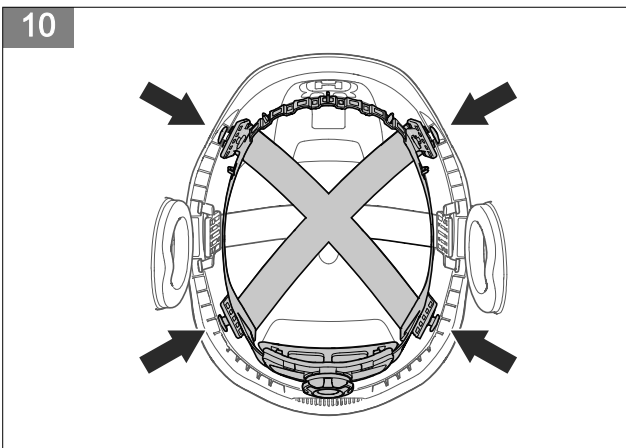
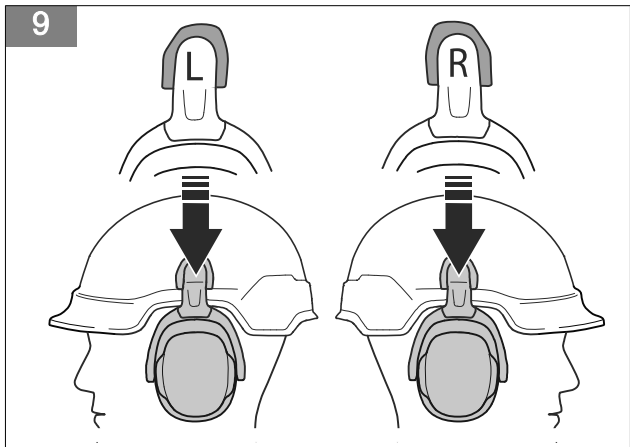
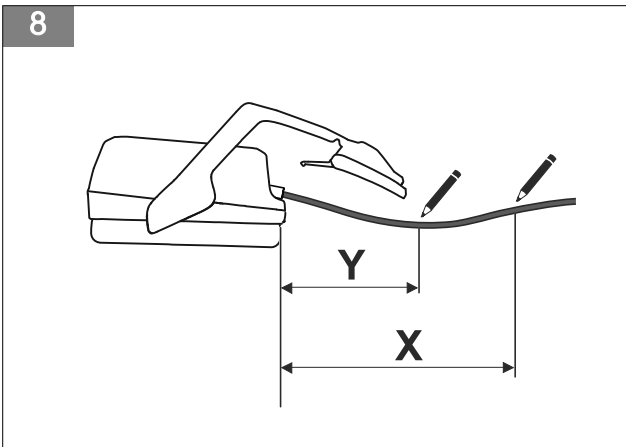
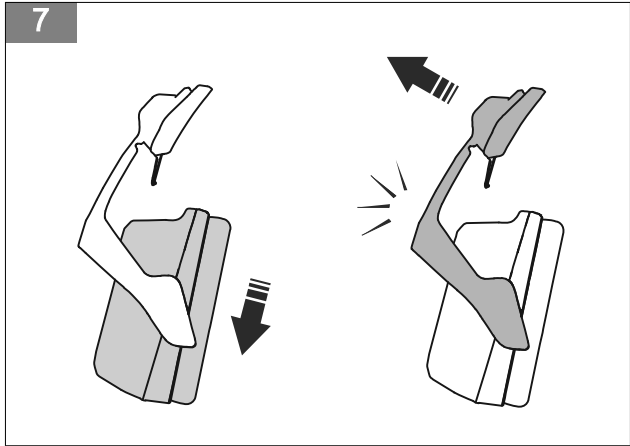
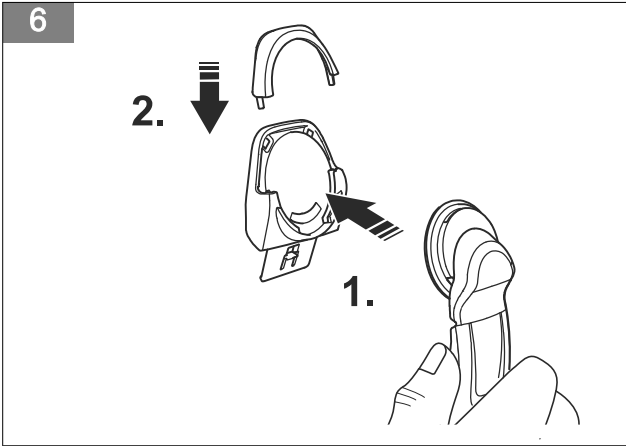
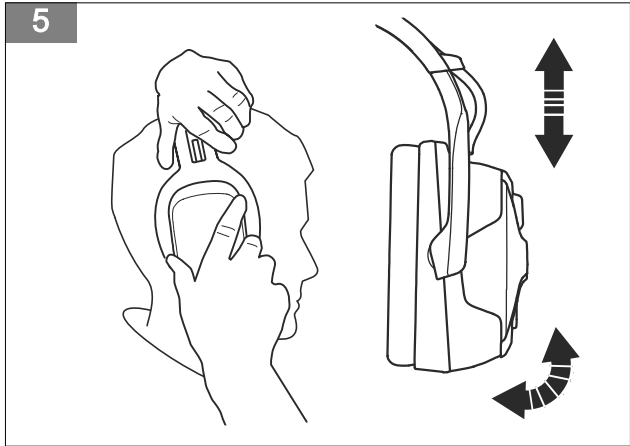
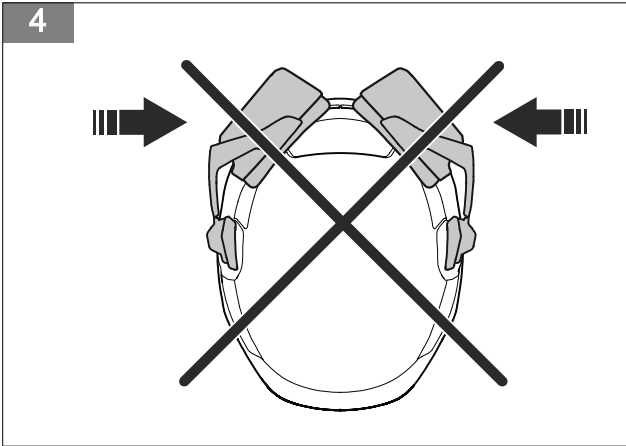

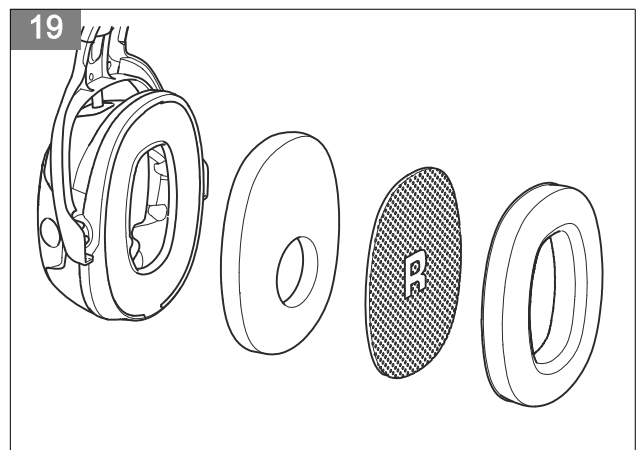
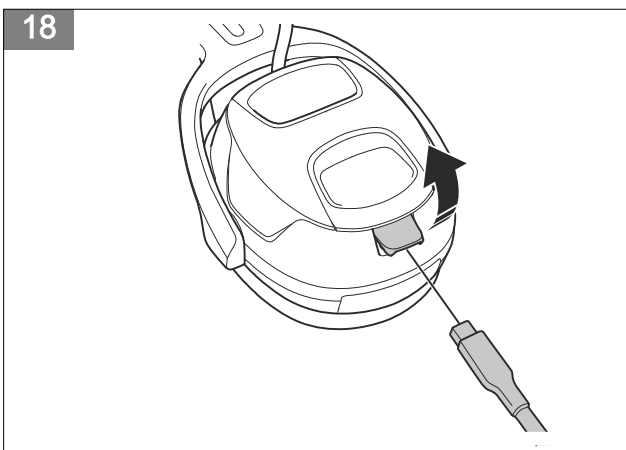
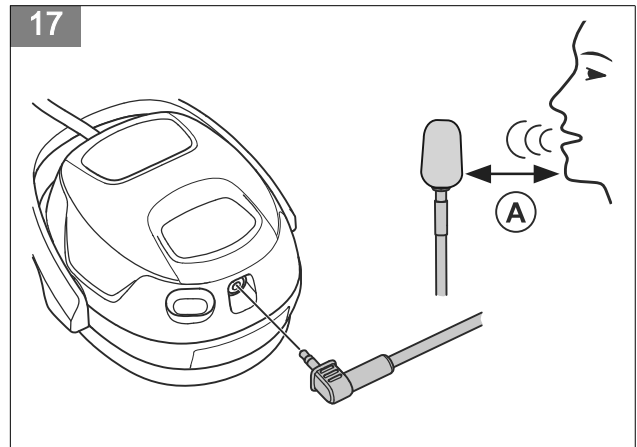
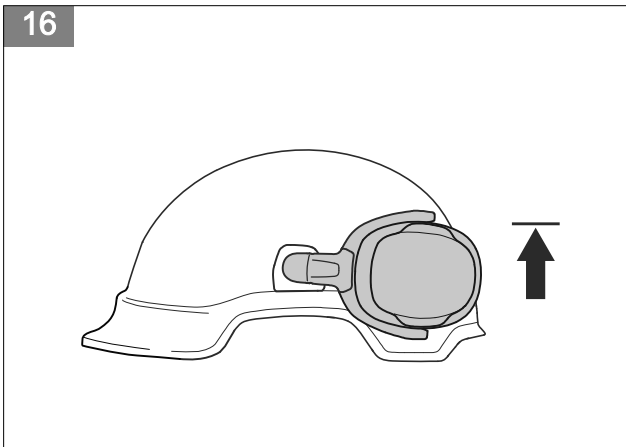
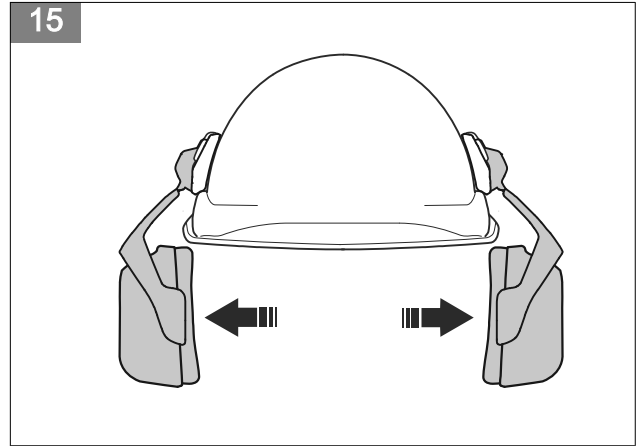
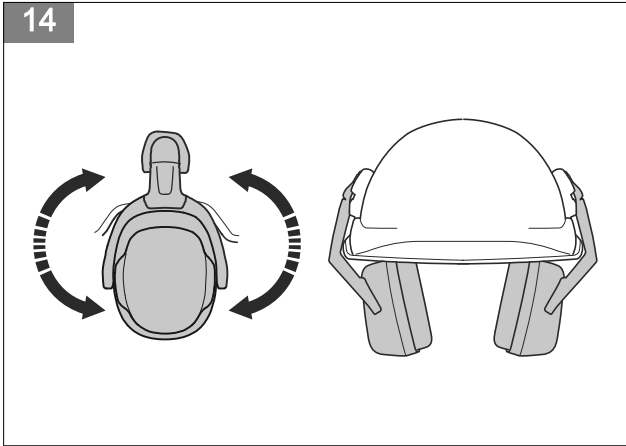
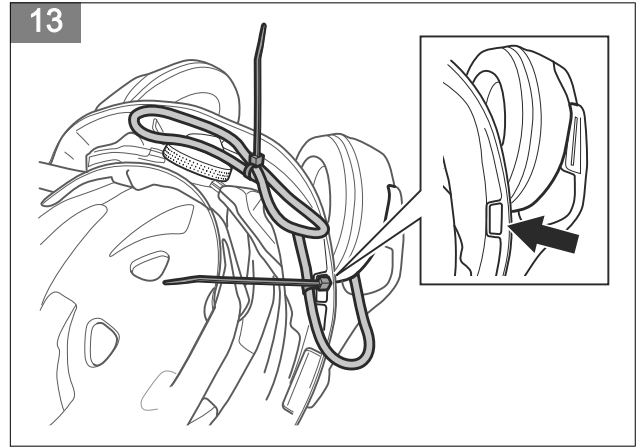
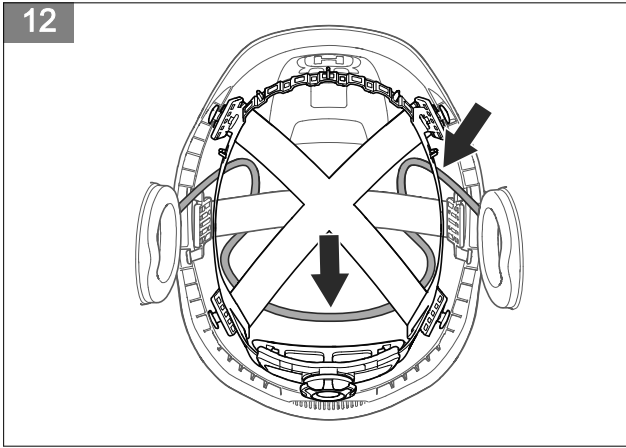

20

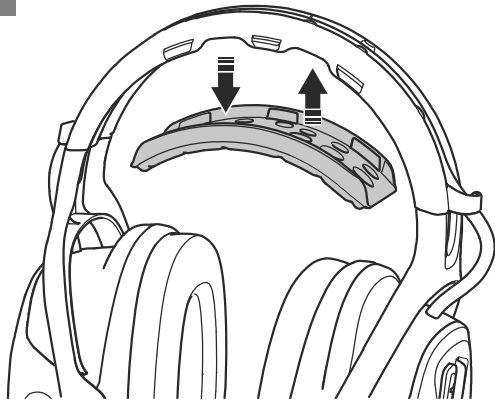

21

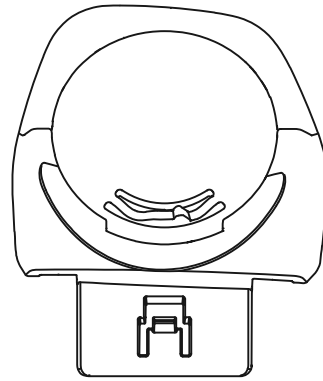

22

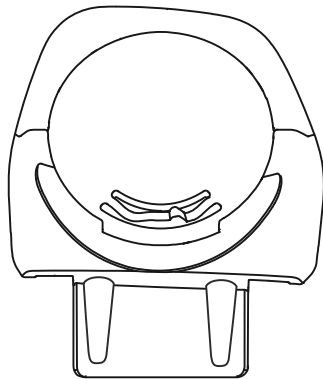

Sommario

Introduzione.....	148	Trasporto, stoccaggio e smaltimento.....	155
Sicurezza.....	149	Accessori.....	155
Montaggio.....	150	Dati tecnici.....	156
Utilizzo.....	151	0
Manutenzione.....	155		

Introduzione

Descrizione del prodotto

Il prodotto X-COM Active (HP500C-01, HP500C-02) è un paio di cuffie protettive con comunicazione full-duplex integrata, *tecnologia wireless Bluetooth®* e radio FM.

Panoramica del prodotto

(Fig. 1)

1. Pulsante Volume su
2. Pulsante Volume giù
3. Microfono dipendente dal livello
4. Pulsante Bluetooth®
5. Microfono vocale
6. Pulsante MODE (Modalità)
7. Uscita cavo caricabatterie USB-C
8. Pulsante Rumori ambiente
9. Pulsante di silenziamento del microfono
10. Pulsante On/Off
11. Pulsante del canale
12. Uscita microfono ad asta

Conformità e approvazioni

Con la presente, Husqvarna AB, SE-561 82 Huskvarna, Sweden, tel: +46-36-146500, dichiara che l'apparecchiatura radio di tipo HP500C-01 e HP500C-02 è conforme alle direttive 2014/53/EU, 2011/65/EU e al regolamento (EU) 2016/425. Il testo integrale della Dichiarazione di conformità UE è contenuto al seguente indirizzo Internet: www.husqvarna.com; cercare X-COM Active, HP500C-01, HP500C-02.

I valori di attenuazione del prodotto e i livelli acustici sono testati e approvati in base a: EN 352-1:2020 (fascia), EN 352-3:2020 (montaggio su casco), EN 352-4:2020, EN 352-6:2020 e EN 352-8:2020.

L'organismo notificato che partecipa alla valutazione della conformità è: numero dell'organismo notificato: 1974. PZT GmbH, Bismarckstraße 264 B, 26389 Wilhelmshaven, Germany.

Certificazione e monitoraggio eseguiti da PZT.

La batteria è certificata in conformità alla normativa IEC62133 edizione 2.

Il modello HP500C-01 è un paio di cuffie protettive con fascia e il modello HP500C-02 è un paio di cuffie protettive per casco. Il prodotto protegge dai rumori dannosi.



UK Importer:
Husqvarna UK Ltd
Preston Road, Co. Durham
DL5 6UP

FCC ID: ZASHP500, IC ID: 23307-HP500

Dichiarazione di conformità del fornitore FCC per HP500C-01, HP500C-02, parte responsabile.

Prodotti professionali Husqvarna, Inc. 9335 Harris Corners Green Parkway Suite 500 Charlotte, NC 28269 Stati Uniti.

Informazioni di contatto degli Stati Uniti: Michael Campbell, Manager Product Compliance, telefono: +1 704 597 5000.

Dichiarazione di conformità FCC:

Questo dispositivo è conforme alla Parte 15 delle norme FCC. Il funzionamento è soggetto alle due condizioni seguenti: (1) Questo dispositivo non deve causare interferenze dannose e (2) deve tollerare qualsiasi interferenza in ricezione, comprese le interferenze che potrebbero causare un funzionamento indesiderato.

Questo dispositivo è stato testato e ritenuto conforme ai limiti per un dispositivo digitale di Classe B, secondo la Parte 15 delle norme FCC. Tali limiti sono stati definiti per assicurare un'adeguata protezione contro le interferenze nocive in installazioni residenziali. L'apparecchiatura genera, utilizza e può irradiare energia a radiofrequenza e, se non installata e utilizzata secondo le istruzioni, può causare interferenze nocive alle radiocomunicazioni. Tuttavia, non esiste alcuna garanzia che tali interferenze non si verifichino in una particolare installazione. Qualora il dispositivo dovesse

generare interferenze nocive alla ricezione del segnale radio o televisivo, rilevate durante l'accensione o lo spegnimento del dispositivo, è opportuno eliminarle in uno o più dei modi seguenti:

- Aumentare la distanza tra il dispositivo e il ricevitore.
- Consultare il proprio rivenditore per ricevere assistenza.

Il contrassegno sul prodotto si trova sull'etichetta sulla cuffia destra.

Marchi registrati

Il marchio denominativo e i logo *Bluetooth®* sono marchi registrati di proprietà di *Bluetooth SIG, inc.* e qualsiasi utilizzo di tali marchi da parte di Husqvarna è soggetto a licenza.

Sicurezza

Definizioni di sicurezza

Le avvertenze, le precauzioni e le note sono utilizzate per evidenziare le parti importanti del manuale.



AVVERTENZA: Utilizzato se è presente un rischio di lesioni o morte dell'operatore o di passanti nel caso in cui le istruzioni del manuale non vengano rispettate.



ATTENZIONE: Utilizzato se è presente un rischio di danni al prodotto, ad altri materiali oppure alla zona adiacente nel caso in cui le istruzioni del manuale non vengano rispettate.

Nota: Utilizzato per fornire ulteriori informazioni necessarie in una determinata situazione.

Istruzioni di sicurezza generali



AVVERTENZA: Leggere le seguenti avvertenze prima di utilizzare il prodotto.

- Utilizzare e conservare queste istruzioni.
- Per il massimo comfort e funzione, accertarsi di aver selezionato il prodotto corretto per l'uso.
- Non modificare o rimuovere componenti del prodotto. Eseguire esclusivamente i cambiamenti riportati nel presente manuale operatore.
- L'attenuazione del rumore del prodotto sarà gravemente compromessa se non vengono seguite le istruzioni riportate in questo manuale dell'operatore. Le cuffie, in particolare i cuscinetti, possono deteriorarsi con l'uso e devono essere controllate frequentemente per individuare eventuali rotture o perdite. Fare riferimento a *Manutenzione alla pagina 155*.
- Il prodotto può essere danneggiato da alcune sostanze chimiche. Per maggiori informazioni contattare il produttore. Tenere lontano da sostanze di tipo aggressivo e pulire il prodotto regolarmente. Utilizzare un panno con acqua e sapone. Non lavare o inserire completamente in acqua.

- L'assistenza e la riparazione devono essere eseguite da un'officina di assistenza autorizzata. Utilizzare unicamente ricambi originali Husqvarna.
- L'utilizzo delle cuffie non deve mai superare i 10 anni a partire dalla data di fabbricazione riportata sulla confezione.
- La funzionalità del prodotto potrebbe deteriorarsi con il consumo della batteria.

Istruzioni di sicurezza per il funzionamento

- L'operatore deve assicurarsi di indossare sempre le cuffie negli ambienti rumorosi.
- Prestare maggiore attenzione e ascoltare i segnali di avvertimento quando si utilizza il prodotto. Il rumore proveniente dai segnali di allarme può diminuire quando si utilizza il prodotto.
- L'udibilità dei segnali di avvertimento sul posto di lavoro specifico può essere compromessa durante l'utilizzo della struttura di intrattenimento.
- Assicurarsi che il prodotto non venga colpito durante il trasporto e l'uso.
- Utilizzare il prodotto solo a una temperatura compresa tra -20 °C e +55 °C / -4 °F e +131 °F. Se si utilizza il prodotto ad altre temperature, ciò può causare danni ai componenti elettronici, batteria e parti meccaniche.
- Assicurarsi di sapere come utilizzare il prodotto prima di utilizzarlo. In caso di danni al prodotto, rivolgersi al proprio rivenditore di assistenza. Non aprire il rivestimento!
- Il montaggio delle protezioni igieniche sui cuscinetti può influire sulla prestazione acustica delle cuffie. Utilizzare sempre accessori originali.
- Non spingere le cuffie contro la struttura del casco. Questo potrebbe provocare delle crepe intorno al casco.

(Fig. 4)

- Non conservare il prodotto a temperature superiori a +55 °C / +131 °F, ad esempio su un cruscotto. Non conservare il prodotto a temperature inferiori a -20 °C / -4 °F.
- L'operatore deve assicurarsi che le cuffie siano montate, regolate e sottoposte a manutenzione secondo quanto indicato nel manuale dell'operatore.

- Le cuffie vengono fornite con ingresso audio di sicurezza. Prima dell'utilizzo, l'operatore deve controllarne il corretto funzionamento. In caso di distorsione o mancato funzionamento, l'operatore deve fare riferimento alle indicazioni di manutenzione del costruttore.

Sicurezza batterie

- Le cuffie sono dotate di attenuazione dipendente dal livello. Prima dell'utilizzo, l'operatore deve controllarne il corretto funzionamento. In caso di guasto o malfunzionamento, l'operatore deve

attenersi alle istruzioni per la manutenzione fornite dal produttore.

- Il prodotto contiene batterie e componenti elettrici che possono incendiare atmosfere infiammabili o esplosive. Non usare in ambienti in cui una scintilla possa causare incendio o esplosione.
- Caricare il prodotto solo a una temperatura compresa tra 0 °C e +40 °C / +32 °F to +104 °F. Ricaricare fuori dall'intervallo di temperatura potrebbe danneggiare i componenti elettronici e la batteria.

Montaggio

Introduzione



AVVERTENZA: Spostare i capelli di lato prima di montare il prodotto. Assicurarsi che gli anelli di tenuta siano ben saldi contro la testa e intorno alle orecchie prima di utilizzare il prodotto.

Indossare le cuffie con la fascia

- Posizionare la fascia sulla parte superiore della testa.
- Spostare le cuffie verso l'alto o verso il basso per regolare l'altezza. (Fig. 5)

Montare le cuffie su un casco

- Montare il tipo di attacco dell'adattatore corretto sulla struttura del casco. Fare riferimento a *Caschi omologati alla pagina 155*.
- Fissare la forcella del casco sull'attacco dell'adattatore. (Fig. 6)

Nota: Fare riferimento a *Caschi omologati alla pagina 155* per ulteriori informazioni sul tipo di attacco del casco applicabile al proprio casco.

- Spostare le cuffie nella posizione più bassa.
- Sollevarle le cuffie verso l'esterno e verso l'alto finché non si bloccano in posizione di standby. (Fig. 7)
- Fare un segno sul cavo.
 - Per il casco H300, fare un segno a 27 cm/11 pollici (X) da ciascuna cuffia.
 - Per il casco Spire Vent X, fare un segno a 14,5 cm/6 pollici (Y) da ciascuna cuffia. (Fig. 8)
- Posizionare l'attacco del casco nella relativa fessura. (Fig. 9)
- Continuare con le istruzioni di montaggio per il casco omologato.



ATTENZIONE: Accertarsi che il cavo non sia attorcigliato o che abbia un piccolo raggio di curvatura. Accertarsi che il cavo

possa muoversi facilmente nell'apertura del casco.

Montaggio delle cuffie sul casco H300

- Slacciare il cinghiaggio della testa dal casco. (Fig. 10)
- Fissare il cavo ai fori con le fascette stringicavo o le clip. (Fig. 11)
- Se il cavo viene fissato con le fascette stringicavo, tagliare la fascetta stringicavo e spingere il blocco della fascetta stringicavo nella fessura laterale.
- Creare un anello del cavo e collegare il cinghiaggio della testata e la protezione collo. Assicurarsi che il cavo sia tra la struttura del casco e il cinghiaggio della testa. (Fig. 12)

Montaggio delle cuffie sul casco Spire Vent X

- Inserire il cavo in un anello all'indietro.
- Collegare il cavo al cinghiaggio della testa con le fascette stringicavo. Collegare la fascetta stringicavo attraverso l'imbracatura della fascia.
- Tagliare la fascetta stringicavo.
- Inserire la parte rimanente del cavo in un anello all'indietro, dietro alla fascia posteriore. (Fig. 13)

Per fissare le cuffie in posizione di funzionamento

- Mettere il casco sulla testa.
- Regolare le cuffie fino a quando sono strette intorno alle orecchie e contro la testa. (Fig. 14)

Posizionare le cuffie in posizione di rientro

- Sollevarle le cuffie verso l'esterno e verso l'alto finché non si bloccano in posizione di standby. (Fig. 15)

Posizionare le cuffie in posizione di rientro

- Posizionare le cuffie in posizione standby. Fare riferimento a *Posizionare le cuffie in posizione di rientro alla pagina 150*.
- Ruotare le cuffie all'indietro lungo il lato del casco finché non scattano in posizione di rientro. (Fig. 16)

Collegamento del microfono ad asta

Utilizzare un microfono boom in ambienti con molto rumore.

1. Fissare il filtro antivento al microfono ad asta.

2. Collegare il microfono ad asta all'uscita del microfono sulla cuffia destra. (Fig. 17)
3. Posizionare il microfono ad asta a 1 cm/0,4 pollici (A) dalla bocca.

Utilizzo

Introduzione



AVVERTENZA: Prima di utilizzare il prodotto, è necessario leggere e comprendere il capitolo relativo alla sicurezza.

Caricare il prodotto

1. Collegare il connettore USB-C del cavo del caricabatteria all'uscita sulla cuffia sinistra. (Fig. 18)
2. Collegare il connettore USB del cavo del caricabatteria a un caricabatterie USB o a un'altra presa di corrente USB.

Nota: L'uscita della presa di corrente deve essere a 5 V e 2 A per eseguire la ricarica alla massima capacità.

Nota: La spia LED sul pulsante Bluetooth® lampeggia lentamente in verde mentre la batteria è in carica. La spia LED sul pulsante Bluetooth® è verde fissa quando la batteria è completamente carica.

Spia LED sul pulsante del canale	Stato di carica della batteria
3 LED sono accesi.	La carica della batteria è compresa tra il 90% e il 100%.
2 LED sono accesi e 1 LED lampeggia lentamente.	La carica della batteria è compresa tra il 70% e il 90%.
1 LED è acceso e 1 LED lampeggia lentamente.	La carica della batteria è compresa tra il 20% e il 70%.
1 LED lampeggia lentamente.	La carica della batteria è compresa tra il 10% e il 20%.
1 LED lampeggia rapidamente.	La carica della batteria è compresa tra lo 0% e il 10%.

Avviamento del prodotto

- Tenere premuto il pulsante On/Off per 1 secondo.

Nota: Un segnale acustico indica che il prodotto è acceso. La spia LED centrale sul pulsante del canale rimane accesa per 2 secondi. Un messaggio audio indica lo stato della batteria e la quantità di dispositivi collegati con tecnologia wireless Bluetooth®. Se il prodotto trova un team, il messaggio audio indica a quale team si è collegati. Fare riferimento alla tabella seguente.

Messaggio audio
BATTERY HIGH
BATTERY MEDIUM
BATTERY LOW
BATTERY CRITICAL

Messaggio audio
ONE BLUETOOTH DEVICE CONNECTED
TWO BLUETOOTH DEVICES CONNECTED
CONNECTED TO TEAM CHANNEL 1
CONNECTED TO TEAM CHANNEL 2
CONNECTED TO TEAM CHANNEL 3

Visualizzazione dello stato della batteria

- Premere il pulsante On/Off.

Nota: La spia LED sul pulsante del canale si illumina in verde per 5 secondi. Fare riferimento alla tabella seguente.

Spia LED	Stato della batteria
3 LED sono accesi.	La carica della batteria è compresa tra il 90% e il 100%.
2 LED sono accesi.	La carica della batteria è compresa tra il 70% e il 90%.

Spia LED	Stato della batteria
1 LED è acceso.	La carica della batteria è compresa tra il 20% e il 70%.
1 LED lampeggia rapidamente.	La carica della batteria è compresa tra lo 0% e il 10%.

Per passare dalla modalità radio FM alla modalità Bluetooth®

- Premere rapidamente il pulsante MODE 2 volte per passare dalla modalità radio FM alla modalità Bluetooth® e viceversa.

Nota: Un messaggio audio indica la modalità selezionata. Fare riferimento alla tabella seguente.

Messaggio audio
RADIO
BLUETOOTH

Modalità radio FM

In modalità radio FM è possibile accedere alla radio FM in aree urbane o in altre aree con un potente segnale radio FM. Le prestazioni della radio FM possono essere influenzate da terreni accidentati o vegetazione folta.

Cambiare stazione radio FM

- Tenere premuto per 1 secondo il pulsante Volume su o il pulsante Volume giù per cambiare stazione radio FM.

Modalità Bluetooth®

In modalità Bluetooth®, è possibile collegare il prodotto a un dispositivo con tecnologia wireless Bluetooth®.

Operazione di associazione Bluetooth®

1. Tenere premuto il pulsante Bluetooth® per 2 secondi per avviare l'operazione di associazione sul prodotto.

Nota: L'operazione di associazione inizia quando viene emesso un segnale acustico e il pulsante Bluetooth® lampeggia in blu. L'operazione di associazione è attiva per 30 secondi.

2. Avviare la funzione di associazione per la tecnologia wireless Bluetooth® sul dispositivo.
3. Se necessario, selezionare Husqvarna X-COM Active nell'elenco delle unità sul dispositivo.

Nota: Un messaggio audio indica lo stato del prodotto. Fare riferimento alla tabella seguente.

Messaggio audio	Spia LED sul pulsante Bluetooth®	Informazione
BLUETOOTH DEVICE CONNECTED	Spia blu fissa.	Il prodotto è collegato a un dispositivo con tecnologia wireless Bluetooth®.
BLUETOOTH CONNECTION FAILED	Spia rossa fissa per 2 secondi.	La batteria non è collegata a un dispositivo con tecnologia wireless Bluetooth®.

Nota: Un dispositivo con tecnologia wireless Bluetooth® collegato al prodotto, si collega automaticamente al prodotto la volta successiva che il prodotto viene utilizzato con il dispositivo.

Configurazione di un team e aggiunta di dispositivi

Un team è un gruppo di comunicazione che ti consente di parlare con tutti i dispositivi collegati al team. Se si esegue questa procedura quando non è presente alcun team, viene configurato un nuovo team. Quindi, è possibile ripetere la procedura per aggiungere nuovi dispositivi al team. Solo una persona configura un team e gli altri dispositivi si collegano al team come indicato in *Collegamento a un team alla pagina 153*. Solo una persona alla volta può aggiungere un nuovo dispositivo al team. Il nuovo dispositivo deve collegarsi al team come indicato in *Collegamento a un team alla pagina 153*.

1. Premere il pulsante MODE per 1 secondo per accedere alla modalità di gestione del team e configurare il team.

Nota: Un messaggio audio indica che ci si trova nella modalità di gestione del team. Fare riferimento alla tabella seguente.

Messaggio audio	Spia LED sul pulsante Bluetooth®
TEAM MANAGEMENT	Spia bianca fissa.

2. Premere il pulsante Bluetooth®.

Nota: Un messaggio audio indica lo stato dell'operazione di associazione. L'operazione di associazione inizia quando viene emesso un segnale acustico. Fare riferimento alla tabella seguente.

Messaggio audio	Spia LED sul pulsante Bluetooth®
SEARCHING FOR MEMBERS	Il LED lampeggia rapidamente.

Nota: L'operazione di associazione è attiva per 1 minuto. I dispositivi si collegano al team in 1 minuto circa. L'operazione di associazione termina quando viene emesso un segnale acustico e il pulsante Bluetooth® si illumina in verde fisso. Ogni volta che un nuovo dispositivo si collega al team, viene emesso un segnale acustico. Per il collegamento a un team, fare riferimento a *Collegamento a un team alla pagina 153*.

3. Per interrompere l'operazione di associazione in meno di 1 minuto, premere il pulsante MODE.
4. Per aggiungere un nuovo dispositivo al team, seguire nuovamente le stesse istruzioni.

Nota: Un dispositivo collegato al team si collega automaticamente al team al successivo utilizzo.

Collegamento a un team

Non è possibile collegarsi a un team se non è stato configurato alcun team. Per configurare un team, fare riferimento a *Configurazione di un team e aggiunta di dispositivi alla pagina 152*. È possibile collegarsi a un team contemporaneamente alla configurazione di un nuovo team. È anche possibile collegarsi a un team se un membro del team aggiunge nuovi dispositivi al team.

1. Premere il pulsante MODE per 1 secondo per accedere alla modalità di gestione del team.

Nota: Un messaggio audio indica che ci si trova nella modalità di gestione del team. Fare riferimento alla tabella seguente.

Messaggio audio	Spia LED sul pulsante Bluetooth®
TEAM MANAGEMENT	Spia bianca fissa.

2. Premere il pulsante Volume su.

Nota: L'operazione di associazione inizia quando viene emesso un segnale acustico e il pulsante Bluetooth® lampeggia lentamente. L'operazione di associazione è attiva per 1 minuto. Un messaggio audio indica che si è collegati al team. Fare riferimento alla tabella seguente.

Messaggio audio	Spia LED sul pulsante Bluetooth®
CONNECTED TO TEAM	Spia verde fissa.

Nota: È possibile parlare con il team dopo che il messaggio audio indica che si è collegati al team.

Scollegamento da un team

1. Premere il pulsante MODE per 1 secondo per accedere alla modalità di gestione del team.

Nota: Un messaggio audio indica che ci si trova nella modalità di gestione del team. Fare riferimento alla tabella seguente.

Messaggio audio	Spia LED sul pulsante Bluetooth®
TEAM MANAGEMENT	Spia bianca fissa.

2. Premere il pulsante Volume giù.

Nota: Un messaggio audio indica che si è scollegati dal team. Fare riferimento alla tabella seguente.

Messaggio audio	Spia LED sul pulsante Bluetooth®
LEAVING TEAM	Il LED lampeggia in rosso 3 volte.

Modifica del canale di comunicazione

- Premere il pulsante del canale per selezionare il canale di comunicazione 1, 2 o 3.

Nota: Un messaggio audio indica in quale canale ci si trova. Fare riferimento alla tabella seguente.

Messaggio audio	Spia LED del canale
CHANNEL 1	Spia bianca fissa sul canale 1.
CHANNEL 2	Spia bianca fissa sul canale 2.
CHANNEL 3	Spia bianca fissa sul canale 3.

Parlare con tutti i canali di comunicazione

- Tenere premuto il pulsante del canale per parlare con tutti i canali di comunicazione contemporaneamente.

Nota: Quando viene emesso un segnale acustico, si è collegati a tutti i canali di comunicazione. Tutte le spie LED del canale sono bianche fisse per indicare che si è collegati a tutti i canali.

- Rilasciare il pulsante del canale per tornare al canale precedente.

Attivazione o disattivazione del microfono

- Premere il pulsante di silenziamento del microfono fino a quando non viene emesso un segnale acustico.

Modifica dello streaming audio

- Tenere premuto il pulsante Volume su per 0,5 secondi per selezionare lo streaming audio successivo.
- Tenere premuto il pulsante Volume giù per 0,5 secondi per tornare allo streaming audio precedente.

Avvio o interruzione dello streaming audio

- Premere il pulsante MODE per interrompere o avviare lo streaming audio.

Accettare, terminare o ignorare una chiamata

Se il dispositivo mobile è collegato al prodotto con tecnologia wireless Bluetooth®, nelle cuffie è possibile sentire un segnale acustico in caso di chiamata in arrivo.

- Premere il pulsante MODE per accettare o terminare la chiamata.
- Premere il pulsante MODE per 1 secondo per ignorare una chiamata in arrivo.

Nota: Un segnale acustico indica quando la chiamata viene accettata o ignorata.

Messaggio audio	Informazione
CALL ENDED	La chiamata è terminata.

Trasferimento della chiamata al team

1. Premere il pulsante MODE per accettare la chiamata.
2. Premere rapidamente il pulsante MODE 2 volte per trasferire la chiamata al team.

Nota: Un messaggio audio indica quando la chiamata è stata trasferita. Fare riferimento alla tabella seguente.

Messaggio audio	Informazione
CALL TRANSFERRED TO TEAM	La chiamata è stata trasferita al team.

Interruzione della chiamata del team

- Premere rapidamente il pulsante MODE 2 volte.

Nota: Un messaggio audio indica quando la chiamata è stata interrotta. Fare riferimento alla tabella seguente.

Messaggio audio	Informazione
CALL DISCONNECTED FROM TEAM	La chiamata del team è stata interrotta.

Regolare il volume

- Premere il pulsante del Volume su o il pulsante del Volume giù per regolare il volume. Un segnale acustico indica quando il volume è al livello minimo o massimo.

Impostare la modalità Rumori ambiente

La modalità Rumori ambiente consente di ascoltare i rumori dell'ambiente circostante.

- Premere il pulsante Rumori ambiente.

Nota: Un messaggio audio indica lo stato della modalità Rumori ambiente.

Messaggio audio
AMBIENT LEVEL HIGH
AMBIENT LEVEL MEDIUM
AMBIENT LEVEL LOW
AMBIENT LEVEL OFF

Arresto del prodotto

- Tenere premuto il pulsante On/Off per 1 secondo.

Nota: Un messaggio audio indica lo stato della batteria e le spie LED si spengono. Un segnale acustico indica che il prodotto è spento.

Spegnere il prodotto in modo forzato

- Tenere premuto il pulsante On/Off per 12 secondi.

Manutenzione

Manutenzione del prodotto



ATTENZIONE: Non lavare o inserire il prodotto completamente in acqua.



ATTENZIONE: Spray, liquidi o altri detergenti contenenti solventi e/o alcol possono ridurre il livello di protezione.



ATTENZIONE: Utilizzare ricambi originali Husqvarna.

1. Pulire il prodotto regolarmente. Utilizzare un panno con una soluzione di sapone delicata.
2. Eseguire un controllo delle condizioni degli anelli di tenuta e gli inserti di gomma in schiuma prima di ogni utilizzo.
3. Sostituire gli anelli di tenuta e gli inserti di gomma in schiuma ogni 6 mesi o con maggiore frequenza, se necessario. Durante il montaggio, verificare che il foro per l'aria sull'anello di tenuta sia rivolto verso il basso. Utilizzare il kit igiene originale, che include gli anelli di tenuta e gli inserti di gomma in schiuma. Per ulteriori informazioni sul kit igiene, fare riferimento a www.husqvarna.com. (Fig. 19)

Nota: Se le cuffie sono bagnate sul lato interno, lasciarle asciugare in posizione di rientro. Fare riferimento a *Posizionare le cuffie in posizione di rientro alla pagina 150*.

4. Sostituire la membrana del microfono vocale, se danneggiata.
5. Sostituire il filtro antivento del microfono dipendente dal livello, se danneggiato.
6. Sostituire il filtro antivento sul microfono ad asta, se danneggiato.
7. Sostituire il Comfort Pad della fascia, se necessario. (Fig. 20)

Trasporto, stoccaggio e smaltimento

Trasporto e stoccaggio



ATTENZIONE: Durante il trasporto e lo stoccaggio, portare le cuffie in posizione di funzionamento per ridurre l'usura della plastica.

- Sistemare le cuffie in posizione di funzionamento. Fare riferimento a *Per fissare le cuffie in posizione di funzionamento alla pagina 150*.
- Assicurarsi che gli anelli di tenuta non siano compressi.
- Conservare il prodotto in un ambiente asciutto e pulito.
- Durante lo stoccaggio, tenere il prodotto al riparo dalla luce solare.

- Caricare la batteria ogni 6 settimane per mantenere la qualità della batteria.
- Mettere il prodotto in un posto sicuro durante il trasporto.

Smaltimento

- Rispettare le norme nazionali.
- Utilizzare il sistema di smaltimento locale.
- Il prodotto o l'imballaggio del prodotto non è un rifiuto domestico. Riciclarlo in una stazione di riciclaggio per apparecchiature elettriche ed elettroniche.



Accessori

Caschi omologati

Usare il prodotto solo con i seguenti caschi.

Modello	Tipo di attacco del casco	Immagine dell'adattatore	Dimensioni approvate
Husqvarna Technical, H300	Adattatore H300	(Fig. 21)	M/L
Husqvarna Spire	Adattatore Spire	(Fig. 22)	L
KASK Zenith X			

Dati tecnici

Per i dati tecnici di ciascun prodotto, fare riferimento alle seguenti illustrazioni. Per ulteriori dati tecnici, fare

riferimento alla scheda dei dati tecnici fornita come appendice al presente manuale dell'operatore.

(Fig. 2)

(Fig. 3)

Per ulteriori informazioni sul contenuto dei dati tecnici, fare riferimento all'elenco seguente:

- F = Frequenze in cui l'attenuazione viene misurata.
- MF = Valore medio.
- SF = Deviazione standard.
- APV (Mf-Sf) = Valore presunto protezione.
- H = Valore di attenuazione ad alta frequenza (riduzione del livello di rumore previsto per il rumore dove $L_C - L_A = -2$ dB). M = Valore di attenuazione a media frequenza (riduzione del livello di rumore previsto per il rumore dove $L_C - L_A = +2$ dB). L = Valore di attenuazione a bassa frequenza (riduzione

del livello di rumore previsto per il rumore dove $L_C - L_A = +10$ dB).

- SNR = Single Number Rating (il valore che viene sottratto dal livello di pressione sonora ponderato C misurato, L_C , per stimare il livello acustico effettivo ponderato A all'interno dell'orecchio).

Produttore responsabile: Husqvarna AB, SE-561 82 Huskvarna, Svezia, tel.: +46-36-146500.

Livello acustico

Le modalità Radio FM e Auricolari hanno un livello acustico equivalente massimo di 82 dB (A).

Materiali

Componente	Materiale	Componente	Materiale
Padiglione auricolare interno	ABS	Fascia	POM+TPE
Auricolare esterno sinistro	ABS	Forcella casco	POM
Auricolare esterno destro	ABS+TPE	Molla della forcella casco	Acciaio
Inserti	PUR	Viti	Acciaio
Anelli di tenuta	PVC e schiuma		