

Model Number 45-05172-669

Husqvarna 546 08 05-01

DEUTSCH



PORTUGUÊS



ENGLISH



ΕΛΛΗΝΙΚΑ



FRANÇAIS



DANSK



ITALIANO



NORSK



NEDERLANDS



SVENSKA

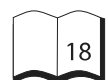

ESPAÑOL





SUOMI

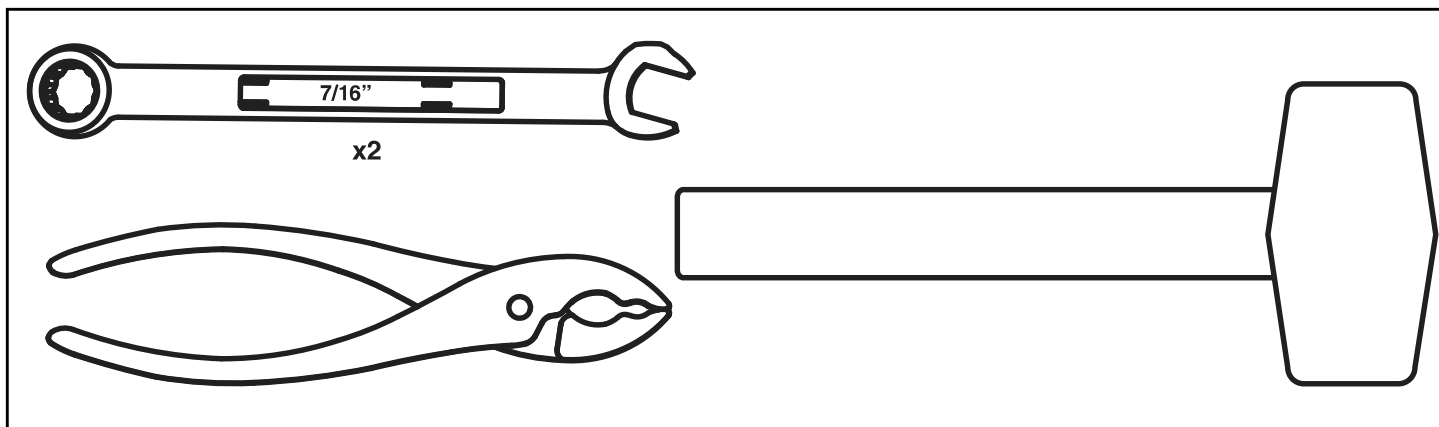





DEUTSCH - MONTAGE

Die Bedeutung der in den Illustrationen verwendeten Symbole ist wie folgt:

-  Noch nicht anziehen.
-  Jetzt anziehen.



ENGLISH - ASSEMBLY

The meanings of symbols used in the illustrations are as follows:

-  Do not tighten yet.
-  Tighten now.



FRANÇAIS - ASSEMBLAGE

On trouvera ci-dessous l'explication des symboles figurant dans les illustrations :

-  Ne pas serrer à ce stade.
-  Serrer maintenant.

ITALIANO - MONTAGGIO

Legenda dei simboli delle illustrazioni:

-  Non serrare ancora.
-  Serrare.



NEDERLANDS - MONTAGE

Dit is de betekenis van de gebruikte symbolen in de illustraties:

-  Nog niet vastdraaien.
-  Nu stevig vastdraaien.



ESPAÑOL - MONTAJE

Los símbolos utilizados en las ilustraciones significan lo siguiente:

-  Por ahora, no lo ajuste
-  Ajuste ahora



PORTUGUÊS - MONTAGEM

O significado dos símbolos usados nas ilustrações são os seguintes:

-  Não aperte ainda.
-  Aperte agora.



ΕΛΛΗΝΙΚΑ - ΣΥΝΕΛΕΥΣΗ

Οι σημασίες των συμβόλων που χρησιμοποιούνται στις εικόνες έχουν ως εξής:

-  Μη σφίγγετε ακόμη.
-  Σφίξτε τώρα.



DANSK - MONTERING

Betydningen af symbolerne anvendt i illustrationerne er som følger:

-  Stram endnu ikke til.
-  Stram nu.



NORSK - MONTERING

Symbolene som brukes i illustrasjonene, betyr følger:

-  Trekk ikke til ennå.
-  Trekk til nå.



SVENSKA - MONTERING

Symbolerna i illustrationerna betyder följande:

-  Dra inte åt ännu.
-  Dra åt nu.

SUOMI - KOKOAMINEN

Kuvissa käytettyjen symbolien selitykset:

-  Älä kiristä vielä.
-  Kiristä nyt.

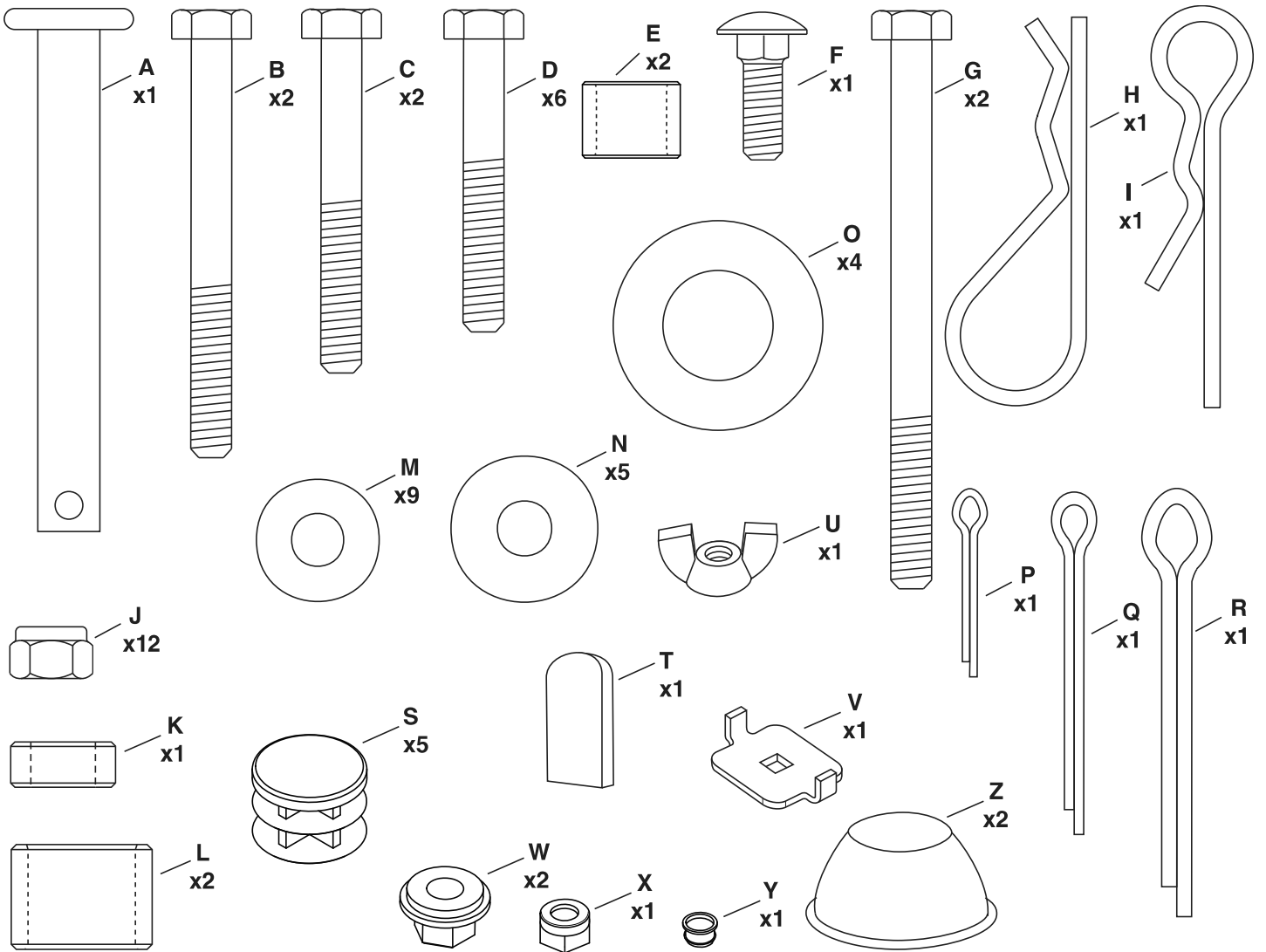
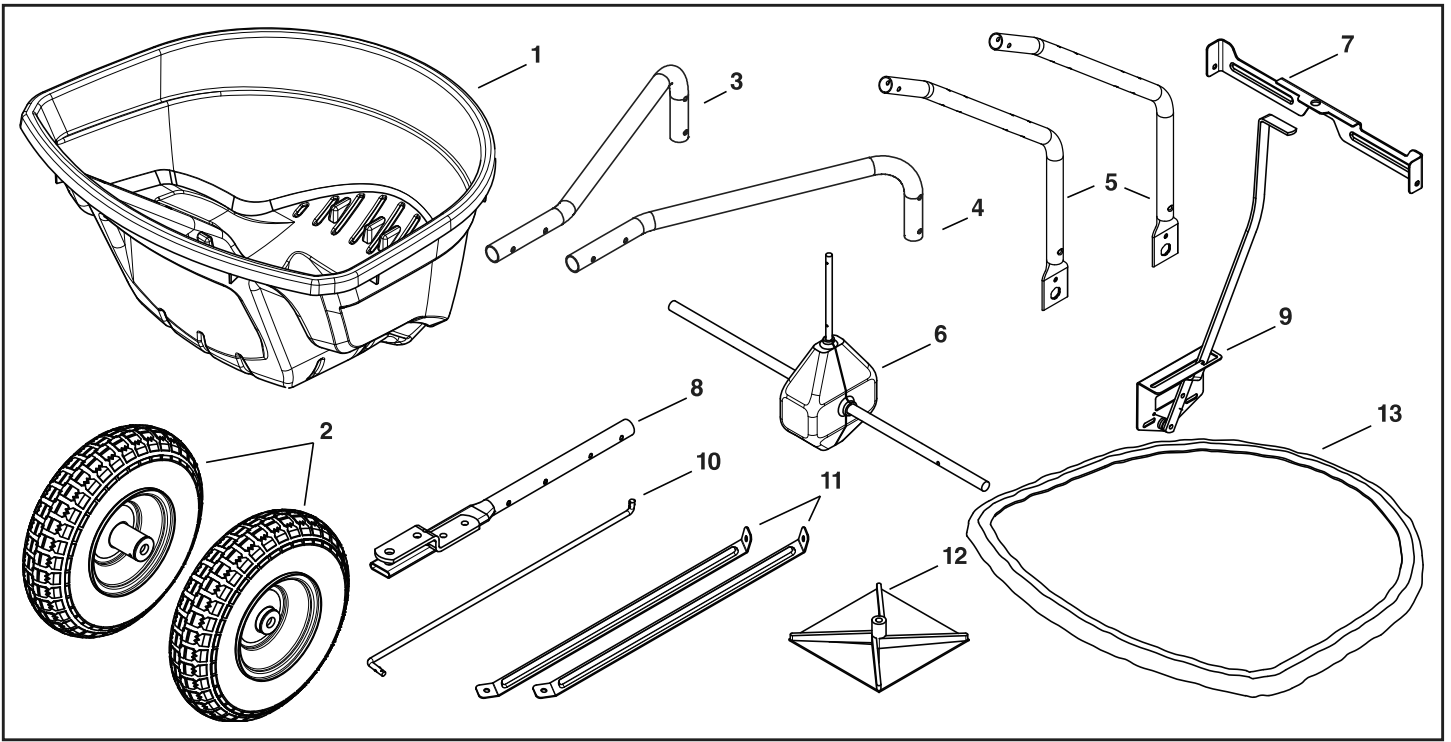

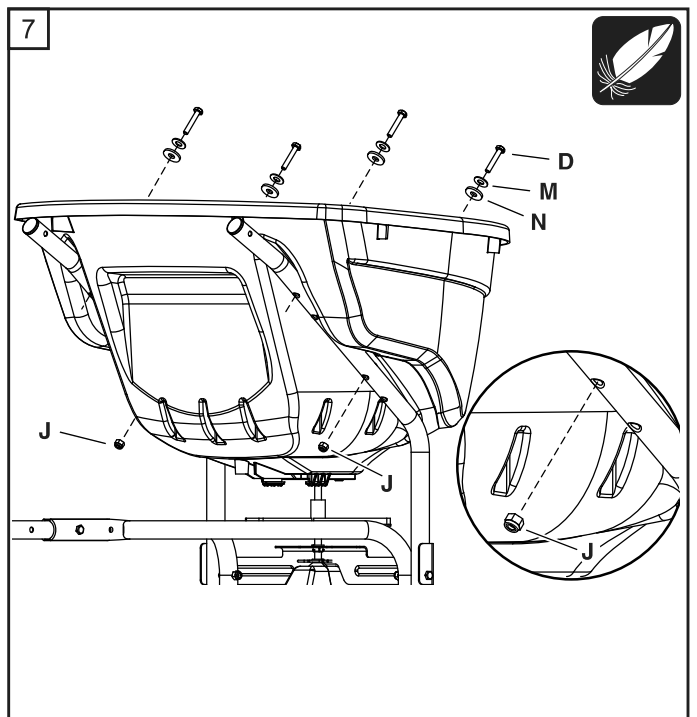
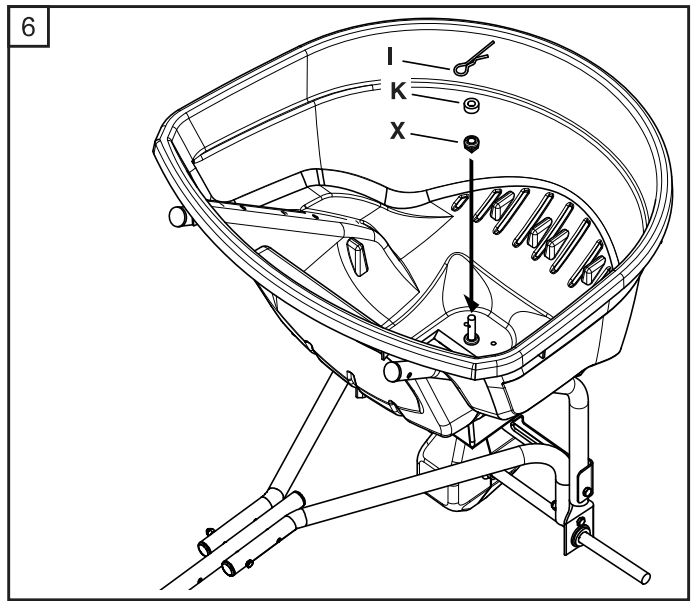
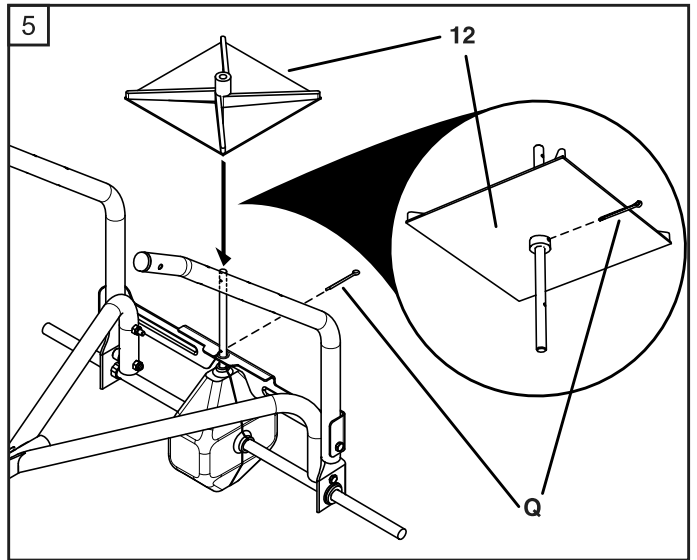
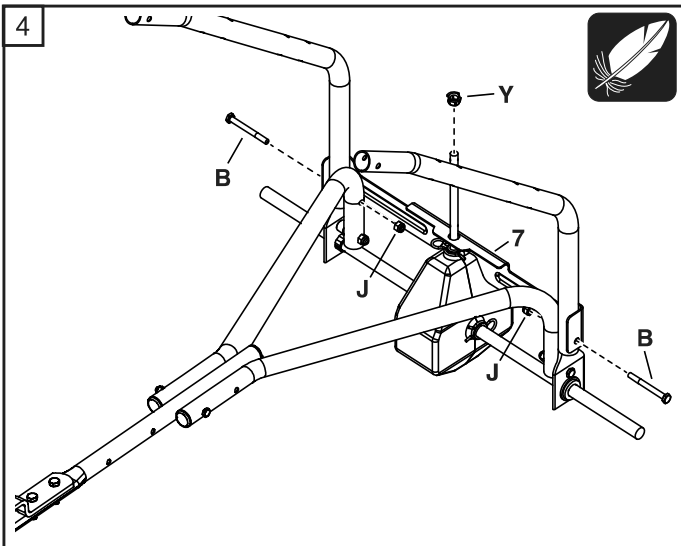
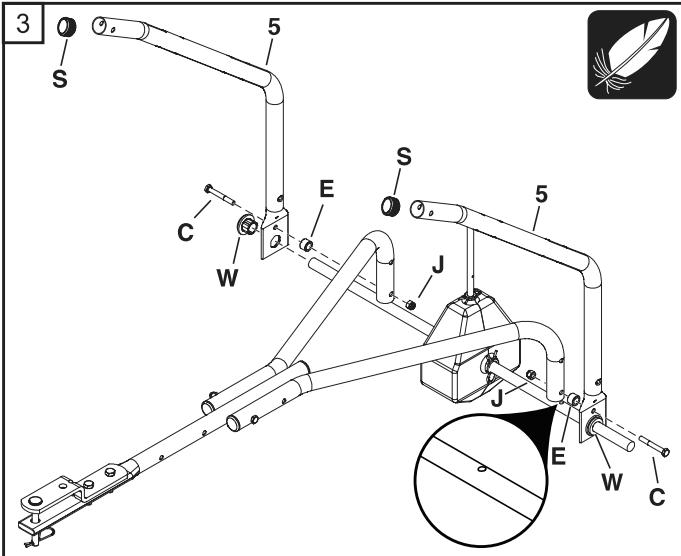
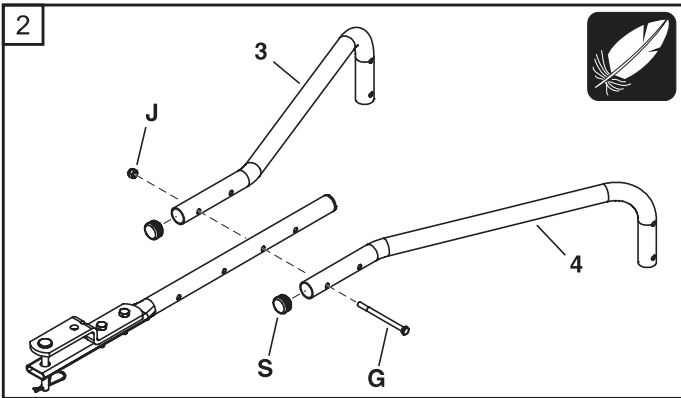
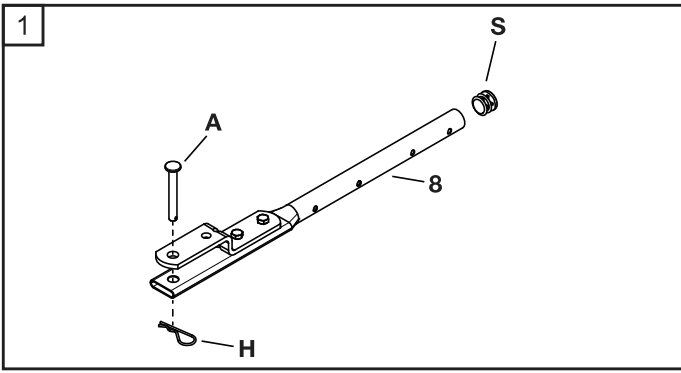

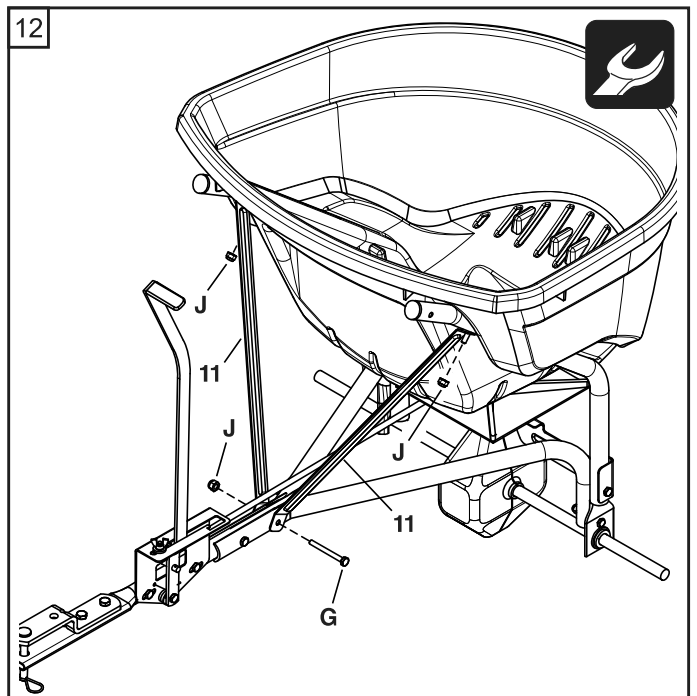
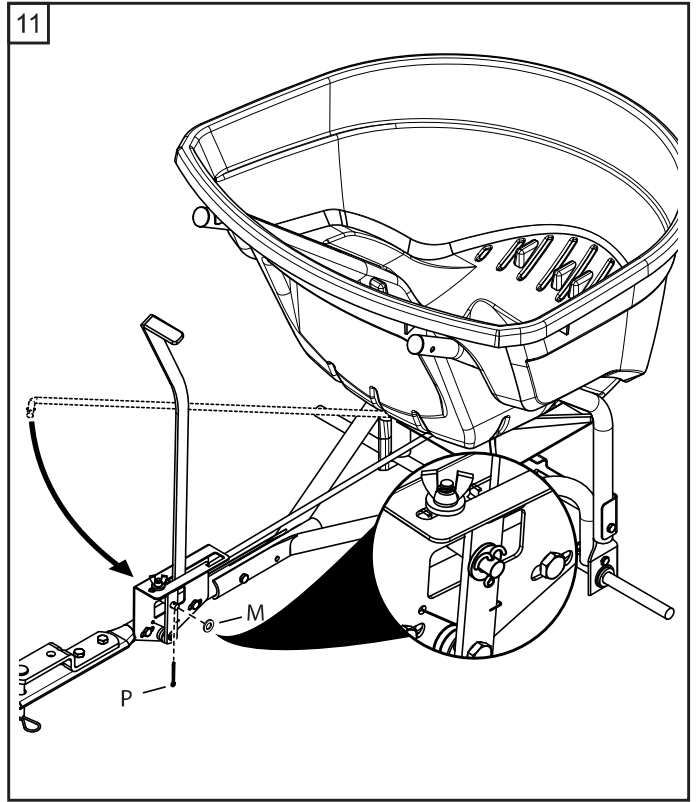
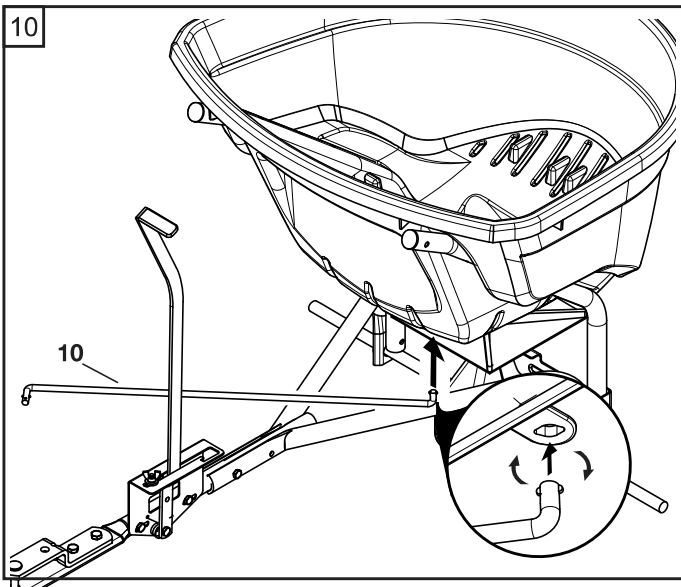
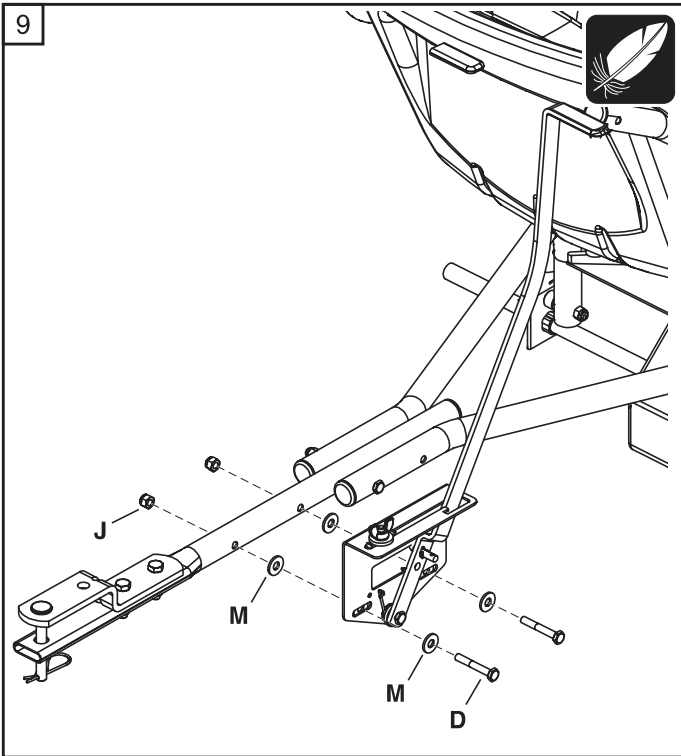
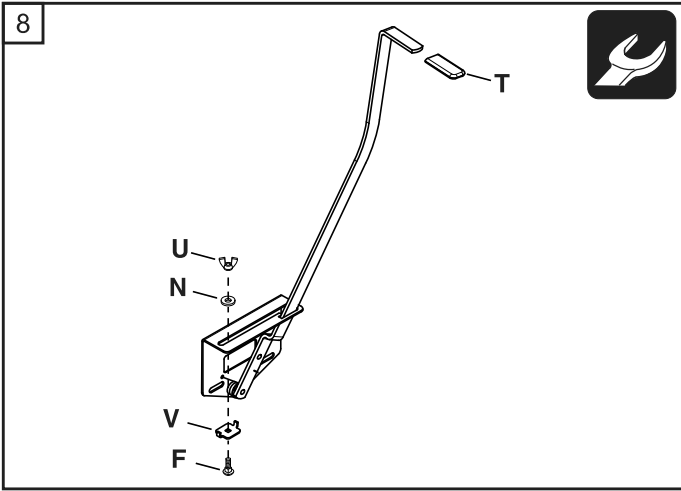

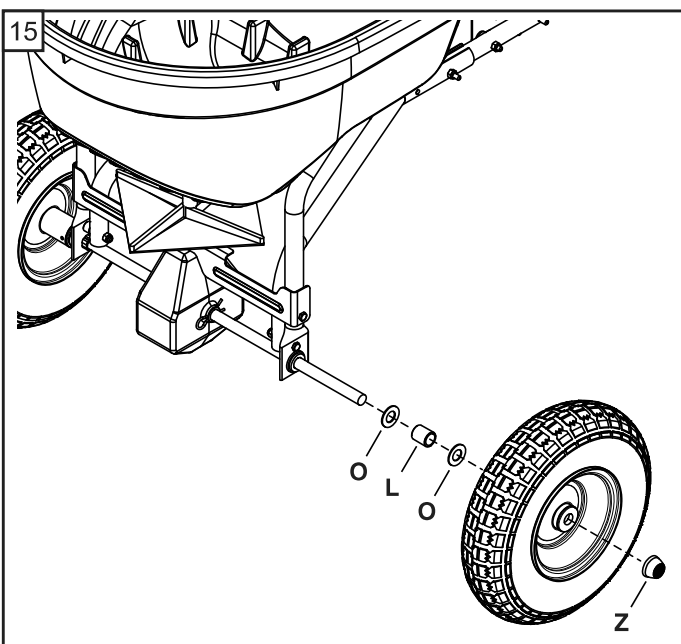
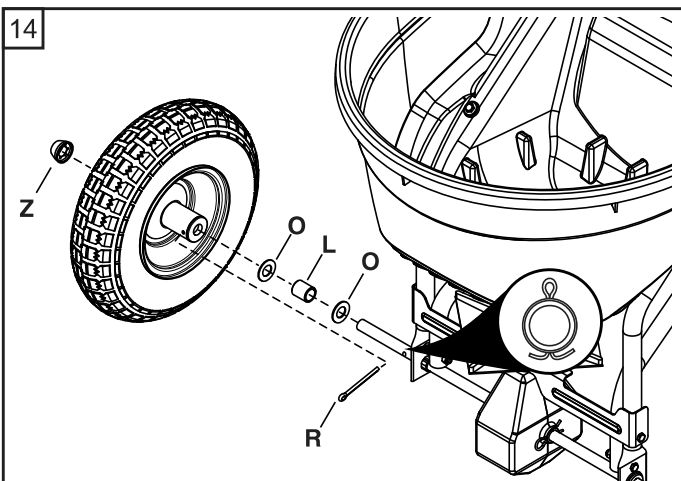
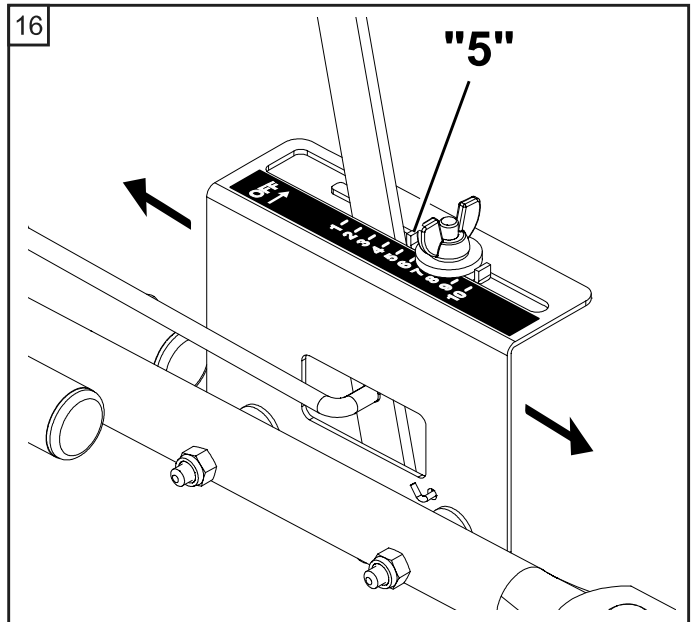
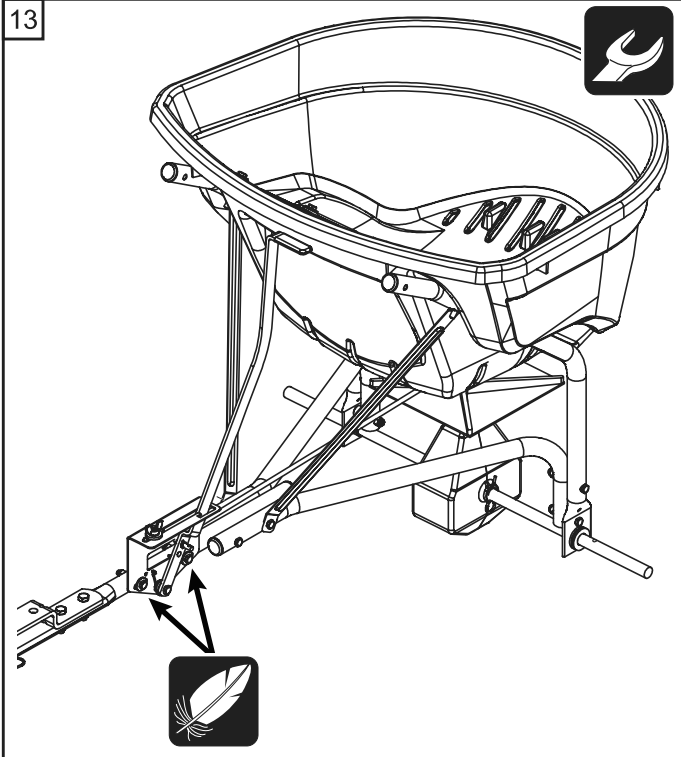

- Stellen Sie den verstellbaren Anschlag auf "5" und setzen Sie den Steuerhebel zurück dagegen.
- Verschieben Sie die Halterung entlang des Deichselrohrs bis die Stauplatte im Unterteil des Trichters zur Hälfte geöffnet ist.
- Ziehen Sie die Schrauben und Muttern an, so dass die Halterung befestigt wird. Achten Sie darauf, nicht die Halterung zu verformen.
- Stellen Sie sicher, dass sich die Stauplatte vollständig öffnen und schließen lässt. Bei Bedarf neu justieren.
- Set the adjustable stop at "5" and move the control handle back against it.
- Slide the control bracket along the hitch tube until the flow plate in the bottom of the hopper is open half way.
- Tighten the bolts and nuts fastening the control bracket. Do not deform the control bracket.
- Make sure the flow plate will open and close all the way. Readjust if necessary.
- Réglez l'arrêtoir sur "5" et déplacez la poignée vers l'arrière jusqu'à ce qu'elle soit en contact avec la butée.
- Faites glisser le support contre le timon jusqu'à ce que la plaque de débit se trouvant sous le fond de la trémie soit à moitié ouverte.
- Serrez les boulons et les écrous pour fixer le support. Ne déformez pas le support.
- Vérifiez que la plaque de débit s'ouvre et se ferme complètement. Réglez-la à nouveau si besoin est.

- Impostare l'arresto regolabile sulla posizione "5" e spostare contro di esso l'impugnatura di comando.
- Far scorrere il supporto lungo il timone finché la piastra di flusso sul fondo della tramoggia non si apre a metà.
- Serrare le viti ed i dadi che fissano il supporto, senza deformarlo.
- Accertarsi che la piastra di flusso si apra e chiuda completamente. Se necessario, mettere a punto un'altra volta.
- Zet de verstelschroef op stand 5 en plaats de houder ertegenaan.
- Schuif de houder langs de dissel tot de toevoerplaat onderin de trechter half open is.
- Draai alle bouten en moeren vast waarmee de houder wordt vastgezet. Zorg ervoor de houder niet te vervormen.
- Controleer of de toevoerplaat helemaal open en dicht kan. Stel hem zo nodig bij.
- Fije el paro ajustable a 5 pulg. y mueva la manivela de control hacia atrás contra el mismo.
- Deslice el soporte de control a lo largo del tubo de enganche hasta que la placa de flujo en la base de la tolva esté abierta hasta la mitad.
- Apriete los pernos y tuercas que sujetan el soporte de control. No deforme el soporte de control.
- Asegúrese de que la placa de flujo se abra y cierre completamente. Reajuste si es necesario.
- Fixe o batente ajustável em "5" e mova a alavanca de espalhar para trás até ficar contra ele.
- Faça deslizar o suporte da alavanca de espalhar ao longo do tubo de reboque até que a placa de ajuste do escoamento no fundo da tremonha fique meio aberta.
- Aperte os pernos e as porcas que prendem o suporte da alavanca de espalhar. Não deforme o suporte da alavanca de espalhar.
- Assegure-se de que a placa de ajuste do escoamento abre e fecha ao longo de todo o seu curso. Volte a ajustar se for necessário.
- Θέστε το ρυθμιζόμενο στοπ στη ρύθμιση "5" και μετακινήστε τη λαβή ελέγχου προς τα πίσω επάνω του.
- Ολισθαίνετε το στήριγμα κατά μήκος του κονταριού μέχρις ότου η πλάκα ροής στο κάτω μέρος της χοάνης είναι ανοιχτή στο ήμισυ.
- Σφίξτε τα μπουλόνια και τα παξιμάδια για να στερεωθεί το στήριγμα. Μην παραμορφώνετε το στήριγμα.
- Βεβαιωθείτε ότι η πλάκα ροής θα ανοίγει και θα κλείνει ολοκληρωτικά. Επαναρυθμίστε το εάν χρειάζεται.
- Indstil det justerbare stop på "5" og flyt kontrolhåndtaget tilbage imod det.
- Skub kontrolbeslaget langs med styrestangen, indtil flowpladen i bunden af karret er halvt åben.
- Stram bolte og møtrikker som holder holderen på plads. Undgå at deformere holderen.
- Se efter, at flowpladen kan åbnes og lukkes hele vejen. Juster igen, om nødvendigt.
- Sett den justerbare stopperen på "5" og skyv holderspaken bakover mot den.
- Skyv holderen langs vognstangen til sprederplaten i bunnen av trakten er halvåpen.
- Stram boltene og mutrene som fester holderen. Deformer ikke holderen.
- Kontroller at sprederplaten kan åpnes og lukkes helt igjen. Juster på nytt om nødvendig.
- Ställ in det justerbara stoppet på 5 och för reglerspaken bakåt mot det.
- För reglagekonsolen längs dragstången tills flödesplattan i påsens botten är öppen halvvägs.
- Dra åt bultarna och muttrarna och sätt fast reglagekonsolen. Deformera inte reglagekonsolen.
- Kontrollera att flödesplattan öppnas och stängs hela vägen. Justera om vid behov.
- Aseta säädettävä rajoitin asentoon 5 ja siirrä säätökahva sitä vasten.
- Siirrä kiinnityskorvaketta vetovartta pitkin, kunnes suppilon pohjassa oleva syöttölevy on puoliaksi auki.
- Kiinnitä kiinnityskorvake kiristämällä pultit ja mutterit. Älä väänä kiinnityskorvaketta.
- Varmista, että syöttölevy aukeaa ja sulkeutuu kokonaan. Säädä uudelleen tarvittaessa.

Istruzioni di sicurezza

Leggere le istruzioni di sicurezza e le istruzioni per l'uso

Per evitare pericoli a persone, animali e cose, prima di usare l'apparecchio la prima volta, si prega di leggere

- tutte le istruzioni di sicurezza qui riportate,
- l'intero libretto di istruzioni per l'uso.
- leggere le istruzioni di sicurezza e le istruzioni per l'uso del trattore.

Assicurarsi

- di conoscere personalmente bene tutte le istruzioni,
- che tutti gli utilizzatori dell'apparecchio siano informati sulle istruzioni e le abbiano ben comprese.

Pericolo di ferite

É vietato il trasporto di persone con quest'apparecchio.

Durante il lavoro con l'apparecchio, indossare calzature resistenti e una protezione per gli occhi.

Prima di usare la prima volta l'apparecchio, esercitarsi bene nell'uso del trattore.

Il comportamento di marcia del trattore cambia a causa del carico del rimorchio

- non passare troppo vicino a fossi o ad altri ostacoli,
- non percorrere pendenze troppo ripide.

Iniziare sempre con la I marcia e non superare mai la velocità di 9.5 km/h.

I bambini si sentono spesso attratti dai veicoli a rimorchio. Non consentire mai ai bambini l'uso di questo apparecchio

Uso regolamentare

Usare questo apparecchio solo secondo le descrizioni e istruzioni di sicurezza indicate in queste istruzioni per l'uso.

L'apparecchio deve essere usato solo con un veicolo trainante a motore idoneo per questo scopo. La potenza di frenata e la potenza motrice del trattore devono essere adeguate al carico aggiuntivo. L'apparecchio non è destinato alla circolazione sulla pubblica strada

Uso, regolazione

Regolazione della quota di spandimento

- Stimare la grandezza della superficie da lavorare. Calcolare la quantità del prodotto di spandimento secondo le indicazioni sulla confezione del prodotto.
- Spingere la leva di spandimento sulla posizione "OFF" e versare il prodotto di spandimento nella tramoggia.

Avvertenze sul prodotto di spandimento usato:

- Non usare calcare polverizzato, bensì solo granulati.
- Frantumare i grumi quando si riempie la tramoggia.
- Accertare la quota di spandimento secondo la tabella seguente.

Materiale	Tipo	Regolazione a 5 km/h	
		leggero	pesante
Concime	granulato	3	5
	pellet	3	5
Semi d'erba	semi fini	3	4
	semi grossi	4	5
Scongelante		6	8

Avvertenze sui valori della tabella:

quanto maggiore è il numero sulla piastrina di regolazione, tanto maggiore diventa l'apertura di spandimento della tramoggia.

La quota di spandimento dipende dall'umidità dell'aria e dall'umidità del materiale. In caso di umidità, i valori minimi della tabella devono essere eventualmente corretti.

La velocità con la quale l'apparecchio viene trainato, influenza l'intensità di spandimento e la larghezza di spandimento

- Allentare il dado ad alette, regolare la quota di spandimento, stringere il dado ad alette.

Spandimento

- Mettere prima l'apparecchio in movimento, poi spingere la leva di spandimento sulla posizione "ON"
- Prima di fermare, riportare sempre la leva di spandimento sulla posizione "OFF".

Avvertenza:

Si ottiene una lavorazione della superficie senza soluzione di continuità, rispettando una distanza da 2 a 2,5 m tra le passate.

Pulizia e manutenzione

Dopo il lavoro

- Rimuovere dall'apparecchio i residui del prodotto di spandimento.
- Lavare l'apparecchio con acqua.
- Depositare l'apparecchio in un ambiente pulito e asciutto.

Lubrificazione annuale della spanditrice

1. Rimuovere le tre clip dalla scatola degli ingranaggi e separare gli alloggiamenti della trasmissione.
2. Applicare un velo di grasso sugli ingranaggi, a seconda delle necessità.
3. Lubrificare con un velo d'olio a parte superiore della scatola degli ingranaggi e l'albero verticale della spanditrice.
4. Riassiemare gli alloggiamenti della trasmissione e fissarli con le clip
5. Lubrificare la puleggia folle ed i cuscinetti dell'albero almeno una volta l'anno o più spesso se necessario.

